

السنة السادسة	No 2010-2009	المدرسة الابتدائية الخاصة "نور المعارف"
العدد 20	2010-2009	
الاسم و اللقب :		

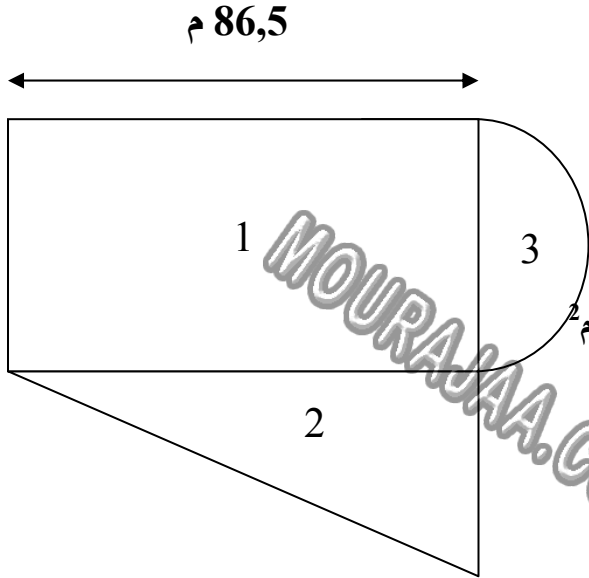

السند 1 : تملك بلدية أرضا مساحتها 7683,93 م<sup>2</sup>

تتركب من ثلاث قطع أشكال كما هو مبين بالرسم

المصاحب:

الشكل 1: مستطيل طوله 86,5 م وقيس مساحته 4671 م<sup>2</sup>

الشكل 2: مثلث مساحته  $\frac{2}{5}$  مساحة المستطيل

الشكل 3: نصف قرص دائري.

التعليمة 1-1 : أحسب قيس مساحة القطعة المثلثة الشكل.

1 مع

.....

.....

التعليمة 2-1 : أحسب قيس مساحة نصف القرص الدائري.

2 مع

.....

.....

**السند 2:** قرّر المجلس البلدي في احدى جلساته بعث مشروع لفائدة الشباب يتمثل في بناء مركّب رياضي، و لتوفير كلفة تهيئة المشروع باعت الجزء المثلث من الأرض بـ 36 دينار المتر المربع الواحد فحصلت بذلك على  $\frac{2}{3}$  الكلفة و ساهم 346 مواطنا في تغطية المبلغ الناقص.

**التعليمة 1-2:** أحسب ثمن الجزء المبيع من الأرض.

.....  
.....

**التعليمة 2-2:** أحسب كلفة تهيئة المشروع.

.....  
.....  
.....

**التعليمة 3-2:** أحسب معدّل مساهمة المواطن الواحد في تغطية المبلغ الناقص.

.....  
.....

**السند 3:** أثناء فترة الأشغال استعملت البلدية 3 شاحنات لنقل مختلف مواد البناء و الأشغال

**التعليمة 1-3:** أتمّ تعمير الجدول التالي:

الشاحنات	الأولى	الثانية	الثالثة
المسافة	.....	90 كم	37,8 كم
معدّل السرعة	57 كم/س	.....	56,7 كم/س
الزمن المستغرق	2س	1س و 30 دق	.....

مع 1

مع 2

مع 1

مع 2

مع 3

**السند 4:** أحاطت البلدية الأرض التي تنوي بناء المركب عليها بجدار تاركة مدخلا عرضه **3,78** فبلغت كلفة الجدار **9856** ديناراً.

**التعليمة 1-4:** أثبت أن قيس نصف المحيط الدائري بالمتر هو **84,78**

	.....
	.....

**التعليمة 2-4:** أحسب كلفة المتر الطولي للجدار

	.....
	.....

**السند 5:** وضعت البلدية عند مدخل المركب 3 أحواض حاملة للأزهار:

**الحوض 1:** مربع قيس قطره على التصميم 4 صم.

**الحوض 2:** معين قيس مساحته  $6\text{م}^2$  و قيس أحد قطريه 3م.

**الحوض 3:** دائري قيس محيطه  $12,56\text{م}$ .

**التعليمة 1-5:** أرسم هذه الأشكال:

الدائرة (أعوض المتر الواحد بالصم)	المعين وفق السلم $\frac{1}{100}$	المربع

مع 5		مع 4	مع 3	مع 2	مع 1	
ع 2	ع 1					
		0	0	0	0	انعدام التملك
		1	1	1.5	1.5	دون التملك الأدنى
		2	2	1	1	التملك الأدنى
3	2	3	3	1.5	1.5	التملك الأقصى

مع 5  
ع 1

مع 5  
ع 2

مع 4