

السنة الخامسة من التعليم الأساسي

الجزء الثاني

في الكفايات
لجميع المجالات
وفق أحدث المقاربات

5

◦ مجال اللغة العربية
◦ قراءة و فهم
◦ قواعد اللغة
◦ رسم و إلقاء
◦ إنتاج كتابي
◦ مجال العلوم
◦ رياضيات

◦ تمارين يومية
◦ وضعيات إدماجية
◦ محطات تقييمية
◦ تمارين للدعم و العلاج

الإصلاح

بحوث علمية

◦ مجال التنشئة الاجتماعية
◦ تربية إسلابية
◦ تربية مدنية
◦ تاريخ و جغرافيا
◦ مجال اللغة الفرنسية

مواكب لمستجدات البرامج التوسعية

+ الحساب الذهني
و الرسم و الإلقاء



الوسط الدراسي: المسائل المختارة

المسرح

تمارين يومية - وضعيات إدماجية
محطات تقييمية - تمارين للدعم و العلاج
بحوث علمية مدرسية

الفهرس

من صفحة 1 إلى صفحة 46	مجال اللغة العربية
من صفحة 47 إلى صفحة 63	الرياضيات
من صفحة 64 إلى صفحة 73	الإيقاظ العلمي
من صفحة 74 إلى صفحة 79	التاريخ
من صفحة 80 إلى صفحة 83	الجغرافيا
من صفحة 84 إلى صفحة 88	التربية المدنية
من صفحة 89 إلى صفحة 94	التربية الإسلامية
من صفحة 95 إلى صفحة 115	مجال اللغة الفرنسية

قراءة و فهم

وتغير الحال

النص

استيقظ سليم على صوت زوجته وهي تطنب في وصف المحل الذي اشترت منه، وتبالغ في مدح سلعه. وقدمت له بطاقة تحدد موقع المحل واسم صاحبه "حمدي"... فتنبهت حواسه فجأة وسبح بخياله. لقد تذكر صديقه حمدي الذي كاد ينساه. أياك صديقه الخامل الكسول حمدي صاحب المتجر؟ لا! لا! هذا مستحيل... وقهقهه ضاحكا ناعتا نفسه بالغباء فما دخل حمدي البائس هنا؟ إنه مجرد تشابه في الأسماء... ولكن باله لم يهدأ وسيطر عليه شعور غريب. وأخيرا قرر ألا يترك للشك مجالاً فامتطى سيارته وقصد المتجر. وما إن وضع رجله على عتبة الباب حتى هم بالرجوع، أنى لصديقه حمدي أن يمتلك هذا المتجر الفاخر الأنيق؟ ولكنه تشجع ودخل محمقا في الوجوه لعله يجد ضالته... وفجأة تسمّر في مكانه!! لقد رأى صديق العمر منتصبا على أريكة فاخرة... لمح حمدي وحملق فيه مليا... ثم أسرع إليه معانقا... وأنسابت الدموع من عينيها وعبارات الود من أفواههما. ودعا سليم حمدي إلى بيته وهمته الوحيد معرفة قصته منذ افتراقهما. وفي المنزل شرع حمدي يروي ما حدث قائلا: "يا صديقي لقد أدركت أن الله لا يغير ما بقوم حتى يغيروا ما بأنفسهم فعاهدت نفسي على طمس صورة الماضي، صورة حمدي الكسول الخامل وسافرت وبحثت عن عمل فاشتغلت عند تاجر عاملي بلطف فصنت ماله وساعدته على النجاح شيئا فشيئا حتى أصبح يثق بي ويطمئن إلي ويعلمني أسرار المهنة. فتعرفت على خباياها وترشفت أسرارها وغصت في مكانها وأصبحت ساعده الأيمن وزوجني ابنته الوحيدة، وإكراما لي أعطاني متجرا خاصا بي وها أنا والحمد لله في أرغد عيش".

استثمار النص

1 أخذ شخصيات النص.....

2 أ/ لم ينس سليم أهم سميتين من سمات صديقه حمدي. أذكرهما.....

ب/ استخرج من النص قرينة تدعم إجابتي.....

3) ماذا فعل سليم حتى لا يترك للشك مجالاً؟

4) أقرأ الفقرة و أكتب أمام ما هو مسطرً فكرة رئيسية أو فكرة فرعية.

وما إن وضع رجله على عتبة الباب حتى هم بالرجوع. أنى لصديقه حمدي أن يمتلك هذا المتجر الفاخر الأنيق؟ ولكنه تشجع ودخل محملاً في الوجوه لعله يجد ضالته... وفجأة تسمر في مكانه لقد رأى صديق العمر منتصباً على أريكة فاخرة.

← أنى لصديقه حمدي أن يمتلك هذا المتجر الفاخر الأنيق؟

← رأى صديق العمر منتصباً على أريكة فاخرة.

5) أعيد كتابة الفقرة السابقة بعد تلخيصها.

6) أستخرج من النص ما يدل على تأثر كل من سليم وحمدي بعد اللقاء.

7) أعوض ما هو مسطر بما يفيد نفس المعنى و أعيد كتابة كل جملة.
* تظن زوجة سليم في وصف المحل.

* دخل محملاً في الوجوه لعله يجد ضالته.

8) متى تغلب حمدي على كسله وخموله؟ وماذا يقصد بذلك حسب رأيي؟

9) لماذا حرص سليم على دعوة حمدي إلى بيته؟

ب/ أدم إجابتي بقرينة من النص.

نحو وتصريف

نص الانطلاق

كُنْتُ أَنهَضُ بَاكِرًا وَأَتَوَجَّهُ إِلَى الْمَخْبِزَةِ مُسْرِعًا، وَعِنْدَ الْفَجْرِ يَخْرُجُ الْخُبْزُ مِنَ الْفُرْنِ سَاخِنًا
* فَأَغَطِي قَاعَ الْعَرَبَةِ وَأَضَعُ الْأَرْغِفَةَ مُصَفَّفَةً مُنْضَدَّةً، ثُمَّ أَسْرِعُ عَائِدًا إِلَى الْقَرْيَةِ، وَهُنَاكَ *
* أَطُوفُ عَلَى الدَّكَاكِينِ وَرَائِحَةُ الْخُبْزِ السَّاخِنِ تَفُوحُ، بَيْنَمَا أَنَا أَدْفَعُ الْعَرَبَةَ بَجْدٍ وَحَيَوِيَّةٍ.

أ/ أسطر كل حال ورد في نص الانطلاق.

التمرين عدد 1

ب/ أنزل ما سطرته في الجدول التالي :

الحال مفردة	الحال مركب
.....

أغني كل جملة بحال حسب المطلوب .

التمرين عدد 2

- دَخَلَ سَلِيمٌ مَتَجِرٌ حَمْدِي (الحال مفردة)
- شَرَعَ حَمْدِي يَرْوِي قِصَّتَهُ (الحال مركب)
- يُعَامِلُ التَّاجِرُ حُرْفَاءَهُ (الحال مركب)
- نَهَضَ الْفَتَى مِنْ نَوْمِهِ (الحال مفردة)

أسطر كل نعت وأجعل كل حال في إطار .

التمرين عدد 3

أَخَذَتِ الْأَبْقَارُ تَعْبُرُ النَّهْرَ مُتَّجِهَةً إِلَى الضَّفَّةِ الْأُخْرَى فِي مُفْتَتِحِ مَوْسِمِ هِجْرَتِهَا السَّنَوِيِّ مُتَعَثِّرَةً
أَحْيَانًا فِي الْأَوْحَالِ إِلَّا أَنَّهَا تُوَاصِلُ سِبَاحَةَ وَتُقَاوِمُ مَجْرَى النَّهْرِ فِي عِنَادٍ، فَيَنْجُو مُعْظَمُهَا وَيَغْرَقُ
الضَّعِيفُ فَيَجْرُفُهُ النَّيَّارُ نَحْوَ الْمَصَبِّ الْبَعِيدِ.

أنتج نصًا أتحدث فيه عن كبش العيد وفرحتنا به و أضمنه الحال في ثلاثة سياقات

التمرين عدد 4

مُسْتَعِينًا بِمَا يَلِي : وَقُوفُ كَبْشِ الْعِيدِ هَادِنًا - تَزْيِينُهُ مِنْ طَرَفِ الْأَطْفَالِ - اصْطِحَابُ
الْأَطْفَالِ لِلْكَبْشِ إِلَى الْبَطْحَاءِ - فَرْحَةُ الْأَطْفَالِ بِهَذَا الضَّيْفِ

(أنجز التمرين على كراس المحاولات)

نحو وتصريف

نص الانطلاق

اعتدنا نحن الصغار أن نخرج إلى مشارف القرية لاستقبال فصل الربيع، وكنا نشترك في
مواكب غنائية تشق طريقها صادحة وسط الواحة، ونقطع من أشجار مشمشها وخوخها ورمانها
أغصانا مورقة مزهرة لئلا نرثقها فوق الأذان تشبها بالرجال. وعند أطراف الأحواش والنخيل نمكث
ساعات طويلة للاستراحة، بينما تبدأ شجيرات الحرمل هي الأخرى في استعادة النوعة والاختصار
إذانا بحلول الخصب.

التمرين عدد 1 أتم تعمير الجدول معتمدا نص الانطلاق .

مركب نعني	حال	مفعول لأجله
.....
.....
.....
.....

التمرين عدد 2 أعوض كل عبارة مسطرة بمفعول لأجله لأبين سبب وقوع الفعل .

* نحن الصغار ننتبه في الخلاء على حدود البلدة طالبين نزول الغيث
رافعين أيدينا إلى السماء متضرعين إلى الله وكلنا شوق إلى ربيع مزهر .

التمرين عدد 3 أعمر كل فراغ بما يناسب مما يلي :

ليقارن - لما فيه - لزيارة جدته - حتى يمر

يطير مهدي فرحا التي تسكن في أحد أزقة المدينة العتيقة. فهو يجد فرصة جديدة
بين شوارع المدينة ومسارب قرينته، فقد كان الصبي يتوقف أحيانا في مدخل
الزقاق رجل أو امرأة لأن الزقاق لا يتسع لأكثر من شخص واحد، وكان يحلو له
السير في الزقاق من تعرج والتواء.

1/ رسم

نص الانطلاق

كُلُّ زَهْرَةٍ مَصِيرُهَا الذُّبُولُ، لَكِنَّ هُنَاكَ زَهْرَةٌ لَا يُمَكِّنُ أَنْ تَذُبُلَ وَلَا أَنْ تَتَبَدَّلَ رَائِحَتُهَا
* مَهْمَا تَغَيَّرَ الزَّمَانُ. تِلْكَ هِيَ مَدْرَسَتِي الْعَظِيمَةُ، فَهِيَ كَائِنٌ حَيٌّ نَابِضٌ بِكُلِّ رُكْنٍ مِنْ أَرْكَانِهَا *
الْمُقَدَّسَةِ فَتَشْعُرُ بِنَا إِذَا اقْتَرَبْنَا مِنْ سُبُورَتِهَا أَوْ قَطَعْنَا زَهْرَةً مِنْ أَزْهَارِ حَدَائِقِهَا.

التمرين عدد 1 أَسْتَخْرِجُ مِنْ نَصِّ الْإِنْتِطَاقِ مُفْرَدَاتٍ بِهَا هَمْزَةٌ مُتَوَسِّطَةٌ.

التمرين عدد 2 أَلَوْنَ حَرَكَةَ الْهَمْزَةِ الْمُتَوَسِّطَةَ وَ أَحِيطُ حَرَكَةَ الْحَرْفِ الَّذِي يَسْبِقُهَا مِمَّا يَلِي :

* رَائِحَتُهَا - * بِنْرٌ * لَيْمٌ * كَائِنٌ - * سَيْمٌ

التمرين عدد 3 أَرْسُمُ الْهَمْزَةَ الْمُنَاسِبَةَ فِي كُلِّ فَرَاغٍ.

* مَصَا...بُ قَوْمٍ عِنْدَ قَوْمٍ فَوَا...دُ.

* إِنَّ الْحَسَنَاتِ يُذَهَبْنَ السَّيِّئَاتِ.

* حَاتِمُ الطَّا...يُّ مَشْهُورٌ بِسَخَا...هِ.

* كُلُوا هَنِيئًا وَاشْرَبُوا مَرِيئًا.

التمرين عدد 4 أَخْتَارُ الْكَلِمَةَ الصَّحِيحَةَ مِمَّا بَيْنَ قَوْسَيْنِ وَ أَكْتُبُهَا فِي الْفَرَاغِ.

* الْمُحَاضِرَةُ عَلَى السَّاعَةِ الْعَاشِرَةِ صَبَاحًا. (بَدُوْتُ / بُدِئْتُ)

* لِمَاذَا وَ لَا تَعْتَذِرِينَ؟ (تُخَطِّينَ / تُخَطِّينَ)

2/ إملاء

أَكْتُبْ مَا يُمَلَى عَلَيَّ كِتَابَةً سَلِيمَةً.

ارْتَمَى الصَّبِيُّ عَلَى الدَّجَاجَةِ وَ أَمْسَكَهَا بِكِلْتَا يَدَيْهِ فَانْبَثَقَتْ مِنْ عَيْنَيْهَا نَظْرَةٌ رَنَا

إِلَيْهَا بِاسْمٍ لَ..... وَ لِيَهْدِي مِنْ رَوْعِهَا وَ خَاطَبَهَا: " لَا تَخَافِي وَ لَا تَجْزَعِي،

..... وَ قَرِّي عَيْنًا فَسَأُضْمِكُ إِلَى رَفِيقَاتِكَ فِي قَنْ كَبِيرٍ وَ مُتَّسِعٍ تَتَوَفَّرُ فِيهِ مَرَافِقُ

الصَّحَّةِ وَ الْغِذَاءِ اللَّذِيذِ."

(الكلمات المملة موجودة في الإصحاح)

نص وتصريف

نص الانطلاق

مَجْدِي طِفْلٌ هَادِيٌّ، نَاشِطٌ بِأَحَدِ نَوَادِي الإِعْلَامِيَّةِ وَالْعِ بِالمُطَالَعَةِ، شَعُوفٌ بِالحَاسُوبِ أَيَّمَا شَعْفٍ.
 *
 *
 *
 مَنَعَهُ أَبُوهُ مِنْ تَشْغِيلِ الحَاسُوبِ فِي المَنْزِلِ لِكَنَّهُ لَيْسَ يَأْنِسُ مِنْ عُدُولِ أَبِيهِ عَنِ قَرَارِهِ، لِأَنَّهُ
 *
 *
 *
 وَاثِقٌ مِنْ قُدْرَاتِهِ وَنَجَاحَاتِهِ وَمِنْ اقْتِنَاعِ وَالِدِهِ بِذَلِكَ.

التمرين عدد 1 أتمم تعمير الجدول بالرجوع إلى النص .

نوع الفعل	الفعل الذي اشتق منه	اسم الفاعل
صحيح سالم
.....	هادي يائس
.....	ولع وثق

التمرين عدد 2 أشتق اسم الفاعل من كل فعل من الأفعال الآتية وأعمر به الفراغ حسب السياق.

تجر - طفح - أمن - رفض - رجع - قدم - حفظ

وَقَفَ حُسَيْنٌ مَعَ الفَلَاحِينَ بَيْنَ أشْجَارِ النَّخِيلِ ، وَوَجُوهُهُمْ.....
 بالبشر، بينما قبع محجوب..... فكرة بيع ضيعته. وبينما هو على هذه الحال إذ أبصر ابنته
 تسرع..... إليه تحمل رسالة من أخيها الغائب، يعلمه فيها بأنه..... ومعه
 أموال مملوءة.

التمرين عدد 3 أعوض فيما يلي كل فعل مُسَطَّرٍ باسمِ فاعلٍ.

- أمضينا ساعة في البيدر نركبُ (.....) النوارج مع الفلاحين، ندرسُ
 (.....) القمح و نحتُ (.....) الثيران على السير. ثم تجولنا في
 الحقول نجمعُ (.....) الأزهار العديدة والثمار المعسولة.

الوحدة 4

نحو وتصريف

بين الانطلاقات

سأل المعلم تلاميذه: "ما هو مشروع الكتابة الذي تختارونه هذا الشهر؟" فرفع صبحي إصبعه وقال: "سيدي أقترح أن يكون عن الحلويات المصنوعة تقليدياً أو المأكولات الشعبية التونسية."
استصوب الجميع الفكرة. فقال المعلم: "ليكن، وسينتج كل واحد منكم نصاً سردياً طريفاً يغنيه بموسوعة صغيرة للمفردات الخاصة بالطبخ."

التمرين عدد 1 أ/ أسطر في النص كل اسم مفعول من الفعل الثلاثي المجرد.

ب/ أتم الجدول بالأسماء التي سطرته.

اسم المفعول	الفعل الذي اشتق منه	نوع الفعل
.....
.....
.....
.....

التمرين عدد 2 أتم باسم فاعل واسم مفعول من الجذر .

الجذر	اسم الفاعل مفرد	اسم الفاعل منثنى مرفوع	اسم المفعول مفرد	اسم المفعول جمع منصوب
ر . م . ع
ب . د . أ
و . ض . ع

التمرين عدد 3 أشتق من الأفعال التالية أسماء فاعل أو أسماء مفعول ثم أملأ الفراغات في النص.

خص - حفظ - ملاً - سأل - جهد - ندر

المحمية مكان و، بالحيوانات المختلفة يسهر عليه
على سلامة البيئة. وقد أثمرت فوق الحفاظ على بعض الأنواع من الحيوانات
..... في بلادنا.

إنتاج كتابي

التمرين أقرأ نص الموضوع ثم

الموضوع

خَرَجْتُ إِلَى الْحَدِيقَةِ فَوَجَدْتُ عُصْفُورًا صَغِيرًا قَدْ سَقَطَ مِنْ عَشِّهِ. أَخَذْتُهُ وَدَخَلْتُ بِهِ إِلَى الْبَيْتِ وَلَكِنْ أَبُويْ نَصَحَانِي بِإِرْجَاعِهِ إِلَى الْعَشِّ. أَنْتَجُ نَصًّا يَسْرُدُ ذَلِكَ مَبِينًا مَا آلَ إِلَيْهِ أَمْرُ الْعُصْفُورِ.

أ/ أَشْطَبُ مَا لَيْسَ لَهُ عِلَاقَةٌ بِالْمُعْطَى وَأَعْمَرُ الْجَدُولَ الْمُوَالِي :

سُقُوطُ الْعُصْفُورِ مِنْ عَشِّهِ - الْخُرُوجُ إِلَى الْحَدِيقَةِ - غَضَبُ الْوَالِدَيْنِ - اصْطِيَاذُ الْعُصْفُورِ - أَخْذُ الْعُصْفُورِ إِلَى الْبَيْتِ - الْفَرَحُ بِالْعُثُورِ عَلَى الْعُصْفُورِ - إِتْقَانُ الْعُصْفُورِ دَاخِلَ الْبَيْتِ لِلْعِنَايَةِ بِهِ - نَصْحُ الْوَالِدَيْنِ ابْنَهُمَا بِإِرْجَاعِ الْعُصْفُورِ إِلَى عَشِّهِ

المَطْرُوبُ	المُعْطَى
.....
.....
.....
.....

ب/ أَنْتَجَ أَحَدُ رِفَاقِي هَذَا النَّصَّ. أَسْجَلُ الْعُنَاصِرَ الَّتِي لَمْ يَتَنَاوَلَهَا فِي إِنتَاجِهِ .

كَانَ الْيَوْمُ رَبِيعِيًّا لَمَّا خَرَجْتُ إِلَى الْحَدِيقَةِ فَوَجَدْتُ عُصْفُورًا صَغِيرًا لَمْ يَكْتَمِلْ نُمُوهُ بَعْدُ، يَبْدُو أَنَّهُ سَقَطَ مِنْ عَشِّ أَبِييهِ. فَرِحْتُ فَرَحًا شَدِيدًا وَانْدَفَعْتُ نَحْوَهُ فَأَمْسَكْتُهُ وَعَدْتُ بِهِ إِلَى بَيْتِي لِأَطْعَمَهُ وَأَسْقِيَهُ. لَمَّا وَلَجْتُ فَنَاءَ الْبَيْتِ اعْتَرَضَنِي وَالِدِي وَنَظَرَ إِلَيَّ مَا أَحْمَلُهُ بَيْنَ يَدَيَّ فَقَالَ لِي : "لِمَاذَا أَخَذْتَ هَذَا الْفَرُخَ مِنْ عَشِّهِ ؟ أَتُرِيدُ أَنْ يَاخُذَكَ غَرِيبٌ مِنْ بَيْتِ أَبِيكَ ؟" فَأَجَبْتُهُ : "كَلَّا يَا وَالِدِي وَلَكِنِّي وَجَدْتُ الْفَرُخَ تَحْتَ الشَّجَرَةِ فَأَرَدْتُ أَنْ أُرَبِّيَهُ."

.....

.....

.....

(أنجز التمرين على كراس المحاولات)

ج/ أعيد الإنتاج حسب ما أراه مناسباً.

غرفة جدّي

النص

إنني فضولي بالفطرة وهذا ما أذكي تعطشي لمعرفة كل مجهول والكشف عن كل غامض مدقون...
 وقد أتيت لي الوقت المناسب لإشباع فضولي حين خطر لجدتي يوماً أن تزور عمتي فقلت في نفسي:
 هذه فرصة من ذهب يجب أن تستغل أحسن استغلال. وتوجهت لتوي صوب غرفة جدّي. [جلت
 ببصري هنا وهناك فإذا صورة جدّي تتصدر الجدار وغير بعيد خزانة كبيرة وسرير مزين تعلوه مرآة
 ضخمة تتوسط منضدتين صغيرتين... وكل الأثاث قد قد من خشب الصندل الثمين، خشب عسلي جميل،
 من الطراز العتيق النادر الوجود... كانت رائحة الرطوبة تغمر المكان فلربما هذه هي المرة الأولى التي
 تلج فيها أشعة الشمس هذه الغرفة! ولقد وجدت صعوبة كبيرة في فتح النافذة... فقد كان الغبار يكسو
 كل شيء. تقدمت نحو المذراع وحاولت تشغيله لكن دون جدوى. انطلقت إلى حصالتي فكسرتها وأخذت
 المذراع لإصلاحه واشترت علبه من الطلاء الشفاف اللامع وفرشاة وعدت مسرعاً إلى المنزل. علي أن
 أفرغ من عملي قبل عودة جدتي في العشيّة.
 بدأت بإزالة الغبار المتراكم ثم نظفت أرضية الغرفة وزواياها وزجاج النافذة وستائرهما. ثم شرعت
 في طلاء الأثاث قطعة قطعة. كان عملاً جبّاراً ومع ذلك لم أشعر أثناءه بالتعب. لقد غمرتني النشوة
 وهزتي الفرح. وقفت مسمرًا في مكاني أشبع ناظري بما حققت يداي: كل شيء قد تغير، حتى جدّي
 بدا وكأنه يتنسم لي ابتسامة الرضا. لا شك أن جدتي ستسعد كثيراً بما فعلت، ومرّ الوقت سريعاً
 دون أن أشعر بمروره...

1 استثمار النص وقرأ النص و أشطب المعاني التي لا تناسبه.

* كان الطفل ينتظر الوقت المناسب

- ليصلح مذراع جدّه. | - ليفتح نوافذ غرفة جدّه. | - ليكتشف غرفة جدّه.

2 تميّزت الغرفة برائحة الرطوبة. / ما سبب ذلك؟

ب/ أَسْتَخْرِجُ قَرِينَةً تُدَعِّمُ إِجَابَتِي.

ج/ مَا رَأَيْتُ فِي سُلُوكِ الْجَدَّةِ ؟

3 أ/ مَا هِيَ الْأَعْمَالُ الَّتِي قَامَ بِهَا الطِّفْلُ بَعْدَ عَوْدَتِهِ إِلَى الْمَنْزِلِ ؟

ب/ بَعْدَ أَنْ قَامَ الطِّفْلُ بِكُلِّ هَذِهِ الْأَعْمَالِ الْجَبَّارَةِ وَالشَّاقَّةِ. كَيْفَ أَصْبَحَ حَالُهُ ؟

ج/ أَسْتَخْرِجُ قَرِينَةً مِنَ النَّصِّ تُدَعِّمُ إِجَابَتِي.

4 تَرَى مَاذَا سَيَكُونُ رَدُّ فِعْلِ الْجَدَّةِ عِنْدَ عَوْدَتِهَا ؟

5 أَعْوِضُ الْمُفْرَدَةَ الْمُسَطَّرَةَ بِمَا يُفِيدُ الْمَعْنَى نَفْسَهُ وَأَعِيدُ كِتَابَةَ كُلِّ جُمْلَةٍ.

* هَذَا مَا أَذْكَى تَعْطِشِي لِمَعْرِفَةِ كُلِّ مَجْهُولٍ. ←

* تَوَجَّهْتُ لِتَوَيِّ صَوِّبِ الْغُرْفَةِ. ←

6 أَعِيدُ كِتَابَةَ الْفِقْرَةِ الْمُحَدَّدَةِ فِي النَّصِّ بِمَعْقُوفَيْنِ بَعْدَ حَذْفِ الْمَقَاطِعِ الْوَصْفِيَّةِ.

أ/ نحو وتصريف

2/ قواعد اللغة

1 أَسَطَّرُ الْحَالَ فِي كُلِّ جُمْلَةٍ مِنَ الْجُمَلِ التَّالِيَةِ :

* وَقَفْتُ مُسَمَّرًا فِي مَكَانِي. / * جَلَسْتُ عَلَى الْكُرْسِيِّ مُفَكِّكَ الْأَفْكَارِ وَالْقَوَى. / * صَافَحَنِي صَدِيقِي بِحَرَارَةٍ.

2 أَعِيدُ كِتَابَةَ كُلِّ جُمْلَةٍ جَاعِلًا الْمَفْعُولَ لِأَجَلِهِ مُرَكَّبًا شَبِيهَ إِسْنَادِيٍّ.

- أَقْبَلْتُ عَلَى الْمَطَالَعَةِ لِتَنْمِيَةِ مَعَارِفِي.

- يُوَاطِبُ أَبِي عَلَى رِيَاضَةِ الْمَشْيِ لِيُحَافِظَ عَلَى صِحَّتِهِ.

3 أسطر فيما يلي اسم الفاعل بسطر واسم المفعول بسطرين.
 * لَجَأَ السُّنَجَابُ إِلَى ثَوْتِهِ بِاسْقَةِ الْأَغْصَانِ وَتَسَلَّقَهَا مَكْدُومًا لَاهِتًا خَائِرَ الْقُوَى.

ب/ رسم وإملاء

1 أكتب الاسم المناسب لكل صورة و المتضمن لهزمة متوسطة على النبرة.

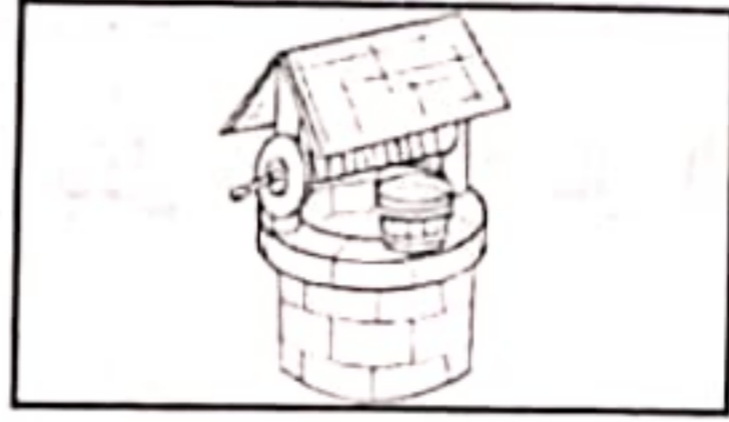
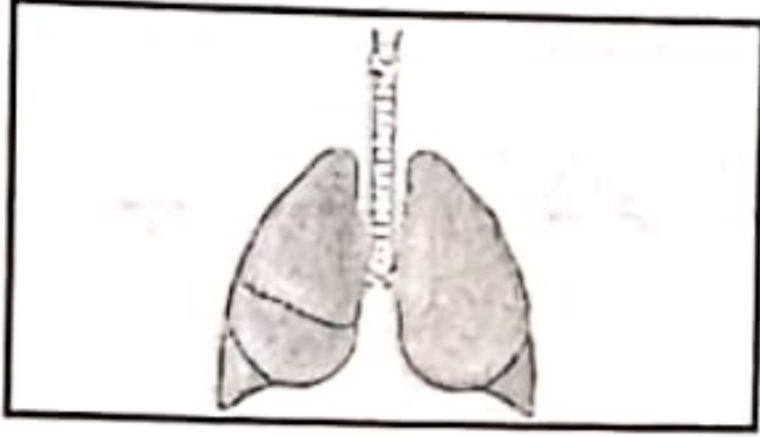

.....

.....

.....

.....

2 أكتب ما يملأ على كتابة سليمة.

..... أخذ طارق ينثر الحب لكي يغريها به فتظهر، و فعلاً لم تتمكن الحمقاء من التغلب على شرها فتحركت و لمح الطفل خيالها فاندفع نحوها ليقبض عليها و يستريح من، و ليصون حديقته من مشاكسة لا ترحم. و لكن يا للخيبة لقد هربت الدجاجة فتارت و شتمها..... :
 " أين ؟"

الكلمات المملة موجودة في الإصلاح

3/ إنتاج كتابي

أخيل خاتمة للنص السابق "غرفة جدي" أبين فيها ما آل إليه الأمر في النهاية.

.....

حديقة جُلنار

السند

بينما كانت السيارة تنساب متهادية على الإسفلت، كانت جلنار في المقعد الخلفي تسرخ بصرها لتستمع بتلك المشاهد المتعاقبة المختلفة. تارة تتلاحق صفوف من الأشجار وتتسابق في انتظام رتيب وطورا تخفي ليحل محلها مرج شاسع تمازجت ألوانه الزاهية في تناغم بديع وتالت تبهج الناظرين.

وقد جاءت هتفت جلنار ملتمة من أبيها التوقف. وما إن توقفت السيارة حتى نزلت البنية ووقفت على حافة الطريق تشير إلى خميلة مخضرة الأشجار سندسية الأعشاب تغرد في أجوائها الشحارير وترفرق الفراشات في نشوة وحبور. دنا الأب من جلنار وربت على كتفها قائلاً: "ألا يستحق هذا المشهد الساحر أن تلتقط له صورة للذكرى!؟" أومأت جلنار برأسها موافقة وقالت: "وددت لو يقاسمني أصدقاء الفصل متعة مشاهدة هذه الخميلة على عين المكان." أرذف الأب وهو يتجه إلى السيارة: "ليس ذلك بالعسير، ها قد أوسكت العطلة على الانتهاء، وبإمكانك عرض الأمر على المعلم، وزيارة هذا المكان."

وبعد أيام معدودة تحققت أمنية جلنار ورافقها أصدقاؤها ومعلمهم إلى ذلك المكان تستحثهم الرغبة في الاكتشاف والاستمتاع. لكن المفاجأة كانت مدوية. فلا أثر لتلك الخميلة بل إن المكان قد طالته أيادي التخريب فالتفت خضرتة ونفرت أطيارة وفراشات. وقف الجميع مشدوهين يرمقون جلنار بنظرات تزدحم فيها الأسئلة سعياً لفهم الحقيقة.

أطرقت جلنار برهة يعصرها مزيج من الارتباك والخجل والحرج ثم هبت إلى محفظتها فأخرجت ورقة تصوير وأقلام زينة وأخذت ترسم أشجاراً بأسقة وشحارير محلقة وفراشات مرفرفة. لحظتها رن جرس المنبه وفتحت جلنار عينيها وأجالت بصرها باحثة عن الأصدقاء والمعلم فلم تلمح سوى أمها تمسح على شعرها وتستحثها على الاستيقاظ.... يا إلهي كل ذلك كان حلماً!

استثمار النص التعليمي 1 / بماذا انشغلت جلنار وهي في المقعد الخلفي للسيارة؟

مع 2
1

ب/ استخرج قرينة من النص تدعم إجابتي.....

مع 2
1

التعليمي 2 لماذا طلبت جلنار من أبيها إيقاف السيارة؟

مع 2
1

التعليمة أؤدي رأيي في علاقة الأب بابنته جُنَّارَ.

مع
2
②

التعليمة أو اصلُ تَعميرِ الجدولِ انطلاقًا من النصِّ.

المَقْطَعُ المُعَبَّرُ عَنْهُ	المَعْنَى
	طَلَبُ جُنَّارَ مِنْ أَبِيهَا إِيقَافَ السَّيَّارَةِ
	مُؤَافَقَةُ جُنَّارَ عَلَى اقْتِرَاحِ الأَبِ بِالنِّقَاطِ الصُّورَةِ
	اتِّصَافُ الخَمِيلَةِ بِالأَخْضِرَارِ

مع
3
③

التعليمة أ/ اقترحت جُنَّارُ على المُعَلِّمِ زِيَارَةَ الخَمِيلَةِ الَّتِي شَاهَدَتْهَا صُحْبَةَ أَبِيهَا. فَهَلْ وَافَقَ؟

مع
2
②

ب/ أدعمُ إجابتي بقرينة من النصِّ.

مع
1
①

التعليمة بماذا فوجئت جُنَّارُ عندما وصلت إلى الخَمِيلَةِ صُحْبَةَ المُعَلِّمِ والأَصْدِقَاءِ؟

مع
2
②

التعليمة أعوضُ ما سطرَ بِعبارةٍ مُرادفةٍ أُستخرجُها من النصِّ.

مع
3
③

- رَنَّ المَنبَهُ رَنَّاتٍ مُتتَابِلَةٍ.

- اقْتَرَبَ الفَيْدُ مِنْ فَرِيستِهِ فَوَثَبَ عَلَيْهَا.

- تَابَعَ المُتَفَرِّجُونَ حَرَكَاتِ البَهْلَوَانِي مُنْدَهَشِينَ.

مع
4
④

التعليمة حسب رأيي ما الذي أتلف مغرُوسات الخَمِيلَةِ ونفَّرَ طُيُورَهَا وفَرَّاشَاتِهَا؟

الجزء الثاني
5

النَدْو

بَيْنَمَا كَانَتْ السَّيَّارَةُ تُنْسَابُ مُتَهَادِيَةً عَلَى الْإِسْفَلَتِ، كَانَتْ جُلُنَارُ فِي الْمَقْعَدِ الْخَلْفِيِّ تُسْرَخُ
 بَصَرَهَا لِتَسْتَمْتَعَ بِتِلْكَ الْمَشَاهِدِ الْمُتَعَاقِبَةِ الْمُخْتَلِفَةِ. تَارَةً تَتَلَاخَقُ صُفُوفٌ مِنَ الْأَشْجَارِ وَتَتَسَابِقُ
 فِي انْتِظَامِ رَتِيبٍ وَطَوْرًا تَخْتَفِي لِیَحِلَّ مَحَلَّهَا مَرَجٌ شَاسِعٌ تَمَازَجَتْ أَلْوَانُهُ الزَّاهِيَةُ فِي تَنَاعُمٍ بَدِيعٍ
 وَتَنَالَتْ تُبْهِجُ النَّاطِرِينَ.

التعليمية 1/ أ/ أضغ سطرًا تحت كلِّ حالٍ وسطرين تحت كلِّ مفعولٍ لأجله في النصِّ السابق.
 ب/ أتمِّ تعمير الجدول التالي:

الشكل النحوي	المتعمم
.....	متهادية
.....	لتستمع بتلك المشاهد المتعاقبة المختلفة
.....	في انتظام رتيب

التعليمية 2/ أتصرف في المتعمم المسطر بالجملة التالية ليصبح مفعولاً لأجله.
 تمازجت ألوانه الزاهية تبهج الناظرين.

← تمازجت ألوانه الزاهية.....

التعليمية 3/ أضغ هذه العلامة (x) في الخانة المناسبة من الجدول التالي:

المفردة المسطرة اسم مفعول	المفردة المسطرة اسم فاعل	الجملة
		بعد أيام معدودة تحققت أمنية جلنار.
		أجالت بصرها باحثه عن الأصدقاء.

التعليمية أَعْمُرُ كُلَّ فَرَاغٍ فِيمَا بَلَى بِحَالٍ أَوْ مَفْعُولٌ لِأَجْلِهِ حَسَبَ السِّيَاقِ.

تأمل المعلم ما رسمته جُنَّارُ (حال) ثُمَّ رَبَّتْ عَلَى كَتْفَيْهَا (مفعول لأجله)
أما الأصدقاء فقد هَنَفُوا (مفعول لأجله) وَأَقْبَلُوا عَلَيْهَا (حال) وَغَمَرُوا بِوَدِّهِمْ
وَتَعَاطَفُوهُمْ (مفعول لأجله) لَحْظَتَهَا انْحَدَرَتْ دَمْعَةٌ عَلَى خَدِّ جُنَّارٍ
..... (حال) وَحَيْثُ الْجَمِيعِ (مفعول لأجله)

مع
ل
ل
ل
3.5

ب/ رسم وإسالة

5

التعليمية أكتب ما يملئ على كتابه سليمة.

ما..... من إنشاء المناطق الخضراء وما تتطلبه من وتشجير وعناية ومتابعة، إذا
كان البعض يعتمد إلى محيطه ولا يقيم وزناً لسلامة؟ ولـ أن يسأل: هل
تكفي والتراتب الرديئة لاجتثاث مثل هذا السلوك أم نكتفي بالقول: هل يستوي
الظل والعود!.....! (الكلمات المملة موجودة في الإصلاح)

مع
ل
ل
ل
4

3/ إنتاج كتابي

20

أواصل سرد الأحداث المتعلقة بـ "حديقة جُنَّار" مبرزاً ما قام به الأصدقاء لإعادة رونق
الخميلة وحمايتها من عوامل التخريب.

التعليمية

مع
ل
ل
ل
مع
ل
ل
ل
مع
ل
ل
ل
مع
ل
ل
ل

نص الانطلاق

عندما أقف شامخاً لتحيّة العلم تجول بخاطري صورٌ من ضحوا بأنفسهم دفاعاً عن الوطن ومن
يجدون في مختلف الميادين بلا كلل إعلاءً لراية البلاد، وأراني جندياً على أتم الاستعداد
لتلبية نداء الواجب.

التمرين عدد 1 أسطر كل مفعول لأجله وأوتر كل حال في النص السابق.

التمرين عدد 2 أنزل ما سطرته وما أطرته في الجدولين التاليين :

شكّله النحوي	الحال
- مُرَكَّبٌ -
- مُفْرَدَةٌ -
- مُرَكَّبٌ -

شكّله النحوي	المفعول لأجله
- مُرَكَّبٌ شِبْهُ إِسْنَادِيٍّ -
- مُرَكَّبٌ جَرٌّ -
- مُرَكَّبٌ شِبْهُ إِسْنَادِيٍّ -
- مُرَكَّبٌ جَرٌّ -

التمرين عدد 3 أملأ كل فراغ فيما يلي باسم فاعلٍ أو اسم مفعولٍ معتمداً أفعال الإطار.

ساق / قصد / رفع / طلب / شرع / باع / وجد

..... راية الوطن ليس بهم من يحملون السلاح على حدوده فحسب. إنهم
..... حولك ولا يختلفون عنك، أليس العلم جندياً شأنه شأن
الحافلة أو القطار و الجرائد والصحف وغيرهم؟ أو ليس الوطن
نشترك فيه جميعاً!؟

التمرين عدد 4 أكتب ما يملأ على كتابة سليمة.

أعز من يبصرني بعيوبي ويصوب ويقبل
كذلك ويحتمل مشاكساتي

(الكلمات المملة موجودة بالإصلاح)

لقد استهواني هذا العامل

النص

يَوْمَ الرَّاحَةِ الْأَسْبُوعِيَّةِ فَصَدَّتْ السُّوقَ لِاقْتِنَاءِ بَعْضِ الْحَاجِيَّاتِ. كُنْتُ مِنْ حِينَ لَأَخْرَ اتَّوَقَّفْتُ
 * أمامَ هَذَا الدُّكَّانِ أَوْ ذَلِكَ لِاتْفَرِّجَ عَلَى الْمَعْرُوضَاتِ. فَجَاءَتْ شَدَّ انْتِبَاهِي شَيْخٌ هَرَمٌ تَجَاوَزَ الْعِقْدَ السَّابِعَ
 * مِنْ عُمُرِهِ وَلَمْ تُنْهَ الشَّيْخُوخَةُ عَنِ الْعَمَلِ. لَقَدْ جَلَسَ عَلَى كُرْسِيِّهِ الْقَدِيمِ الْبَالِي وَرَاءَ آلَةِ لِلْخِيَاطَةِ
 * وَأَنْشَغَلَتْ يَدَاهُ الْمُرْتَعِشَتَانِ فِي تَتَبُعِ أَحَدِ الْخُيُوطِ وَهُوَ يُدْرِكُ أَنَّ الْإِبْرَةَ وَالْخُيُوطَ لَا تَرَحُّمَ مَنْ ثَقَلَتْ
 * حَرَكَتُهُ وَعَشِي بِصَرِّهِ. أَلْقَيْتُ عَلَيْهِ التَّحِيَّةَ فَرَدَّهَا بِحَرَكَةٍ مِنْ رَأْسِهِ وَأَكْمَلَ عَمَلَهُ دُونَ تَوَقُّفٍ. وَكَلَّمَا
 * انْتَهَى الْخِيْطُ بِرَمِّ خِيْطَا آخَرَ بَيْنَ أَصَابِعِهِ وَأَدْخَلَهُ بِصُعُوبَةٍ فِي عَيْنِ الْإِبْرَةِ وَوَأَصَلَ عَمَلَهُ. كَانَتْ سَاقَاهُ
 * تَدُورَانِ بِسُرْعَةٍ فَائِقَةٍ وَعَجِيبَةٍ عَجَلَاتِ الْآلَةِ فَتُرْسَلُ هَدِيرًا تُرَدُّهُ جُدْرَانُ دُكَّانِهِ الضِّيْقِ، وَلَمْ تَنْقَطِعْ
 * سَاقَاهُ عَنِ الْحَرَكَةِ وَلَمْ تَكُفْ أَصَابِعُهُ عَنِ جَذْبِ الْخُيُوطِ حَتَّى تَشَكَلَ الْقُمَاشُ. وَتَوَاصَلَ الْجُهْدُ مُدَّةً
 * * أَنْتَهَتْ بِتَخْلِيصِ الثُّوبِ مِنَ الْآلَةِ. مَرَّ الْوَقْتُ بِسُرْعَةٍ عَجِيبَةٍ دُونَ أَنْ أَشْعُرَ بِمُرُورِهِ. لَقَدْ اسْتَهْوَانِي
 * هَذَا الْعَامِلُ الْمُخْلِصُ الْمُتَّقِنُ.

استثمار النص

1 / ما هي مهنة العامل الذي شدَّ انتباه الكاتب؟

ب/ استخرج من النص ما يفيد أن العامل في مرحلة الشيخوخة.

2 اختار مقاطع وصفية من النص حسب المطلوب.

♦ مقطع وصفي يخص السائقين:

♦ مقطع وصفي يخص اليتيم:

♦ مقطع وصفي يخص الكرسي:

3 كان الشيخ منشغلاً بعمله ولم يعر اهتماماً للكاتب. أين يظهر ذلك؟

4 استخرج من النص قرينة تدل على أن الخياط أصبح يجد صعوبة في ممارسة مهنته.

5 أبحث عن مرادف لما هو مسطر.

* عشي بصره. ←

* لقد استهواني هذا العامل المخلص ←

6 أتمم تعمير الجدول بما يناسب من النص.

الأعضاء	عملها
الساقان	
الأصابع	
اليدان	

7 لماذا لم يتفطن الكاتب للوقت الذي مر؟

8 كيف كان الخياط يقوم بعمله رغم تقدمه في السن؟

* ما رأيي في هذا العامل؟

9 أ حذف الأوصاف وأعيد كتابة الفقرة.

- فجأة شد انتباهي شيخ هرم تجاوز العقد السابع من عمره. لقد جلس على كرسيه القديم البالي وراء آلة الخياطة.

10 أ نري ما هو مسطر بأوصاف.

لَمْ تَنْقَطْ سَاقَاهُ..... عَنِ الْحَرَكَةِ.....

11 أوظف الصيغة المسطرة في سياق آخر.

وَلَمْ تَكُفْ الْأَصَابِعُ..... عَنِ جَذْبِ الْخِيُوطِ.

لَمْ تَكُفْ الْأَصَابِعُ عَنِ جَذْبِ الْخِيُوطِ حَتَّى تَشَكَلَ الْقَمَاشُ.

تمرين تصريف

نص الانطلاق

السوق تَعُجُ بِالْمُسَوِّقِينَ وَالْجَلْبَةَ عَلَى أَشْدَّهَا وَنِدَاءَاتُ الْبَاعَةِ مُتَدَاخِلَةٌ تَتَرَدَّدُ هُنَا وَهُنَاكَ الْحَرَكَةُ
الدَّائِبَةُ مُتَوَعَّةٌ وَنَمَطُ الْعَرْضِ مُتَمَيِّزٌ يَزِيدُ السَّلْعَ أَنْاقَةً وَإِعْرَاءٌ فَهَذَا بَائِعُ الْغَلَالِ وَذَلِكَ بَائِعُ
الْبُقُولِ يَرْحَبَانِ بِالْخُرَفَاءِ بَيْنَمَا الْعَمُّ مَحْمُودٌ يَتَغَنَّى بِبِضَاعَتِهِ مَزْهُوًّا أَمَا أَنَا فَمَبْهُورٌ بِمَا أَرَى

التمرين عدد 1 أفصل بين جمل النص بالعلامة #.

التمرين عدد 2 أسطر المبتدأ وأحدد شكله النحوي.

الجلبة على أشدها.

نمط العرض متميز.

العم محمود يتغنى ببضاعته مزهوا.

.....

.....

.....

التمرين عدد 3 استخرج من النص جملا اسمية أنزلها بالجدول التالي :

شكل المبتدأ	محل المبتدأ	محل الخبر
مفردة
مركب
مفردة
مركب

التمرين عدد 4 استعين بما يلي وأنتج نصا أضمنه جملا اسمية.

النص

- ✦ انتهاء العائلة من تناول العشاء
- ✦ متابعة الأم مساندا
- ✦ مساعدة الأب ابنة على إنجاز فروضه
- ✦ اشغال المغيلة بترتيب الأواني بعد تنظيفها
- ✦ استعداد البنات الصغرى للأنوم

قوة وتصريف

نص الانطلاق

الجدرانُ محافظةٌ على زُرقتها الداكنة. الرُفوفُ والأكياسُ ثابتةٌ في مواقعها والبضائعُ متنوّعةٌ
* وصاحبُ الدكانِ سريعُ الحركةِ ومُساعدُهُ بشوشٌ حسنُ المعاملةِ، يشدُّ إليه الزبائنُ بسحرِ
* حديثه وابتسامته العريضة.

التمرين عدد 1 أضع كل جملة اسمية واردة بالنص السابق بين معقوفين [.....].

التمرين عدد 2 أنزل الجمل الاسمية التي حدتها في الجدول التالي :

الخبر		المبتدأ
مركب	مفردة	

التمرين عدد 3 أثري كل مبتدأ بخبر حسب المطلوب.

- * كل فرد من أفراد الأسرة..... (مركب إسنادي)
* صابئة الزيتون..... (مفردة)
* الرياضة..... (مركب عطف)
* العائلة..... (مركب إضافي)
* المؤسسات..... (مركب جر)

التمرين عدد 4 أرتب هذه الجمل وأكوّن بها نصاً ثم أضع كل خبر في إطار.

- أرقطت البنت أفراد الأسرة. | أعدت فطور الصباح. | روائح الفطائر شهية.
 هاهي العائلة حول الطاولة. | توجهت سمية إلى المطبخ. | ها هو الفطور جاهز.
 الحليب طافح في الصحاف. | العسل في الأكواب. | (انجز التمرين على كراس المحاولات)

نهر الانطلاق 1

سَلَكْتُ ذَلِكَ الطَّرِيقَ وَقَدْ تَحَوَّلَتِ الْمُتَعَةُ عَذَابًا وَاللَّذَّةُ شَقَاءً. تَقَدَّمْتُ خُطُواتٍ فَإِذَا أَنَا وَسَطُ
* سُلْسَلَةٍ مِنَ العِمَارَاتِ الشَّاهِقَةِ تَنْتَصِبُ كِهَامَاتِ العِمَالِقَةِ وَأَنَا أَشْبَهُ بِالقِرْمِ أَوْ بِالنَّمْلَةِ فِي مَدِينَةِ
* الأَفْيَالِ. كَانَتْ الشُّقُوقُ مُتْرَاصَةً يَرِينُ عَلَى شُرُفَاتِهَا مَنْظَرٌ مُخْجَلٌ، فَمِنَ الرُّكْنِ إِلَى الرُّكْنِ مَدَّتْ
* الحِبَالَ وَأَسْلَاكُ نَثَرَتْ فَوْقَهَا مَلَابِسُ وَسَطِ فَوْضَى مِنَ الأَلْوَانِ والأَشْكَالِ.

التمرين عدد 1 : أَسْتَخْرِجُ مِنَ النِّصِّ أوصافًا أَنْزَلَهَا فِي الجَدْوَلِ التَّالِيِ :

الموصوفات	الأوصاف
العمارات
الكاتب
الشُّقُوقُ

التمرين عدد 2 : أَثْرِي النِّصَّ بالأوصافِ التَّالِيَةِ :

الفسيحة - الجميل - اليانعة - صادحة - ناضجة - الصغيرة - مورقة

نَخْرُجُ إِلَى مَشَارِفِ القَرْيَةِ لِاسْتِقْبَالِ فَصْلِ الرَّبِيعِ..... وَنَشْتَرِكُ فِي مَوَاقِبِ غِنَائِيَّةِ تَشُقُّ
طَرِيقَهَا..... وَسَطَ الحَقُولِ..... وَتَقَطُّعُ مِنْ أَشْجَارِهَا..... غَلَاً.....
أَوْ أَغْصَانًا..... حَالِمَةً بِأَخْرِ أَيَّامِ الشِّتَاءِ. نَحْمِلُهَا عَلَى أَكْتَافِنَا..... أَوْ نَرشُقُهَا فَوْقَ آذَانِنَا.

نهر الانطلاق 2

قَدِمَ نَاجِي يَحْمِلُ حَبْلًا مَتِينًا، وَأَنْحَنَى بِقَامَتِهِ المَدِيدَةَ يَكْتَشِفُ الأَمْرَ، فَتَنَاهَتْ إِلَى سَمْعِهِ أَنَاتٌ
خَافِتَةٌ تَتَّبَعُ مِنْ جَوْفِ البُئْرِ الوَحِيدَةِ فِي القَرْيَةِ. صَاحَ فِي الحَاضِرِينَ: "هَلْ مِنْ مُسَاعِدٍ؟"
* وَمَسَكَ طَرَفَ الحَبْلِ وَرَبَطَهُ إِلَى حِزَامِهِ وَأَعْطَى طَرَفَهُ الأَخْرَ إِلَى مَجْمُوعَةٍ مِنَ الفَتِيَةِ الشَّدَادِ.
* صَاحَ أَحَدُهُمْ: "لَا تَنْزِلْ، فَالبُئْرُ عَمِيقَةٌ وَالهَوَاءُ بِهَا قَلِيلٌ." وَلَكِنْ نَاجِي لَمْ يَأْبَهُ بِالتَّحْذِيرِ وَنَزَلَ
البُئْرَ فِي شَجَاعَةٍ.

التمرين عدد 3 : أَقْرَأُ النِّصَّ ثُمَّ أَتَمِّمُ الجَدْوَلَ بِالمَوْصُوفَاتِ أَوْ صِفَاتِهَا.

الموصوف	الحبل	البئر	الفتية
الصفة	مديدة	خافتة

نحو وتصريف

نص الانطلاق

عندما دارت عبير برأسها مذعورة تتلمس الخلاص من حرج وشيك، طالعها وجه معلمها
وقد جاء يساعدها، فجلست على كرسي المعزف ومدت أصابعها تداعب الملامس، عندها
فقط أحست بأنفاس معلمها تنير لها السبيل.

التمرين عدد 1 أتمم الجدول بأفعال أستخرجها من نص الانطلاق.

جذر	فعل أجوف مزيد على وزن أفعل	جذر	فعل مجرد أجوف
.....
.....
.....

التمرين عدد 2 أتصرف في الأفعال مسترشداً بالسياق.

عندما دارت عبير برأسها مذعورة تتلمس الخلاص من حرج وشيك، طالعها وجه معلمها وقد جاء يساعدها
عندما برؤوسهن مذعورات الخلاص من حرج وشيك،
وجوه معلمتهن وقد
عندما برؤوسهم مذعورين الخلاص من حرج وشيك،
وجهاً معلميهن وقد

التمرين عدد 3 أحوّل الفعل المُسطّر من صيغة المضارع إلى صيغة الماضي مسترشداً بالضمائر.

أحست العازفة بأنفاس معلمها تنير لها السبيل.
..... العازفة بأنفاس معلمتها وقد لها السبيل.
..... الطفلان بأنّ والديهما قد لهما السبيل.
..... الأطفال بأنّ آباءهم قد لهم السبيل.

التمرين عدد 4 أملأ كل فراغ بالفعل (عاد) أو بالفعل (أعاد).

ها قد فصل الربيع ف..... للطبيعة بهاءها وألقها و الطيور
الصادحة تملأ الأجواء أنغاماً وخبوراً. وكلما غرّدت الطيور الأمل للنفوس والبهجة
للقلوب.

نحو وتصريف

نص الانطلاق

أَخَذَتِ الْأَبْقَارُ تَعْبِرُ النَّهْرَ وَهِيَ تُحَاوِلُ السَّبَّاحَةَ وَتُقَاوِمُ مَجْرَى النَّهْرِ. فَيَنْجُو مُعْظَمُهَا وَيَغْرَقُ
* الضَّعِيفُ وَالْمَرِيضُ. وَفَجْأَةً لَاحَتْ نَمْرَةٌ تَسْعَى سَعْيَ ثُعْبَانٍ يُوشِكُ أَنْ يَرْتَمِيَ عَلَى فَرِيستِهِ. وَفِي *
الْمُحِ النَّصْرُ تَسَارَعَتْ حَرَكَاتِهَا وَصَارَتْ تَعْدُو وَرَاءَ الْقَطِيعِ وَتَوَاصَلَتِ الْمُطَارِدَةُ لَعْلَهَا تَنَالُ نَصِيبَهَا مِنْهُ.

التمرين عدد 1 أسطر الأفعال المعتلة الواردة في نص الانطلاق.

التمرين عدد 2 استخرج مما سطرته الأفعال الجوفاء وأنزلها فيما يلي :

.....	أفعال في صيغة الماضي
.....	أفعال في صيغة المضارع

التمرين عدد 3 أعيد كتابة الجملة التالية حسب كل سياق مقترح.

- ✦ إنها تحاول السباحة وتقاوم مجرى النهر.
- ✦ إنهما (المذكر) السباحة و مجرى النهر.
- ✦ إنهم السباحة و مجرى النهر.
- ✦ إنهن السباحة و مجرى النهر.
- ✦ نحن السباحة و مجرى النهر.

التمرين عدد 4 أتصرف فيما يلي حسب السياقات الجديدة وأشكل الأفعال شكلاً تاماً.

- ✦ سوف تصيد القطيع لتنال نصيبك منه.
- ✦ سوف لن القطيع لأنك لن نصيبك منه.
- ✦ سوف لن القطيع لأنك لن نصيبك منه.
- ✦ سوف لن القطيع لأنكما لن نصيبكما منه.
- ✦ سوف لن القطيع لأنكم لن نصيبكم منه.
- ✦ سوف لن القطيع لأنكن لن نصيبكن منه.

التمرين عدد 5 اجعل الفعلين التاليين مزيدين و استعملهما في جملتين في صيغة المضارع.

الجملة	الفعل مجرداً	الفعل مزيداً على وزن
.....	ذاق	تفعل :
.....	طال	أفعل :

نص الانطلاق

أَلَيْسَتْ الْمَدْرَسَةُ هِيَ أُمَّتًا وَأُخْتَنَا وَمَرْبِّيَّتَنَا؟ فَكَيْفَ نَرْضَى لَهَا الْإِهَانَةَ رَغْمَ كُلِّ ذَلِكَ؟ لِمَاذَا يُمَارَسُ بَعْضُ التَّلَامِيذِ سُلُوكَاتٍ مُسِيئَةً لَهَا؟ لَكِنَّ السُّؤَالَ الْمُحْيِرَ، لِمَاذَا يَفْعَلُونَ ذَلِكَ؟ وَهَلْ تَسْأَلُ هَؤُلَاءِ مَرَّةً وَاحِدَةً: "أَتَسْتَحِقُّ الْمَدْرَسَةَ هَذِهِ الْإِسَاءَةَ؟" فَلِمَ لَا تَكُونُ مَدَارِسُنَا قُدْوَةً فِي النِّظَامِ وَالنِّظَافَةِ وَلَوْلَاةٌ تُشْعُّ عِلْمًا وَأَخْلَاقًا؟ أَوْ لَيْسَ هَذَا شَأْنِ الْجَمِيعِ!؟

التمرين عدد 1 أسطر في نص الانطلاق كل مفردة بها همزة متوسطة.

التمرين عدد 2 أنزل الكلمات المستطرة بالجدول التالي :

همزة متوسطة على الواو	همزة متوسطة على السطر	همزة متوسطة على النبرة	همزة متوسطة على الألف
.....

التمرين عدد 3 أحيط حركة الهمزة المتوسطة على الواو وأشكل الحرف الذي يسبقها في الكلمات المقترحة. سؤال - هؤلاء - بؤرة - لؤلؤ - مؤشر - تؤول - تؤخر

التمرين عدد 4 أصلح كتابة الهمزة المتوسطة في الكلمات التالية:

رأية | شئون | زملاءك | مؤنس | تأخذ

12/ إملاء أكتب ما يملئ على كتابة سليمة.

كَانَ لِلْمَشْهَدِ الَّذِي رَأَاهُ أَحْمَدُ أَثْرٌ فِي نَفْسِهِ، فَقَدْ كَانَ يَنْظُرُ بِإِعْجَابٍ إِلَى صَدِيقِهِ وَهُوَ عَلَى كُرْسِيِّهِ الْمُتَحَرِّكِ لَمْ تَنْقُصِ الْإِعَاقَةُ مِنْ نَشَاطِهِ. عَادَ أَحْمَدُ إِلَى مَنْزِلِهِ يَحْدُوهُ : "لِمَاذَا لَا أَكُونُ كَصَدِيقِي؟ وَ لِمَاذَا لَا أَقُومُ بِ..... بِنَفْسِي؟" كَثِيرًا مَا يُلِحُّ عَلَيْهِ وَ لَا يَجِدُ لَهُ الْجَوَابَ لَكِنَّهُ فِي قَرَارَةٍ نَفْسِهِ كُلُّهُ بِأَنْ يُغَيِّرَ مِنْ سُلُوكِهِ.

(الكلمات المملة موجودة في الإصلاح)

إنتاج كتابي

نص الرزق

لقد شدَّ انتباهي صاحبُ الورشة وهو يقومُ بعمله على أكمل وجه، فما إنَّ ينحني على المحرك
 * ويتفحصُ قطعه ويحركُ خيوطه بدقة متناهية حتى يدرك المطلوب فتتحرك المفاتيح بين يديه
 * في خفة ودقة وإذا بقطع المحرك تنشرُ هنا وهناك فيعالجها بصبرٍ وعناية ثمَّ يعيدها إلى مكانها
 * فتستجيب دون مقاومة. ومما زاد في إعجابي به أنه لا يبالي بالإرهاق والتعب في سبيل أداء عمله.

التمرين عدد 1 أعمّر الجدول التالي معتمداً نصَّ الانطلاق.

.....	الشخصية
.....	أعمالها
.....	الأفعال الدالة على الحركة

التمرين عدد 2 أصف خزاناً يقوم بعمله ويصير الطين تحفة.

(أنجز التمرين على كراس المحاولات)

التمرين عدد 3 أثري النصَّ الموالي بالأوصاف التالية:

محدوب الظهر - موزون الخطى - هزيل - منحني الرأس - الأشيب - الشاحب - أسمر اللون

الشيخ عليُّ رجلٌ كالماشى في موكب

كان طربوشه الأحمر القاني على رأسه أخذ أكواز المثلجات.
 على وجهه أمارات السامة والإعياء الشديد، والمُعاناة من قلةِ اكتراث
 الأبناء بابائهم.

التمرين عدد 4 أصف طفلاً مستغماً الأوصاف التالية:

غليظ الشفتين - أشعث - واسع المنخرين - شاحب الوجه - ذو شعرٍ مجعد -
 قصير القامة.

(أنجز التمرين على كراس المحاولات)

النص

انطلق تاكاي باتجاه الغابة وهو يعرف أنه أصبح عجوزاً وأن ساعة مماته شارفت على الاقتراب. فأراد بما تبقى له من قوة أن يشاهد، وللمرة الأخيرة، الأماكن التي عمل فيها في أيام شبابه، ويستزده بين الأشجار التي عرفها...

عند دخول الغابة شاهد شجرة ذات أوراق حمراء شامخة بين الصنوبر الأخضر الكثيف وبقربها مياه تنبع من صخر أبيض فتكون بحيرة صغيرة زرقاء نقيّة إلى درجة لا توصف. وكانت تلك المياه تغري من يراها بالشرب، وبما أن تاكاي كان متعباً من السير، توقف بجانب النبع لينعش قلبه قليلاً. فاحتض ببطء وشرب من ذلك المورد، ثم جلس على صخرة قريبة ليستعيد أنفاسه. إنها حقاً مياه لذيذة. نهض ليقترّب من النبع فشعر بأنه يتحرك برشاقة على غير عادته وأحس بأن رجله لم تعودا ترتجفان... وما إن وقع نظره على صورته المعكوسة على سطح مياه البحيرة حتى لاحظ أن شعره أصبح أسود اللون، وأن التجاعيد قد اختفت من وجهه، وأن ظهره لم يعد منحنيًا!...

[هتف تاكاي والسعادة تملأ قلبه: "إنها أعجوبة! لا بدّ أنه نبع الشباب." وراح يقفز مهلاً من الفرح، ومُعجباً برشاقته التي عادت إليه. وصل إلى المنزل وفتح الباب. وعندما شاهدته زوجته هللت بأعلى صوتها!. فهذا تاكاي من حيرتها وروى لها ما جرى وقال لها: "غداً صباحاً، تذهبن إلى الغابة فتشربين القليل من تلك المياه... وسترين الأعجوبة." وفي صباح اليوم التالي، انطلقت العجوز نحو الغابة بخطوات بطيئة ثقيلة، أما تاكاي فبقي بانتظارها في المنزل. مضت ساعتان وثلاث، ثم أربع ساعات و الزوجة لم تعد بعد من الغابة]. ولم يعد تاكاي يحتمل الانتظار فقرر الذهاب للبحث عنها. وفي لمح البصر وصل إلى النبع السحري، لكنه لم يجد أثراً لزوجته يوكو. وبينما كان غارقاً في قلقه، سمع صوتاً غريباً... فأصغى جيداً...، إنه بكاء مولود جديد!

حاول تاكاي معرفة مصدر الصوت، فنظر في كل مكان إلى أن شاهد بين الأعشاب طفلة صغيرة، تنظر إليه وتمد يديها وتبكي...

عاقبة الطمع

قناعة يوكو

نبع الشبَاب

استثمار النص 1

طمع تاكاي

2 أ/ لماذا انطلق العجوز تاكاي "إلى الغابة؟
ب/ استخرج من النص قريئة تدعم إجابتي.

3 ماهي القضية التي يطرحها الكاتب من خلال هذا النص؟

4 أ/ أعدد الفقرة التي وصف فيها الكاتب مكان النبع : من
ب/ اختر لها :

5 أقرأ النص و أربط بسهم.

أصبح أسود اللون.

لم يعد منحنياً.

لم تعودا ترتجان.

اختفت من وجهه.

الرجلان

الشعر

الظهر

التجاعيد

6 عندما شاهدت يوكو زوجها ماذا حصل لها و لماذا؟

7 أعوض ما هو مسطر بما يفيد نفس المعنى.

* شاهد شجرة ذات أوراق حمراء شامخة بين الصنوبر الأخضر. ←

* شعر أنه يتحرك برشاقة. ←

* أصغى جيداً. ←

أ/ نحو وتصريف

2/ قواعد اللغة

1 استخرج من الجزء المحدد في النص بمعقوفين جملتين اسميتين أكتبهما في الجدول.

المبتدأ	شكلة النحوي	الخبر	شكلة النحوي

2- أعيذُ كتابةً الجملة حسب المطلوب.

* راح تاكاي يَفْقِرُ مُهَلَّلاً مِنَ الفَرَحِ وَ عَادَ إِلَى المَنْزِلِ مُعْجَبًا بِرِشَاقَتِهِ.
أَنْتُمْ.....

..... هُمَا (مؤنث)

ب- أَتَصَرَّفُ فِيمَا يَلِي مُسْتَرَشِدًا بِالسِّيَاقِ.

* يَعُودُ الرَّجُلُ مِنْ عَمَلِهِ مُتَعَبًا فَيَسْتَرِيحُ قَلِيلًا ثُمَّ يَقُومُ لِأَدَاءِ صَلَاتِهِ.

..... مِنْ عَمَلِكَ

..... مِنْ عَمَلِهِنَّ

ب / رسم وإملاء

1 أَكْتُبُ فِي كُلِّ فَرَاغِ الهَمْزَةِ المُنَاسِبَةَ.

كُ... وس / الب... س / ي... ن / مُ... نر / مُ... دب / يُ... اخذ

2 أَكْتُبُ مَا يُمَلَى عَلَيَّ كِتَابَةً سَلِيمَةً.

وَقَفْتُ تَحْتَ شَجَرَةٍ وَ أَمَعَنْتُ البَصَرَ إِلَى الأَرْضِ لِ..... نَمَلَةٍ وَ هِيَ تَجْرُ حَبَّةَ قَمْحٍ لِتَدْخِرَهَا
..... لِشِتَائِهَا، لَكِنَّ الحَبَّةَ سَقَطَتْ فِي ثُقْبٍ فَلَمْ تَسْتَطِعْ إِخْرَاجَهَا. كَرَرْتُ رَاجِعَةً إِلَى قَرْيَةِ
النَّمْلِ، وَ بَعْدَ حِينٍ عَادَتْ مَعَ صَاحِبَتَيْهَا وَ نَزَلْنَا دَاخِلَ الثُقْبِ الأَمَلُ فِي الحُصُولِ عَلَى
الحَبَّةِ حَتَّى تَحْصِلَنَا عَلَيْهَا. حَقًّا لَقَدْ كَانَ المَنْظَرُ فَأَصْغَرُ الحَشْرَاتِ تَقَدَّمُ دَرَسًا لِلإنْسَانِ
فِي العَمَلِ وَ التَّعَاوُنِ.

(الكلمات المملاة موجودة بالإصلاح)

3/ إنتاج كتابي

أواصل سرد بقية أحداث قصة تاكاي وزوجته.

العامل الكادح

السند

لا يكاد الصيف يهل، ويستقبل "منتزه النخيل" رواده المصطافين حتى يتجلى مسعود بجسد ضامر، وقامة مديدة ووجه بارز العظام، وإنك لتراه يتدفع بخطى فسيحة، مرفوع الرأس، في زهو واعتزاز، تلوح على وجهه ابتسامة عريضة فيها ملامح الطيبة. إن هذه الابتسامة هي الطابع المميز له وهي تتراءى على الفور سابحة على وجهه. يمدد على كتفه لوح الثلج الغارق في برودته في ركون واستسلام. كسبه يأتيه من موردتين: الأولى أجره مقابل حمل الثلج والآخر مما يمنحه إياه رواد المنتزه مقابل أعمال وخدمات. والرجل يعين في كل مناسبة أنه يرفض الهبات والعطايا فليس هو بالمستجدي لكنه رجل يكسب رزقه بعرق جبينه ولا يمد يده إلى درهم إلا إذا كان حلالا على عمل يقوم به وهو فنوع بما يناله من كسب وإن قل.

إن تشبثه بأداء واجبه على الوجه الأكمل يجعله يتحلى بالدقة لإيصال الأواح في المواعيد المضبوطة. فهو يغادر المصنع في الوقت المحدد وعمود الثلج على كتفه، ويصل في الساعة المحددة. [وإذا رأيته وهو يتسلم من المصنع لوح الثلج الفينة يعتني به كأنما هو طفل تترفق به أم رؤوم. يتناوله متلطفًا ثم يدرجه في الخيش المعد له كأنه قماطة يحميه من عاديات الجو، وينطلق انطلاق الصاروخ] لا يعوقه شيء وما إن يمر بحمله بجانبك وجسمه مندى بقطرات الماء البارد حتى تحس بنسمة رطوبة تهب نحوك في يومك القانظ فتكسبك الراحة والانتعاش.

التعليمية 1 أ/ إلى أين يوصل هذا العامل الأواح الثلج؟

مع 2

②

ب/ متى يقوم بعمله؟

التعليمية 2 يكسب هذا العامل المال من خلال موردتين للرزق. أذكرهما؟

مع 2

②

التعليمية ٥ علام يدل رفض مسعود الهبات والعطايا؟

مع 2
[]
①

التعليمية ٤ اهتم الكاتب بوصف مسعود من نواح مختلفة. أكمل بما أراه مناسباً من النص.

الوصف

الموصوف

.....
.....
.....

جسّمه



.....
.....
.....

طباعه وسلوكه



.....
.....
.....

حركاته أثناء قيامه بعمله

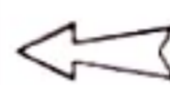

مع 2
[]
③

التعليمية ٥ يعامل مسعود لوح الثلج معاملة الأم لرضيعها. استخرج من النص قرينتين تبينان ذلك.

.....
.....

مع 2
[]
②

التعليمية ٥ مسعود عامل منظم حريص على مواعيده. استخرج قرينة من النص تدعم هذا الرأي.

.....
.....

مع 2
[]
①

التعليمية ٤ حسب رأيي لماذا لا يشعر مسعود بحرارة الشمس في يوم قانظ وهو يحمل لوح الثلج؟

.....
.....

مع 4
[]
③

التعليمية ٥ أعوض ما هو مسطر بما يفيد نفس المعنى.

✦ يمدد على كتفه لوح الثلج الغارق في برودته في ركون واستسلام. ←

✦ كأنما هو طفل تترقق به أم رؤوم. ←

✦ ليس هو بالمستجدي. ←

مع 2
[]
③

التعليمية ٥ اختزل الفقرة المحددة في النص بمعقوفين حاذفا المقاطع الوصفية وأعيد كتابتها.

.....
.....

مع 3
[]
③

مَسْعُودٌ ضَامِرُ الْجَسَدِ. قَامَتْهُ مَدِيدَةٌ وَجْهَهُ بَارِزُ الْعِظَامِ. سَمَتْهُ الْبَارِزَةُ ابْتِسَامَةٌ عَرِيضَةٌ لَا تُفَارِقُ

مَلَامِحَهُ. مَظَاهِرُ الطَّيْبَةِ عَلَى مُحَيَّاهُ وَهُوَ يَتَسَلَّمُ مِنَ الْمَصْنَعِ لَوْحِ التَّلْجِ فَيَعْتَنِي بِهِ كَطِفْلِ

تَتَرَفَّقُ بِهِ أُمُّ رُوومٍ. يَتَنَاوَلُهُ مُنْطَفَأًا ثُمَّ يُدْرِجُهُ فِي الْخَيْشِ وَيَنْطَلِقُ كَالصَّارُوخِ لَا يَصُدُّهُ شَيْءٌ.

التَّعْلِيمَةُ 1/ أ/ أضغ كل جملة اسمية وأردة بالنص في إطار.

ب/ أسطر المبتدأ في كل جملة من الجمل التي أطرتها.

التَّعْلِيمَةُ 2/ أكتب جملتين من نص الانطلاق في الجدول الموالي :

.....	جملة المبتدأ فيها مفردة.
.....	جملة المبتدأ فيها مركب.

التَّعْلِيمَةُ 3/ أربط بين المبتدأ والخبر المناسب ثم أكتب الجمل.

يرفض الهبات

الأم

رؤوم عطوف

مسعود

كثير الرواد

المنتزه

التَّعْلِيمَةُ 4/ استخرج فعلاً أجوف من نص الانطلاق.

التَّعْلِيمَةُ 5/ أتم النص الموالي بالأفعال التالية حسب ما يقتضيه السياق وأغير ما يجب تغييره.

فاز - مال - عاد - نال - زار - نام - أراح - قام

..... مسعود من عمله مساءً وقد منه التعب كثيراً فيستلقي على فراشه الخشن

لـ بدنه قليلاً. وبعد ساعة ببعض شؤونه الخاصة. وقبل أن

..... الشمس إلى الغروب أبويه الشيخين لـ بعد ذلك

قرير العين بعد أن برضاء الوالدين والضمير.

التعليمية 1 اختار الكلمة الصحيحة من بين الكلمات المقترحة وأعمر بها الفراغ في كل مرة.

* يقطع الحطابون خشب الأشجار ب..... حادة. (فأوس - فؤوس - فنوس)

* تدخر الخالة صالحة زيتا و قمحا لوقت الحاجة. (مأونة - مؤونة - مؤونة)

* سافر أخي إلى الخارج للدراسة يحدوه الأمل و بالنجاح. (التقاؤل - التفاعل - التقال)

* يعيش صديقي ثامر القاطن في الجبل حالة و شقاء. (بئس - بأس - بؤس)

التعليمية 2 أكتب ما يملئ علي كتابة سليمة.

..... ها قمحا و

بعد الفراغ من التدرية يأخذ الفلاحون غرابيلهم العريضة ف.....

إلى تحريكها حركات متتابعة فيتمائل محتواها يمنة و يسرة في رقصة منتظمة و تتجمع الأحساك إثر

ذلك فوق الحبوب، أما و التراب و الحبوب الهزيلة فتسقط من نقوب الغرابيل

متهالكة على الأرض.

(الكلمات المملة موجودة بالإصلاح)

الوضوح	الجمالية
0.5	0.5

أبصرتُ عاملاً يقومُ بعمله بإتقان. أصفهُ مبدئياً إعجابي بذلك.

التعليمية

معد
للا

معد
للا

معد
للا

معد
للا

نهن الانطلاق

قال الغراب للجرذ: "إن جحرَكَ قَرِيبٌ مِنْ طَرِيقِ النَّاسِ وَأَخَافُ أَنْ يَرْمِيكَ بَعْضُ الصَّبَّيَّانِ
بَحَجْرٍ، وَأَعْرِفُ مَكَانًا مُخَصَّبًا فِي عَزْلَةٍ فِيهِ صَدِيقٌ مِنَ السَّلَاحِفِ، وَنَحْنُ وَاجِدُونَ هُنَاكَ
مَا نَأْكُلُ، فَأَرِيدُ أَنْ أَنْطَلِقَ بِكَ إِلَى هُنَاكَ لِتَعِيشَ أَمِنًا." قَالَ الْجُرَذُ: "أَفْعَلْ مَا تَشَاءُ." فَأَخَذَ الْغُرَابُ
بِذَنَبِ الْجُرَذِ، وَطَارَ بِهِ حَتَّى بَلَغَ بِهِ حَيْثُ أَرَادَ فَأَكَلَهُ.

أَسْتَخْرِجُ كُلَّ فِعْلٍ أَجْوَفٍ فِي النَّصِّ السَّابِقِ.

التمرين عدد 1

أَتَمُّ تَعْمِيرَ الْجَدْوَلِ بِالْأَفْعَالِ الَّتِي اسْتَخْرَجْتَهَا.

التمرين عدد 2

أفعال في صيغة المضارع المنصوب	أفعال في صيغة المضارع المرفوع	أفعال في صيغة الماضي
.....
.....

أَصْنَفِ الْأَفْعَالَ الَّتِي اسْتَخْرَجْتَهَا إِلَى أَجْوَفٍ وَآوِيٍّ وَأَجْوَفٍ يَائِيٍّ.

التمرين عدد 3

.....	أجوف واوي
.....	أجوف يائي

أَتَصَرَّفُ فِيمَا يَلِي حَسَبَ كُلِّ سِيَاقٍ.

التمرين عدد 4

أ/ أَرِيدُ أَنْ أَنْطَلِقَ بِكَ إِلَى هُنَاكَ لِتَعِيشَ أَمِنًا.

* نَحْنُ بِكُمْ إِلَى هُنَاكَ آمِنِينَ.

* الْحَارِسَانِ بِكُمْ إِلَى هُنَاكَ آمِنَاتٍ.

* هُنَّ بِكَ إِلَى هُنَاكَ آمِنَةً.

ب/ قَالَ الْجُرَذُ: أَفْعَلْ مَا تَشَاءُ.

* قَالَ الْجُرَذُ: أَفَعَلْنَا

* قَالَ الْجُرَذُ: أَفَعَلِي

* قَالَ الْجُرَذُ: أَنَا أَفَعَلُ

* قَالَ الْجُرَذُ: أَفَعَلَا

* قَالَ الْجُرَذُ: أَفَعَلُوا

سبحان الخلاق!

النص

حَلَلْنَا بِالْوَاحَةِ بَعْدَ سَفَرٍ طَوِيلٍ، فَإِذَا هِيَ جَنَّةٌ تَتِيهُ خُضْرَةً وَجَمَالًا تَتَصَدَّرُهَا نَخْلَاتٌ
بَاسِقَاتٌ تَتَدَلَّى مِنْهَا عَرَاجِينُ ذَهَبِيَّةٌ مُكْتَنَزَةٌ تَمْرًا شَهِيًّا.

رَحَّبَ بِنَا صَاحِبُهَا أَجْمَلَ تَرْحِيبٍ وَقَادَنَا إِلَى دَاخِلِ الْوَاحَةِ وَهُوَ يُحَدِّثُنَا عَنِ الصَّابَةِ وَجُودَتِهَا
وَعَنْ أَعْمَالِ الْجَنِيِّ وَتَوْزِيْعِهَا حَتَّى انْتَهَى بِنَا الْمَطَافُ إِلَى مَكَانٍ تَجْمَعُ فِيهِ عَمَلَةٌ كَانُوا فِي
اِنْتِظَارِهِ. وَزَعَّ صَاحِبُ الْوَاحَةِ الْمَشْرِقُ الْوَجْهَ الْأَعْمَالَ عَلَى الْعَمَلَةِ هَاشَا بَاشَا، وَأَنْطَلَقَ
لِسَانُهُ بِالنُّصْحِ تَارَةً وَالتَّحْذِيرِ طَوْرًا وَالتَّشْجِيعِ آوَنَةً أُخْرَى. وَلَمَّا اسْتَعَدَّ الْجَمِيعُ لِلْعَمَلِ تَسَلَّقَ
الْقَطَافُ الْقَصِيرُ الْقَامَةَ النَّحِيفُ الْجِسْمُ الْخَفِيفُ الْحَرَكَةَ النَّخْلَةَ الشَّامِخَةَ بِمَهَارَةٍ مُبَسْمَلًا،
تَبِعَهُ الْمَدَّادُونَ فَاسْتَقَرُّوا تَحْتَهُ فِي جِذْعِ الشَّجَرَةِ يَنْتَظِرُونَ الثَّمَارَ الذَّهَبِيَّةَ وَتَتَلَقَّفُهَا أَيْدِيهِمْ
بَعْدَ قَطْفِهَا... [بَدَأَ الْعَمَلُ وَتَتَالَتْ أَعْدَاقُ الثَّمْرِ الْمُكْتَنَزَةِ السَّاحِرَةِ جَمِيلَةَ الْوَنِّ جَلِيَّةَ اللَّبِّ.
تَبَارَكَ الْخَالِقُ! أَمَّا صَاحِبُ الْوَاحَةِ فَقَدْ اسْتَقَرَّ يُتَابِعُ الْعَمَالَ وَهُوَ يُسَبِّحُ لِلْخَالِقِ عَلَى هَذِهِ
النَّعْمِ مُشِيدًا بِجُودَةِ هَذِهِ الثَّمُورِ] وَرَغْمَ كَثْرَةِ مَشَاغِلِ صَاحِبِ الضَّيْعَةِ إِلَّا أَنَّهُ لَمْ يَتَوَانَ
فِي شَرْحِ كُلِّ مَرِحَلَةٍ مِنْ مَرَاكِجِ الْجَنِيِّ وَنَوْعِ كُلِّ تَمْرَةٍ وَقِيَمَتِهَا فِي السُّوقِ... وَبَارَحْنَا
الْوَاحَةَ وَنَحْنُ سَعْدَاءُ بِمَا رَأَيْنَا مُسْتَمْتِعِينَ بِمَا أَكَلْنَا مُتَقَلِّينَ بِمَا حَمَلْنَا لَاهِجِينَ بِالثَّنَاءِ عَلَى
صَاحِبِ الضَّيْعَةِ وَعَمَالِهِ مُكْبِرِينَ جُهُودَهُمْ وَكَرَمَهُمْ دَاعِينَ لَهُمْ بِالْبَرَكَةِ وَدَوَامِ النِّعْمَةِ...

استثمار النص

1 أَدَدِ الْمَكَانَ الَّذِي دَارَتْ فِيهِ أَحْدَاثُ النَّصِّ.

2 أَرِبِطْ بِسَهْمٍ لِأَحْصُلَ عَلَى أَفْكَارٍ وَرَدَّتْ فِي النَّصِّ.

يَتَحَدَّثُ النَّصُّ عَنْ

- ♦ فَوَائِدُ الثَّمُورِ.
- ♦ عَمَلِيَّةُ جَنِيِّ الثَّمُورِ.
- ♦ حُسْنُ اسْتِقْبَالِ صَاحِبِ الْوَاحَةِ لِضِيُوفِهِ.
- ♦ مُعَامَلَةُ صَاحِبِ الْوَاحَةِ لِعَمَالِهِ.

3 / ما هي الأعمال التي قام بها صاحب الواحة قبل الشروع في العمل؟

ب/ أستخرج من النص قرينة تدعم إجابتي.

4 أصنف المقاطع الوصفية فيما يلي حسب ما ورد في النص.

الساحرة / جليئة اللب / خفيف الحركة / المكتتزة / مشرق الوجه / نحيف الجسم
لسانه لا يفتر عن الحمد والثناء / جميلة اللون / قصير القامة

مقاطع وصفية تخص صاحب الواحة
مقاطع وصفية تخص التمور
مقاطع وصفية تخص القطاف

5 أستخرج مقاطع تعبر عن المعنيين التاليين من النص.

✦ اهتمام صاحب الواحة بضيوفه رغم كثرة مشاغله

✦ إكرام صاحب الضيعة لضيوفه أثناء الجولة وعند مغادرتهم للواحة

6 أبحث عن مفردات تفيد معنى ما هو مسطر.

✦ فإذا هي جنة تنبئ خضرة وجمالاً. ←

✦ بدأ العمل وتناثت أعذاق التمر. ←

✦ لسانه لا يفتر عن الحمد والثناء. ←

7 أذكر بعض أنواع التمور؟

8 أعيد كتابة الجزء المحدد في النص بمعقوفين حافظاً منه المقاطع الوصفية.

نحو وتصريف

نص الانطلاق

بَيْنَمَا كُنَّا نَلْعَبُ فِي الْحَارَةِ عَلَى مَقْرَبَةٍ مِنْ مَنْزِلِ الْعَمَّةِ خَدِيجَةَ كَانَتْ تَخْرُجُ أَمَامَ الدَّارِ فَتَجْلِسُ
عَلَى حَشِيَّةٍ رَقِيقَةٍ تَنْظُرُ إِلَيْنَا بَعِينِينَ مَلُودِمًا الْعَطْفَ وَالْحَنَانَ وَكَانَتْ تَرْقُبُ الْعَابِنَا بِدَقَّةٍ وَحُبُورٍ ثُمَّ
تُصْبِحُ شَفَتَاهَا الرَّقِيقَتَانِ مُنْفَرَجَتَيْنِ عَنِ ابْتِسَامَةِ الْغِبْطَةِ كَأَنَّهَا مَلَكَ مُرْسَلٌ يُوفِّرُ لَنَا السَّعَادَةَ
وَالْبَهْجَةَ. وَلَعَلَّ لِسَانَهَا لَا يَفْتَأُ يَدْعُو لَنَا.

التمرين عدد 1 أسطرُ الجُمْلِ الْمَسْبُوقَةِ بِنَاسِخٍ فِي نَصِّ الْإِنْطِلَاقِ.

التمرين عدد 2 أَوْطِرُ كُلَّ نَاسِخٍ فِعْلِيٍّ وَ أَضَعُ بَيْنَ قَوْسَيْنِ كُلَّ نَاسِخٍ حَرْفِيٍّ .

التمرين عدد 3 أَمَلْ كُلَّ فَرَاغٍ فِيْمَا يَلِي بِالنَّاسِخِ الْمُنَاسِبِ : لَعَلَّ - كَانُ - صَارَتْ - كَانُ - لَيْسَتْ - أَصْبَحَتْ

..... النَّهَارُ عَلَى وَشَكِّ الطُّلُوعِ عِنْدَمَا بَلَغَتْ ذَلِكَ الْحَقْلَ الْمُتْرَامِي الْأَطْرَافِ وَالشَّمْسُ تَتَأَهَّبُ
لِلْخُرُوجِ مِنْ مَخْدَعِهَا مُرْسَلَةً أَشْعَتْهَا عَلَى الْكَائِنَاتِ فِي رَأْفَةٍ وَحَنُوءٍ..... الْحَرَكَةُ نَشِيطَةٌ
وَالْكَائِنَاتُ تَعْرِفُ نَشِيدَ الْحَيَاةِ، وَ..... الزُّهُورُ مُفْتَحَةٌ الْأَكْمَامِ تَتَشَرَّبُ الدَّفَاءَ مِنَ الطَّبِيعَةِ
السَّاحِرَةِ..... هِيَ رَضِيعٌ يَبْحَثُ عَنِ حَنَانِ أُمِّهِ وَحَضْنِهَا. أَمَّا الطُّيُورُ فَ..... مُخْتَلَفَةٌ عَنْ غَيْرِهَا
مِنَ الْمَخْلُوقَاتِ إِذْ تُنْشِدُ سِنْفُونِيَّةَ الْحَيَاةِ بِأَعْذَابِ الْأَلْحَانِ مُغَادِرَةً عَشَّهَا..... هِيَ تَجِدُ مَا يَقِيهَا جُوعَ النَّهَارِ.

التمرين عدد 4 أَعِيدُ كِتَابَةَ الْجُمْلَةِ مَبْدُوءَةً بِالنَّاسِخِ الْمَطْلُوبِ .

.....	← الصَّنَارَةُ ثَابِتَةٌ فِي جِسْمِ السَّمَكَةِ.	النَّفْيِ
.....	← الصَّبِيُّ يَرْفَعُ السَّمَكَةَ فَرِحًا.	التَّأَكِيدِ
.....	← فَمُ السَّمَكَةِ مُطْبِقٌ عَلَى الشَّصِّ.	الِاسْتِمْرَارِ
.....	← السَّمَكَةُ تَتَأَلَّمُ.	التَّشْبِيهِ

التمرين عدد 5 أَدْخُلْ عَلَى كُلِّ جُمْلَةٍ نَاسِخًا مُنَاسِبًا ثُمَّ أَرْبِطْ بَيْنَ الْجُمْلِ لِأَكُونَ نَصًّا.

الرِّجَالُ يَحْمِلُونَ الْفُؤُوسَ عَلَى أَكْتَافِهِمْ - النِّسَاءُ يَحْمِلْنَ عَلَى رُؤُوسِهِنَّ الْقِصَاعَ الْفَارِغَةَ - الْأَطْفَالُ مِثْلُ
الْغِزْلَانِ الصَّغِيرَةِ - الْأَطْفَالُ يَتَوَاتَبُونَ فِي مَرَحٍ.

نص الانطلاق

تَمَطَّى سَامِي فِي فِرَاشِهِ وَتَنَاءَبَ ثُمَّ نَهَضَ مُتَثَقِلًا وَهُوَ يَتَسَاءَلُ عَنْ حَالَةِ الطَّقْسِ
الْيَوْمِ. أَلْقَى نَظْرَةً مِنْ خِلَالِ النَّافِذَةِ فَشَاهَدَ الشَّمْسَ سَاطِعَةً وَ السَّمَاءَ مُضَاءَةً فَفَرِحَ
وَ سَارَعَ بِالْخُرُوجِ.

التمرين عدد 1 أَسْتَخْرِجُ مِنْ نَصِّ الْإِنْطِلَاقِ الْمَفْرَدَاتِ الْمُتَضَمِّنَةَ هَمْزَةً مُتَوَسِّطَةً.

التمرين عدد 2 أتمِّ تَعْمِيرَ الْجَدْوَلِ.

المفردة	حركة الهمزة	حركة ما قبلها	رُسمت على
لَاعَمَ
مُرُوَّةٌ
تَرَاعَى

التمرين عدد 3 أَرَسُمُ مَكَانَ كُلِّ نُقْطَةٍ هَمْزَةً مُنَاسِبَةً.
* بَرَاءَةٌ - * أَفْدَةٌ - * ذَابَةُ الْأَنْفِ - * إِغْفَاءَةٌ - * كَفَاءَةٌ

التمرين عدد 4 أَمَلْ كُلَّ فَرَاغٍ بِمَفْرَدَةٍ تَشْتَمِلُ عَلَى هَمْزَةٍ مُتَوَسِّطَةٍ مِمَّا وَرَدَ بَيْنَ قَوْسَيْنِ.
* هَوَايَتِي الْقِصَصِ وَ مَجَلَّاتِ الْأَطْفَالِ. (قِرَاءَةٌ - قِرَاءَةٌ - قِرَاءَةٌ)
* اسْتِعَادَ الْبَحْرُ فَاسْتَبَشَرَ الْمَلَّاحُونَ. (هُدُوَّةٌ - هُدُوَّةٌ - هُدُوَّةٌ)

12/ إملاء أكتب ما يملى عليّ كتابة سليمة.
تتاولت الصورة و تأملتُها، تذكرت أنها أخذت أوائل ربيع السنة الأولى التي فتحت فيها المدرسة
أبوابها. حول المعلم يقف التلاميذ و في عيونهم الأطفال و قد
بانطلاق السنة الدراسية، و بيني و بيني مصطفى تقف راضية و هي
..... وأنا أقلب الصورة بين يدي: " ترى أين هم أصدقائي الآن؟"
(الكلمات المملة موجودة في الإصلاح)

نص الانطلاق

حللنا بالواحة بعد سفر طويل فإذا هي جنة تتيه خضرة وجمالاً تتصدرها نخلات بأسقات تتدلى
 * منها عراجين ذهبية مكتنزة ثمراً شهياً... رحب بنا صاحب الواحة ترحيباً كبيراً وشرع بتوزيع الأعمال *
 * مشرق الوجه هاشاً باشاً وانطلق بالنصح تارة والتحذير طوراً والتشجيع أونة أخرى. ولما *
 استعدّ الجميع للعمل تسلق قطاف قصير القامة نحيف الجسم خفيف الحركات النخلة الشامخة بمهارة.

التمرين عدد 1 أعمّر الجدول التالي معتمداً نص الانطلاق.

الموصوف	الأوصاف
القطاف
صاحب الواحة
الواحة
النخلات

التمرين عدد 2 أعيد كتابة النص مستنداً الأوصاف التالية إلى المهرج بدل الأوصاف القبيحة.

أسمر - مليح - رقيق - دقيق - مسترسلاً - عريض - متورد - الحرير الخالص

كان المهرج قبيح المنظر، أفطس الأنف، واسع الشدق، غليظ الشفتين، نافر الوجنتين، ممتنع البشرة، وكان شعره طويلاً منتصباً على رأسه كأنه مسلات القنفذ، وكانت أذناه صغيرتين لا تكادان تظهران من تحت الشعر أما عيناه فبهما جاذبية غريبة تتسل من بين أهدابهما الكثيفة.

التمرين عدد 3 أقرأ الموضوع وأستخرج عناصره ثم أحرر نصاً مناسباً له.

* الموضوع: تابعت تطورات بناء منزلنا الجديد بعد أن كان أشكالا هندسية على الورق. أسرد ذلك واصفاً المكان والمهندس والعمال والأعمال التي قاموا بها.

عناصر المغطى	عناصر المطلوب
.....
.....

النص

في إحدى الليالي وفي ساحة مقفّرة من الناس تعصف فيها الرياح بشدّة كان الصبيّان على قارعة الطريق غير بعيد عن محطة القطار : يوسف مُسنداً ظهره إلى الحائط وقد بدت على وجهه علامات التعب وبجانبه رزمة من الصحف لم يبعها أما يعقوب فكان نائماً ورأسه على كتف أخيه. دنوت منهما وقالت : لماذا لا تزالان في الطريق والساعة تُشير إلى منتصف الليل؟" فانتفض يوسف مذعوراً ولكنه لم يلبث أن نظر إلى بعينين هادئتين حازمتين وقال : "إننا ننتظر وصول القطار حتى نبيع كل ما لدينا من نسخ". أردفت مترفقا : "ولكنكما ترهقان جسميكما بالعمل، هل أنتما في حاجة لذلك؟" أجاب يوسف بإصرار : "إننا لا نشكو مما نعمله يا سيدي." [كانت لهجة يعقوب مهذبة ولكنها لا تدع مجالاً للأسئلة. نظرت لمحدثي وحدثت في هيئته كأنني أستجلي أمراً محيراً.] ثم قلت : "أنتما تَعْمَلان كثيراً، ولا بد أنكما تكسبان مالا وفيراً إلا أنكما لا تنفقان منه شيئاً على لباسكما ولا على طعامكما فماذا تفعلان به؟" أجاب يعقوب : "إذا أردت أن تعرف فلنذهب معنا إلى حيث نحن ذاهبان."

سرنا حتى وصلنا إلى عمارة فخمة. نزلنا وتوجّهنا نحو الباب وقرع يعقوب الجرس فخرجت لنا سيّدة لطيفة ومن خلال لباسها عرفت أننا أمام مصحّة. دخلنا وسرنا في ممرّ لامع كأنه مرآة صافية بين صفتين طويلين من الغرف ذات أثاث فاخر وما إن بلغنا نهايته حتى ملنا يمينا، ثم دخلنا غرفة بها فتاة جميلة تسند ظهرها إلى مخدة وعلى كتفها شال خفيف لاحت على وجهها علامات الفرحة والغبطة عند رؤيتها يوسف ويعقوب، ولاحظ يوسف بوادر دهشتي فجدّبتني من يدي وقال لي : "أختي سلمى ... سلّمت عليها ورجوت الأخوين أن ينتظروهما خارجا. لمحنتي الممرضة فاتجهت نحوي قائلة : "لقد فرقت حادثه اليمه شمل الأسرة بعد أن قضت على الأبوين كما حصدت رجلي سلمى" ...

استثمار النص 1 لماذا بقي يوسف ويعقوب إلى ساعة متأخرة من الليل في تلك الساحة المقفّرة؟

2 أحدد الإطار المكاني والإطار الزمني لهذا النص.

* الإطار المكاني:

* الإطار الزمني:

3 كان يعقوب ويوسف يعملان ويتعبان ويكسبان. ترى فيم كانا ينفقان هذا المال حسب رأيي؟

4 أ/ ما هو سبب وجود سلمى في هذه المصحة؟

ب/ أستخرج قرينة من النص تدعم إجابتي.

5 حسب رأيي كيف سينظر الكاتب إلى يوسف ويعقوب بعد معرفة الحقيقة؟

6 أعوض ما هو مسطر بما يفيد نفس المعنى.

* فوجئت بهما في ساحة مقفرة من الناس. ←

* انتفض يوسف مذعورا. ←

7 أستخرج من النص مقاطع وصفية لتعمير الجدول.

المقاطع الوصفية	الموصوف
.....	المصحة
.....	المنزل
.....	الغرف

1 أتمم الجدول باعتماد الجزء المحدد بمعقوفين في النص. 2/ قواعد اللغة / نحو وتصريف

الناسخ	اسم الناسخ	شكلة النحوي	خبر الناسخ	شكلة النحوي
.....
.....
.....

② أَمَلْ كُلَّ فِرَاعٍ بِنَاسِخٍ فِعْلِيٍّ أَوْ بِنَاسِخٍ حَرْفِيٍّ.

- ⊗ التَّلْجُ قَطُنٌ مَسْدُوفٌ. ⊗ العَفْوُ مِنْ شَيْمِ الْكِرَامِ.
- ⊗ السَّمَاءُ تُمْطِرُ ذَهَبًا. ⊗ الكَذِبُ مِنْ شَيْمِ الْمُسْلِمِ.
- ⊗ مَهْمَةٌ الْمَسْئُولِ صَعْبَةٌ وَبِمُرُورِ الزَّمَنِ سَهْلَةٌ.
- ⊗ سَقَنُ الصَّيْدِ رَأْسِيَّةٌ بِالْمِيزَانِ.

③ أَنْتِجْ جُمْلًا مُعْبَرًا عَنِ الْمَعَانِي التَّالِيَةِ :

- ⊗ تَشْبِيهُ وَجْهِ الطِّفْلِ بِالْبَدْرِ ← *
- ⊗ اسْتِمْرَارُ تَدْفِيقِ الْمِيَاهِ مِنَ النَّبْعِ ← *
- ⊗ تَحَوُّلُ الطِّينِ تُحْفَةً بَيْنَ يَدَيِ الْخَزَافِ ← *

ب / رَسْمٌ وَإِسَالَةٌ

① أَكْتُبُ مَكَانَ كُلِّ نَقْطَةٍ هَمْزَةً مُنَاسِبَةً.

⊗ تَفَا. لُوا بِالْخَيْرِ تَجِدُوهُ.

⊗ رَبُّ صُدْقَةٍ تُثَبِّتُ بَرَاءَةَ مَتَّهِمٍ.

② أَكْتُبُ مَا يَمْلَى عَلَيَّ كِتَابَةً سَلِيمَةً.

صَرَخَتْ الْمِعْزَاةُ مِنَ الْأَلَمِ فَاَنْطَلَقَ الْجَدِيُّ بَعْدَ أَنْ اسْتَعَادَ يَبْحَثُ عَنْ عِيَادَةِ طَبِيبٍ. سَمِعَ الذَّنْبُ الْخَبَرَ فَخَطَّ جُمْلَةً بِخَطِّ غَلِيظٍ عَلَى شَجَرَةٍ لِيَتِمَكَّنَ الْمَارَّةُ مِنْ : "هُنَا عِيَادَةُ الطَّبِيبِ." جَاءَ الطَّبِيبُ الْمَرْغُومُ وَفَحَصَ جِسْمَ الْمَرِيضَةِ ثُمَّ كَتَبَ لَهَا وَصْفَةً، لَكِنَّ الْمِعْزَاةَ احْتَارَتْ وَ : "أَيْعَقَلُ أَنْ يَكُونَ لِلطَّبِيبِ مَخَالِبٌ؟" عِنْدئذٍ عَرَفَتْ الْمِعْزَاةُ الْحِيلَةَ فَنَادَتْ قَائِلَةً: "أَذْهَبُوا بِهِذِهِ الْوَصْفَةَ إِلَى جَارِنَا الْكَلْبِ." فَجَزَعِ الذَّنْبُ وَ هَرَبَ.

(الكلمات المملة موجودة بالإصلاح)

3/إنتاج كتابي

أَكْتُبْ فِقْرَةً قَصِيرَةً أَكْمَلُ فِيهَا الْأَحْدَاثَ إِلَى أَنْ وَصَلَ الْكَاتِبُ وَالْأَخْوَانُ إِلَى حَيْثُ انْطَلَقُوا
وَاصِفًا حَالَةَ كُلِّ شَخْصِيَّةٍ.

(أنجز على كراس المحاولات)

السند

....إبني، أنتما مقبلان على تجربة جديدة أساسها الاعتماد على النفس وفرض الوجود وسط محيط غريب عجيب، فاحذروا واحترزوا من الأعداء من مختلف المخلوقات...
توغل الفرخان في الغابة وطفقا يتجولان في أرجائها يلاحظان ويستكشفان ويتحسنان شغابها ومكوناتها من أودية وهضاب وتلال ويتعرفان على مختلف المخلوقات التي تحتضنها طبيعة باتت في نظرهما رائعة ساحرة رقيقة، كل ما فيها ملك مشاع للجميع من ماء عذب زلال وهواء نقي عطر ممزوج بشذى الأزهار الفواح، وأنواع شتى من الأغذية يسعى في طلبها الكبير والصغير كما انسجما مع بعض الطيور واقتاتا مما وقعت عليه عيناها من شتى أنواع الثمار فتلذذا طعمها. كل شيء بدا لهما رائقا جميلا يبعث على الطمأنينة ويساعد على الاندماج دون مشاكل أو هكذا اعتقدا. [وبينما هما كذلك إذ سمعا أصواتا مزعجة بدلت استقرارهما اضطرابا واطمئنانهما خوفا وهلعا وأدخلت الرعب في كامل سكان الغابة ففرا للاحتباء في أحد أركانها] لا يلويان على شيء. امتقع لون وجهيهما وارتعدت مفاصلهما لما شاهدا بعض الطيور تتهاوى على الأرض مصدره صرخات يأس وبعض الأرنب تتكور وتدحرج ثم تستقر على جنوبها يغطي أجسامها سائل أحمر.

20

التعليمية 1 أضع علامة (x) أمام كل معنى من معاني النص.

- اصطحبت الأم ابنيها في جولة بين أرجاء الغابة.
- تعود الفرخان التجول في أرجاء الغابة.
- قام الفرخان بجولة لأول مرة في أرجاء الغابة.

التعليمية 2 أ/ وجهت الأم نصائح للفرخين. تری ما سبب ذلك؟

مع 2

ل ل ل

(1.5)

مع 2

1

ب- أَسْتَخْرِجُ مِنَ النَّصِّ قَرِينَةً تَدْعُمُ إِجَابَتِي.

التَّعْلِيمُ ① أَعْمُرُ الْجَدُولَ بِالْمَقَاطِعِ الْوَصْفِيَّةِ الْمُنَاسِبَةِ حَسَبَ مَا وَرَدَ فِي النَّصِّ .

حَالَةُ الْفَرُخَيْنِ فِي بَدَايَةِ النَّصِّ	حَالَةُ الْفَرُخَيْنِ فِي نِهَائَةِ النَّصِّ

التَّعْلِيمُ ② أ/ مَا هِيَ الْأَعْمَالُ الَّتِي قَامَ بِهَا الْفَرُخَانِ قَبْلَ اضْطِرَابِهِمَا ؟

ب/ شَبَّهَ الْكَاتِبُ الطَّبِيعَةَ بِالْأُمِّ . مَا هُوَ وَجْهُ الشَّبْهِ بَيْنَهُمَا ؟

التَّعْلِيمُ ③ أَعْمُرُ اللَّافِتَاتِ بِمَا يُنَاسِبُ مِنَ الْأَوْصَافِ .

الطَّبِيعَةُ فِي نَظَرِ الْفَرُخَيْنِ

الْأَغْذِيَةُ

الْهَوَاءُ

الْمَاءُ

التَّعْلِيمُ ④ أَعِيدُ كِتَابَةَ الْفِقْرَةِ الْمُحَدَّدَةِ فِي النَّصِّ بِمَعْقُوفَيْنِ بَعْدَ حَذْفِ الْمَقَاطِعِ الْوَصْفِيَّةِ .

التَّعْلِيمُ ⑤ طَرَأَ تَغْيِيرٌ عَلَى الْفَرُخَيْنِ وَعَلَى حَيَوَانَاتِ الْغَابَةِ إِثْرَ سَمَاعِ الصَّوْتِ الْمُرِيبِ .

* أَسْتَخْرِجُ قَرَائِنَ تَدْعُمُ ذَلِكَ مِنَ النَّصِّ .

- بِالنَّسْبَةِ لِلْفَرُخَيْنِ :

- بِالنَّسْبَةِ لِحَيَوَانَاتِ الْغَابَةِ :

التَّعْلِيمُ ⑥ أَعْوَضُ مَا هُوَ مُسَطَّرٌ بِمَا يُفِيدُ الْمَعْنَى نَفْسَهُ .

❖ طَفِقَ الْفَرُخَانُ يَتَجَوَّلَانِ .

❖ بَعْضُ الطُّيُورِ تَتَهَاوَى عَلَى الْأَرْضِ .

❖ قَرَّرَا الْإِحْتِمَاءَ فِي أَحَدِ أَرْكَانِ الْغَابَةِ وَقَدْ تَمَلَّكَهُمَا الْهَلَعُ .

التَّعْلِيمُ ⑦ مِنَ الْمُسْتَبَبِّ فِي هَذَا الْهَلَعِ ؟ وَمَا رَأْيِي فِي ذَلِكَ ؟

السند

كَانَ الْفَرُخَانَ فِي الْغَابَةِ يَتَعَرَّفَانِ عَلَى مُخْتَلَفِ الْمَخْلُوقَاتِ الَّتِي تَحْتَضِنُهَا الطَّبِيعَةُ وَكَأَنَّهَا أُمٌّ تَحْتَضِنُ أَوْلَادَهَا، وَتَغْدِقُ عَلَيْهِمْ مِنْ حَنَانِهَا الْكَثِيرِ لِيَشْعُرُوا بِالْأَمْنِ وَالْأَمْنَانَ وَالْأَمْنَانَ. فَلَيْسَتْ الطَّبِيعَةُ فِي نَظَرِهِمَا سِوَى جَنَّةٍ رَائِعَةٍ سَاحِرَةٍ كُلُّ مَا فِيهَا مِلْكٌ مُشَاعٌ لِلْجَمِيعِ.

التعليم 1 أسطر في النص السابق كل جملة تبدأ بناسخ.

التعليم 2 أكمل كل جملة باسم الناسخ المناسب معتمداً ما ورد في النص.

* إن يتعرفان على مختلف المخلوقات. | صار ملكاً مشاعاً للجميع .
* لبت يشعرون بالراحة النفسية.

التعليم 3 أملأ كل فراغ بناسخ مناسب مما يلي : إن - كان - مازال - أصبح - لبت

* قال الفرخان: "..... الماء عذب" الزلال والهواء نقي عطر ممزوج بشذى الأزهار الفواحة. و..... شتى الأغذية يسعى في طلبها الكبير والصغير. فيا عناصر الطبيعة باقية على فطرتها حتى نزل في أمان.

التعليم 4 أربط بين الناسخ واسمه و خبره لأحصل على جملة في كل مرة.

الناسخ	اسم الناسخ	خبر الناسخ
★ كان	★ الكذب	★ متطورة
★ ليس	★ الأرض الخضراء	★ خصلة حسنة
★ لبت	★ الحطم	★ زربية
★ إن	★ حياة الإنسان	★ يتحقق
★ صارت	★ الذهب	★ معدن نفيس

التعليم 5 أكوّن نصاً مستعينا بالأفكار التالية مستعملاً ما أمكن من النواسخ.

* الرسالة تحمل هدية. | * الهدية خريطة البلاد. | * عائدة متعلقة بالرسالة.
* الطفلة تحب وطنها. | * عائدة تبتعد عن رفاقها. | * العائلة تكتشف السر.

مع
ل

4

5

التعليمة أملأ كل فراغ برسم الهمزة المتوسطة المناسبة.

- ☉ تَفَا...لُوا بِالْخَيْرِ تَجِدُوهُ.
- ☉ أَجَابَ الطِّفْلُ عَنْ سُـ...الِ الْمُعَلِّمِ.

☉ لَا يَضِيعُ حَقٌّ وَرَأ...هُ طَالِبٌ.

☉ فـ...اذَ الْمُسْلِمِ عَامِرٌ بِتَقْوَى اللَّهِ.

التعليمة أكتب ما يملأ على كتابة سليمة.

تَقَدَّمَ فِرَاسٌ وَهُوَ مَعْصُوبُ الْعَيْنَيْنِ وَ حَاوَلَ أَنْ يُمْسِكَ..... لَكِنْ دُونَ جَدْوَى. تَسَوَّفَ

وَ..... : كَيْفَ سَأَقْبِضُ عَلَى أَحَدِهِمْ؟" أَرْهَفَ السَّمْعَ ثُمَّ تَحَرَّكَ بِحَذَرٍ وَقَالَ: "هَلِ الشَّجَرَةُ

قَرِيبَةٌ مِنِّي؟" ارْتَكَبَتْ سَوْسَنُ..... الْمُعْتَادَ وَقَالَتْ: "لَا تَخَفْ، الشَّجَرَةُ بَعِيدَةٌ عَنْكَ." عِنْدَهَا

(الكلمات المملة موجودة موجودة بالإصلاح)

الوضوح	الجمالية
0.5	0.5

أمسك بها.

3/ إنتاج كتابي

20

التعليمة

سَيَسْرُدُ الْفَرُخَانَ مَا حَصَلَ لِأَبْوَيْهِمَا وَسَيَصِفَانِ هَوْلَ مَا شَاهَدَا. أَنْتِجُ نَصًّا أَتَحَدَّثُ فِيهِ
عَنْ بَقِيَّةِ الْحِكَايَةِ جَاعِلًا نَفْسِي رَاوِيًا.

معا
للا

معا
للا

معا
للا

معا
للا

نص الانطلاق

... كانت البداية بمصافحة البحر لما رأينا فيه من مشهد مغر. إنها حقاً أوقات ممتعة قضيناها على شاطئ البحر. وفي المساء خرجنا لاكتشاف المكان. اتجهنا نحو المدينة العتيقة وكانت وديعة بهية لقد أعجبت بها إعجاباً كبيراً وانشرح صدري لتناسق المعمار البديع وصرت كطائر جذلان يحلق في الفضاء الرحب.

التمرين عدد 1 أو طر الجمل المبدوءة بناسخ في النص.

التمرين عدد 2 أصنف الجمل التي أطرتها حسب الجدول التالي:

جمل تبدأ بنواسخ حرفية			جمل تبدأ بنواسخ فعلية		
الناسخ	اسم الناسخ	خبر الناسخ	الناسخ	اسم الناسخ	خبر الناسخ

التمرين عدد 3 أكمل كل جملة مما يلي بخبر مناسب.

- * إن المدينة العتيقة.....
- * ليست المياه.....
- * ليأتي.....
- * صارت الطبيعة.....
- * مازالت المنطقة السياحية.....
- * ألا إن المروءة.....

التمرين عدد 4 أشكل الكلمات المسطرة فيما يلي:

- * إن المشاهد الطبيعية تتناسق تناسقاً بديعاً.
- * أشكل الكلمات المسطرة فيما يلي:
- * أصبحت شاعراً بالفخر والاعتزاز بوطني.
- * أشبه التلميذ السماء بعين الرضيع.
- * إن الطبيعة الخلابة تدخل البهجة على النفس.
- * فقال: "....."
- * أكد الأب لابنه ضرورة النظام في الحياة.
- * فقال: "....."
- * كان صدري منشراحاً كأنه الفضاء الرحب.
- * تمنى الأطفال دوام الربيع.
- * فقالوا: "....."

الحساب الذهني

أعمر الفراغات بالأعداد المناسبة.

- 1 أكبر عدد يتكوّن من 7 أرقام هو: | ★ أصغر عدد يتكوّن من 7 أرقام هو:
★ الفرق بين أصغر عدد يتكوّن من 8 أرقام و أكبر عدد يتكوّن من 7 أرقام هو: *

2 أحوّل إلى الوحدة المطلوبة.

45 000 كغ = ط = ق / 360 ق = ط = كغ / 4 ق ونصف القنطار = كغ

1 أملأ الفراغات بما يناسب من الأعداد.

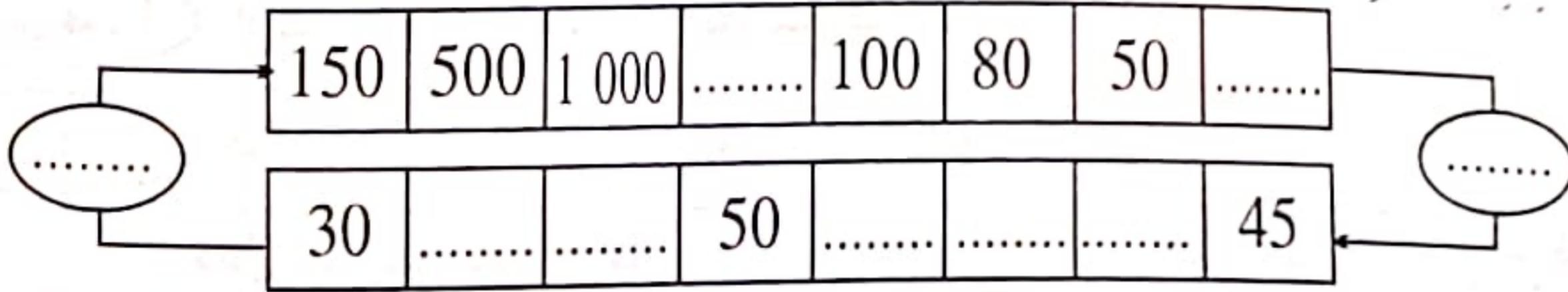

2 اشترى أحد التلاميذ 5 صور بـ 300 مي. أكمل تعبير الجدول التالي إذا علمت أن الصور تباع بنفس الثمن.

15	8	5	عدد الصور
.....	420	300	180	الثمن بالمليم

3 اقترح أحمد مجموعتين من الأعداد وطلب من صديقه محمود تنظيمها للحصول على سلسلتين من الأعداد المتناسبة طردًا وتباعًا. أساعد محمودًا على تنزيل الأعداد في الجدول التالي :

{ 120 ، 4 ، 15 ، 45 ، 450 ، 30 } / { 90 ، 180 ، 24 ، 720 ، 270 ، 2 700 }

.....
.....

4 تستهلك سيارتنا 9 ل من البنزين لقطع مسافة 100 كم. أتمّ تعبير الجدول التالي :

.....	500	المسافة المقطوعة بالكم
72	9	27	كمية البنزين باللتر

5 أثناء شهر التخفيضات تباع مغارة لبيع الأواني المنزلية 3 صحنون بـ 2 250 مي. أكمل تعبير الجدول.

18	3	عدد الصحنون
.....	9 000	2250	4 500	الثمن بالمليم

الدرس 2

الحساب الذهني

- 1 أحيط عدد الآلاف في كل مرة. $465\ 798 * 5\ 327\ 000 * 2\ 986\ 542$
- 2 عدد يتكوّن من 7 أرقام متساوية، مجموعها 21 :
- 3 أذكر وحدة كل رقم مسطر. $7\ 000$ كغ | $156\ 842$ غ | $654\ 083$ غ | $6\ 284$ غ

1 أعبّر بعدد كسريّ عن المساحة الملونة بالنسبة إلى مساحة كل شكل.

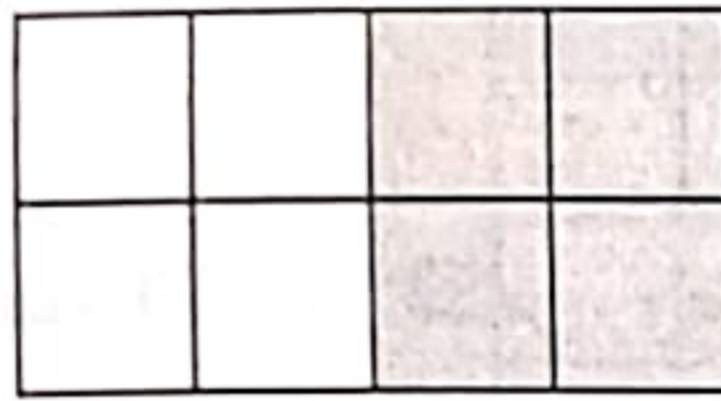

2 ألون في كل شكل الجزء الذي يمثله العدد الكسريّ المكتوب أسفله.

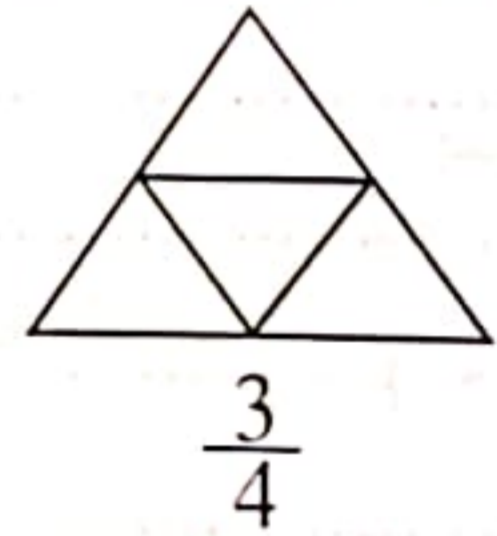
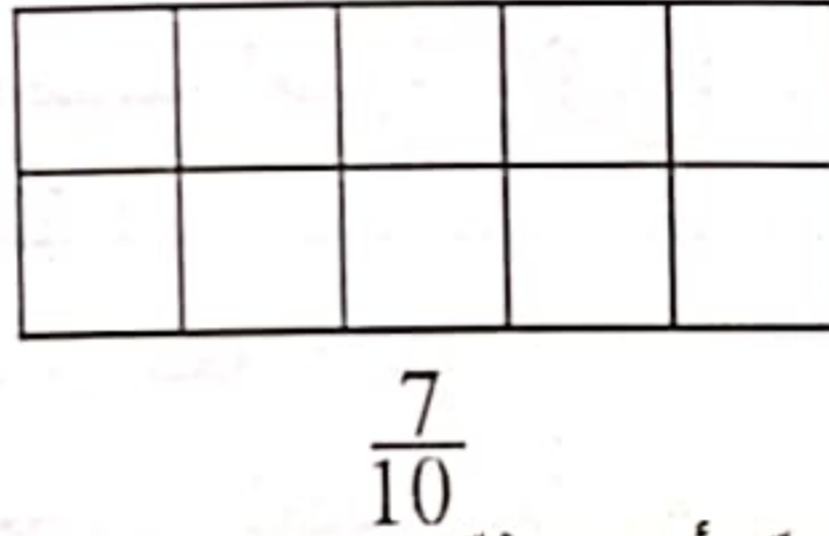

3 أكتب العدد الكسريّ في كل مرة رقمياً أو حرفياً.

$\frac{1}{2}$	$\frac{3}{5}$	$\frac{6}{7}$	العدد الكسريّ رقمياً
.....	ثلثان	خمسة عشر على عشرين	العدد الكسريّ حرفياً

4 بمناسبة عيد الشجرة قرّرت بلدية المنطقة غرس مجموعة من الأشجار في 6 أحياء تابعة لها.

أتأمل المخطّط وأبحث عن عدد الأشجار المغروسة في الأحياء الستّة.

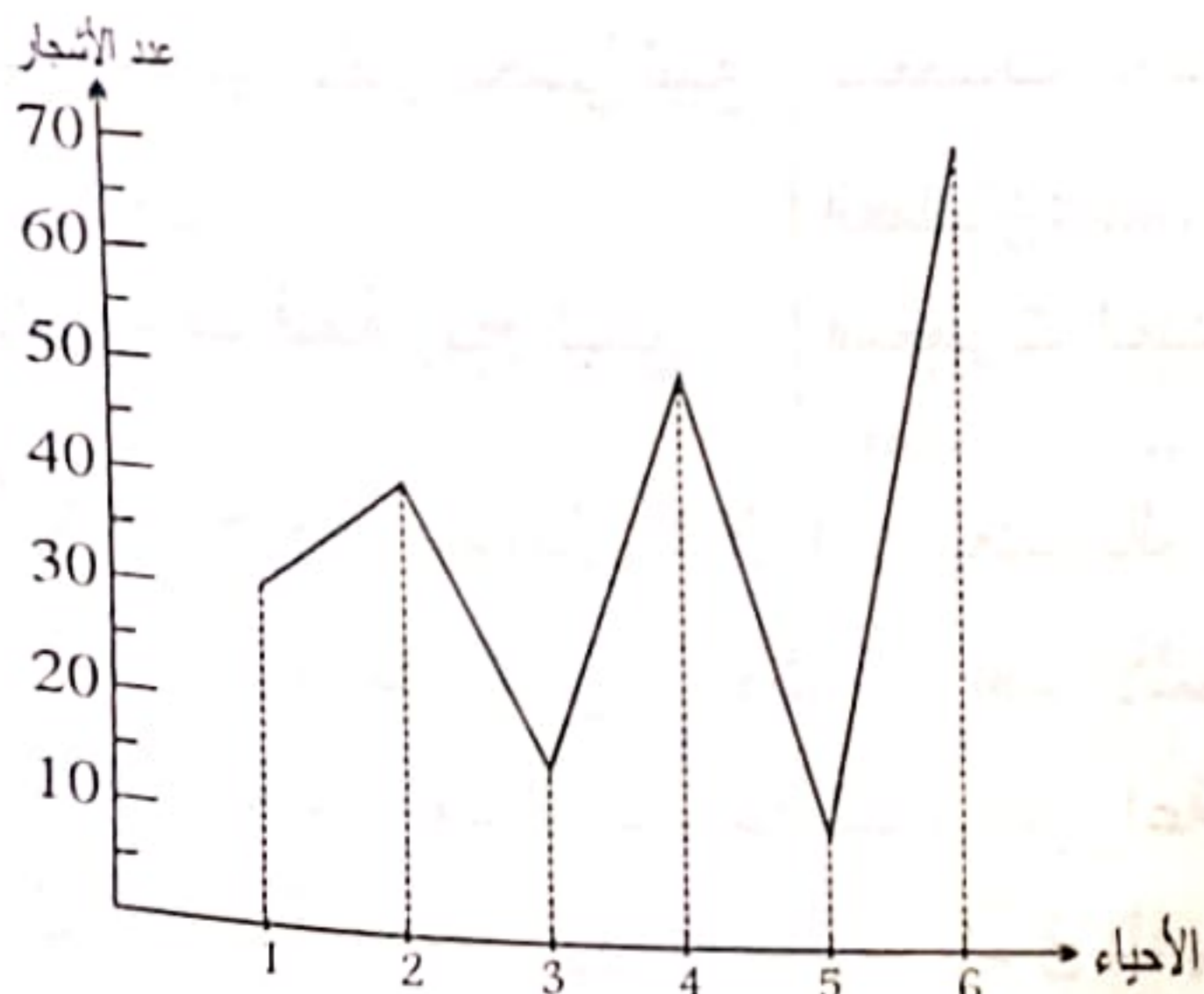

* العدد الكسريّ الممثل لعدد أشجار كل حيّ بالنسبة

للعدد الجمليّ للأشجار.

* أبحث عن العدد الكسريّ الممثل لعدد أشجار الأحياء

الثلاثة الأولى بالنسبة لكامل عدد الأشجار.

* أبحث عن العدد الكسريّ الممثل لعدد أشجار الأحياء

الثلاثة الأخيرة بالنسبة لكامل عدد الأشجار.

الحساب الذهني

- 1 أحول إلى الوحدة المطلوبة. 4 ط و 6 ق = كغ / 15 000 كغ = ق = ط
- 2* أملا كل فراغ بالعدد المناسب.
21 ق + 21 كغ = كغ / 7 ط + 5 ق + 6 كغ =

1 اشترى شخص من جزر الحى 3 كغ من اللحم فدفع 36 د. أكمل تعمير الجدول استناداً للمعطى السابق.

كغ	كغ	كغ ونصف	كغ	كغ
66	18	2 كغ ونصف	5 كغ	كثلة اللحم بالكغ
				الثمن بالد

2 اشترى بائع متجول 360 كأساً بحساب 180 مي الكأس. وضع $\frac{1}{3}$ الكؤوس في صناديق يسع الواحد منها 6 كؤوس وباع الصندوق الواحد بـ 1 500 مي ثم وضع بقية الكؤوس في صناديق ذات 12 كأساً وباع الصندوق الواحد بـ 2 820 مي

أ/ أحسب ثمن شراء الكؤوس. المعطيات العددية اللازمة: العملية:

ب/ أحسب عدد الصناديق ذات 6 كؤوس. السؤال الخفي: المعطيات العددية اللازمة: العمليتان:

ج/ أحسب ثمن بيع الصناديق ذات 6 كؤوس. المعطيات العددية اللازمة: العملية:

د/ أحسب عدد الصناديق ذات 12 كأساً. السؤال الخفي: المعطيات العددية اللازمة: العمليتان:

هـ/ أحسب الثمن الجملي لبيع الصناديق. المعطيات العددية اللازمة: العمليتان:

و/ أحسب قيمة ربح البائع. المعطيات العددية اللازمة: العملية:

3 لفلاح حقل مستطيل الشكل قيس ببعديه بالم 120 و 85 . غرس $\frac{1}{4}$ قيس المساحة أشجاراً مثمرة بمعدل 25 م² لكل شجرة. أبحث عن عدد الأشجار المغروسة بالحقل . وخصص $\frac{1}{2}$ قيس المساحة لزراعة الحبوب وترك المساحة المتبقية لزراعة علف لحيواناته. أحسب قيس مساحة كل جزء بالم؟ أنتج الجزء المخصص لزراعة الحبوب 26 ق باعها الفلاح بـ 25 د القنطار الواحد . أحسب ثمن بيع الحبوب

الحساب الذهني

- 1 أكتب كل عدد كسري بالأحرف. $\frac{4}{5}$ | $\frac{1}{3}$ | $\frac{7}{9}$
- * 2 أكتب كل عدد كسري بالأرقام.
خمسان: | ثلاثة أعشار: | إثنان على خمسة عشر:

1 أكمل تعمير الجدول التالي ثم أقوم بالتحويلات.

م ²	دسم ²	صم ²	مم ²
ع	آ	ع	آ
.....
.....
.....

478 صم² = مم²
35 م² = دسم²
2 300 دسم² = م²

2 تبرع أحد المُحسنين بقطعة أرض قيس مساحتها 57 دكم² لبناء مدرسة إعدادية بالمنطقة. خُصص $\frac{1}{3}$ المساحة للملاعب الرياضية وجزء يُقدر بـ $\frac{1}{15}$ لبناية الإدارة و $\frac{1}{5}$ المساحة للساحة وبقية المساحة خُصصت لبناء الأقسام. أحسب قيس كل مساحة بالم².

3 أحوّل إلى الوحدة المطلوبة.

5 دسم² و 40 صم² = صم² | 175 م² = دكم² و م²

8 600 صم² = دسم² | 4 م² = دسم² = صم²

4 بمنزلنا 8 نوافذ، وقع تركيب فصوصها البلورية، تطلبت النافذة الواحدة 4 فصوص قيس مساحة الواحد 500 صم² وفصين آخرين مساحة الواحد 1 250 صم². أبحث بالدسم² عن المساحة المغطاة بالبلور.

اقتنى أبي طبقتين كبيرتين من البلور قيس بعدي الواحدة 180 و 100 صم. هل تكفي الطبقتان لذلك؟

5 اشترى 3 إخوة قطعة أرض فلاحية تمسح 1 هم² و 5 دكم². اقتسموها كما يلي: (تبعاً لما دفعه كل واحد) أخذ الأول $\frac{1}{3}$ المساحة ونال الثاني 15 دكم² أكثر من الأول أما الثالث فنال باقي القطعة. أحسب بالم² مناب كل واحد من قطعة الأرض. إذا كان ثمن شراء المتر المربع الواحد 6 500 مي، فكم دفع كل واحد منهم بالدينار؟ أحسب ثمن شراء قطعة الأرض كاملة بالد بطريقتين.

6 استثمر فلاحان قطعتي أرض متجاورتين قيس مساحة القطعة الأولى 2 هم² و 5 دكم² وقيس مساحة القطعة الثانية 1 هم² و 9 دكم². غرسا $\frac{1}{4}$ المساحة الجمالية أشجاراً مثمرة وزرعا $\frac{1}{10}$ المساحة الجمالية علفاً بينما خصصا المساحة المتبقية لإقامة منحلة. أثبت أن مساحة القطعتين هو 314 دكم².

7 أحسب قيس مساحة كل جزء بالم².

8 في نهاية فصل الربيع تحصل الفلاحان على 75 كغ عسلا بيع بـ 17 500 مي الكيلوغرام الواحد وبلغت المصاريف المختلفة $\frac{1}{15}$ من الدخل الجملي. أبحث عن الدخل الصافي لكل واحد من الأخوين.

الحساب الذهني

1 أحول إلى الوحدة المطلوبة.

$$56 \text{ م}^2 = \dots \text{ دسم}^2 \quad | \quad 27 \text{ دكم}^2 = \dots \text{ م}^2 \quad | \quad 54 \text{ هم}^2 = \dots \text{ م}^2$$

* 2 أرض مربعة الشكل قيس طول ضلعها 40م. أحسب قيس مساحتها بالدكم.

1 أرسم زاوية [أ ب ، أ ج] قيس فتحتها 80°
 أرسم زاوية [ك ل ، ك م] قيس فتحتها 115°
 أرسم زاوية [م ن ، م هـ] قيس فتحتها 35°

2 أحسب قيس فتحة كل زاوية مطلوبة بالدرجات بدون استعمال المنقلة.

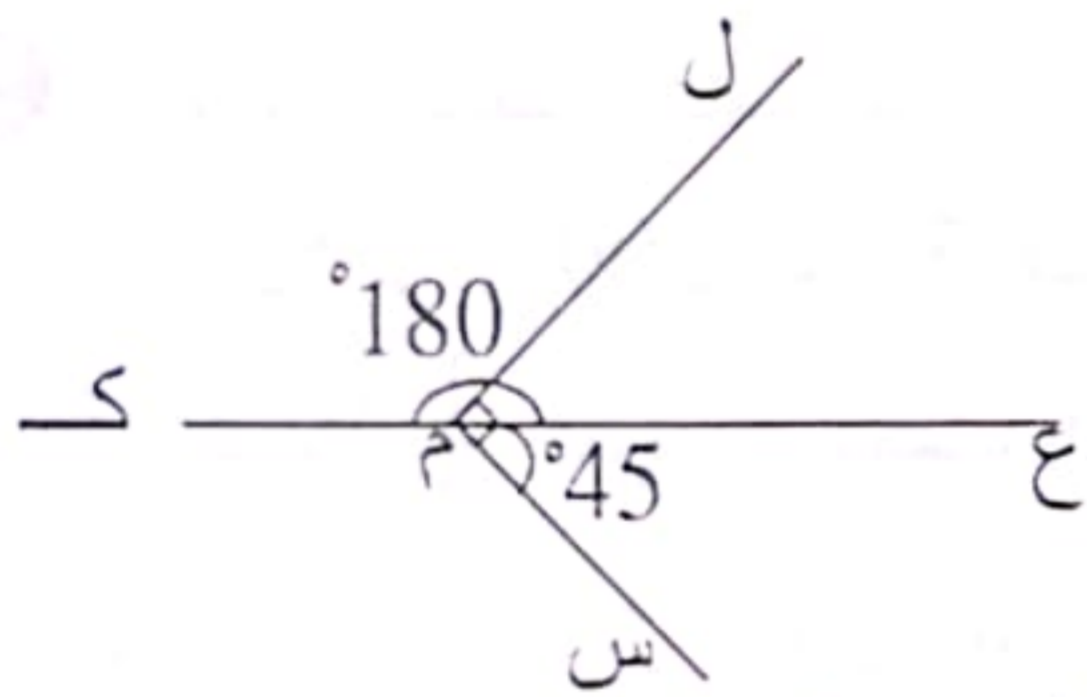

$$\text{ب أ ج} = \dots$$

$$\text{ل م ك} = \dots$$

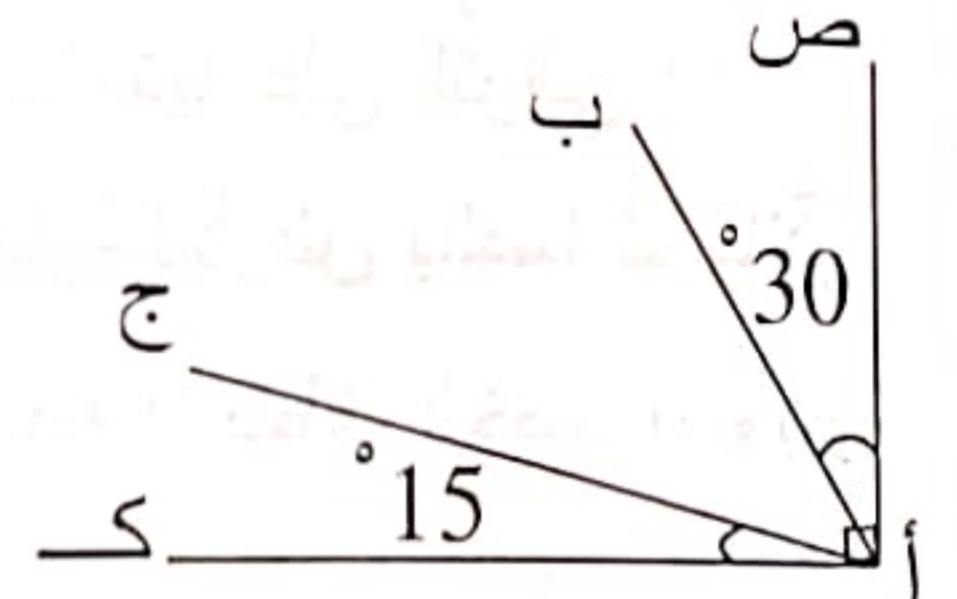

3 أسمي منصف الزاوية الصحيح في كل حالة بالنسبة لـ [أ ب ، أ ج].

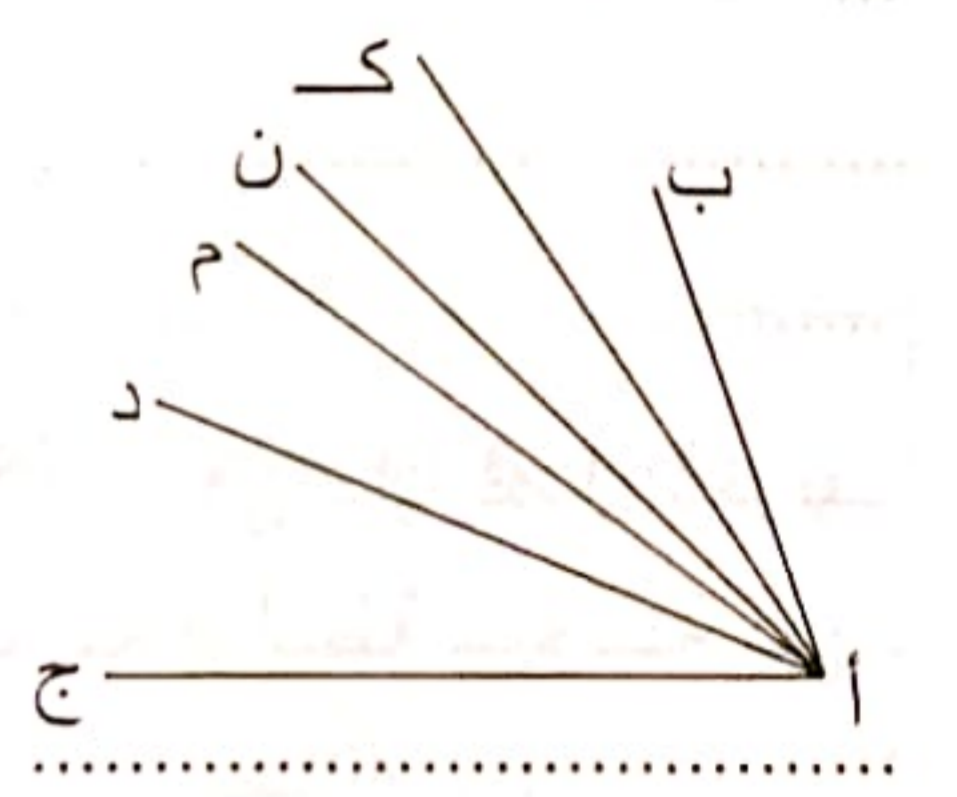
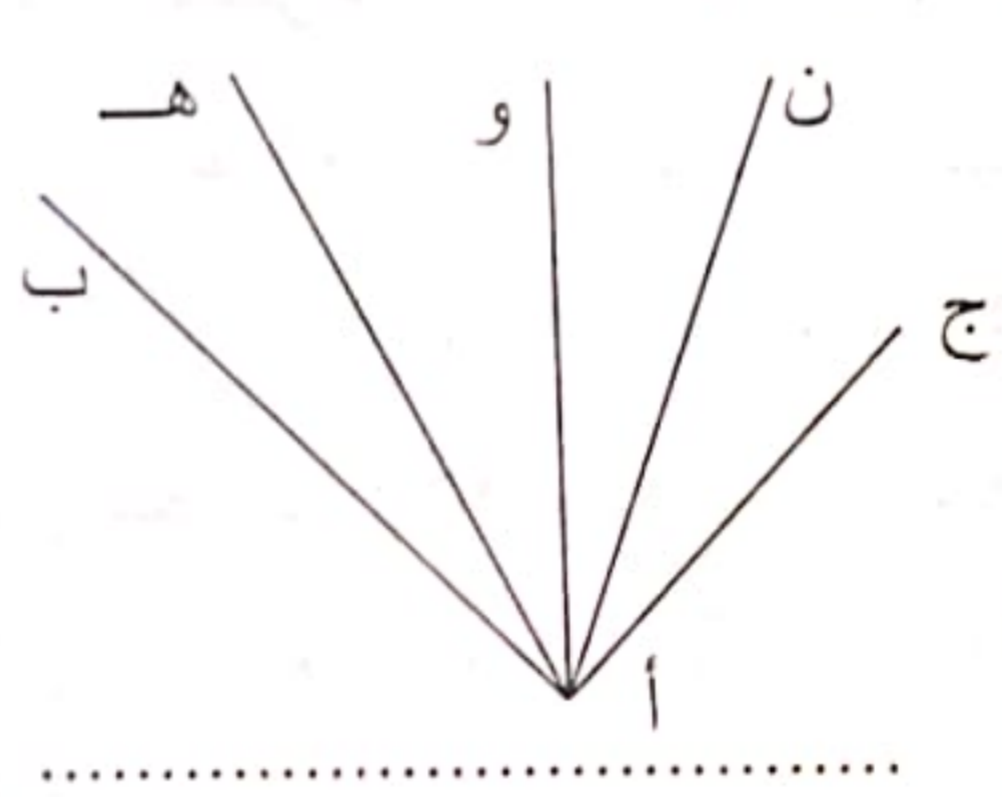
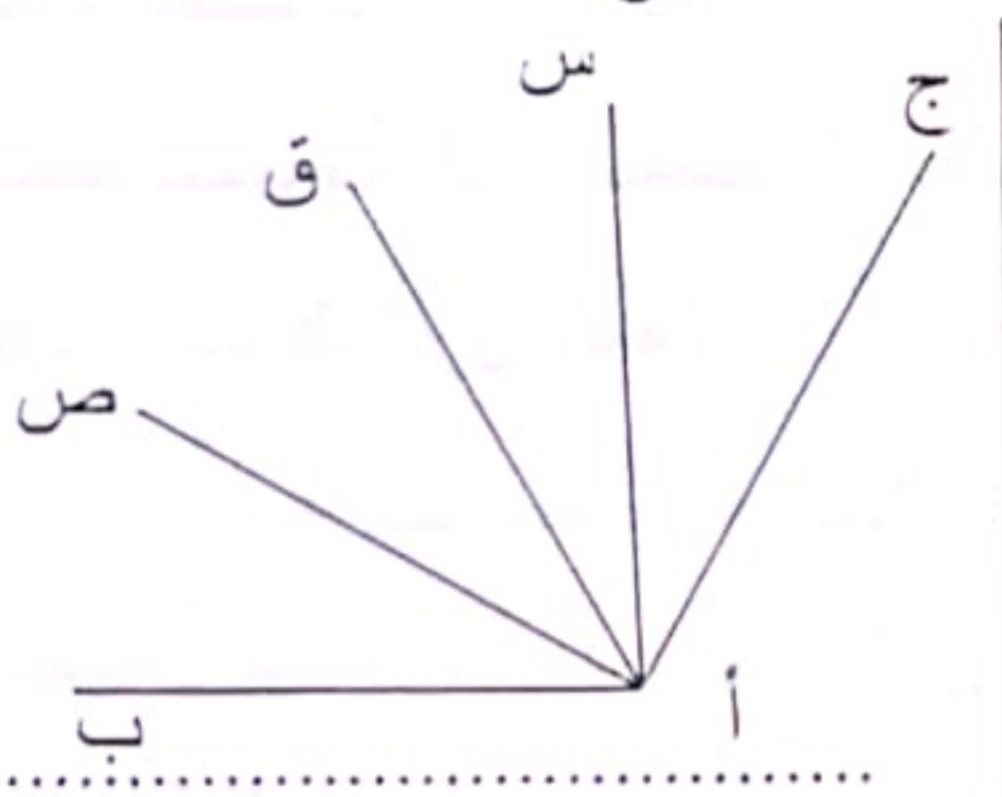
4 أرسم زاوية [أ ك ، أ ن] منبسطة ثم أرسم [أ ط] بحيث $\hat{أ ن ط} = 40$.

رسم [أ ل] منصفًا للزاوية [أ ك ، أ ط] و [أ هـ] منصفًا للزاوية [أ ط ، أ ن].

أحسب قيس الزاوية [أ ل ، أ هـ] بدون استعمال المنقلة.

أملأ الفراغ بما يناسب : الزاويتان [أ ل ، أ ط] و [أ ط ، أ هـ]

(أنجز التمرين على كرّاس المحاولات)

الحساب الذهني

1 أحول إلى الوحدة المطلوبة.

600 م² = دكم² | 19 هم² : م² | 7 هم² و 53 م² = م² | رُبْعُ هم² = م²

2 أكتب الوحدة المناسبة مكان كل فراغ.

2 500 دسم² = 25 ... | 2 000 م² = 20 | 470 000 صم² = 4 700 | 100 000 م² = 10

1 أكتب وحدة القيس المناسبة (صآ ، آر ، هآ) في كل فراغ.

..... 504 دكم² | 4564 هم² | 637 هم² | 5045 دكم²

2 أملأ كل فراغ بما يناسب.

4500 م² = آر | 615 م² = 6 و 15
6800 دكم² = هآ | 12630 م² = 1 و 2630

3 لبناء أحياء شعبية افتتت شركة عقارية 3 قطع أرض متجاورة قيس مساحتها على التوالي :
2 هآ ، 520 آر و 200 صآ ، 3 هآ و 8 آر. أحسب قيس المساحة الجمليّة للأرض بالصآ ثم بالآر.
تركت الشركة $\frac{1}{10}$ المساحة الجمليّة للشوارع والممرات و $\frac{1}{5}$ المساحة الجمليّة للمناطق الخضراء وبقية
المساحة بنت بها منازل بمعدل 140 م² للمنزل الواحد.

- * أحسب المساحة المخصّصة للشوارع و الممرات
- * أحسب المساحة المخصّصة للمناطق الخضراء
- * أحسب عدد المنازل الممكنة

4 يملك فلاح أرضا مستطيلة الشكل قيس محيطها 366 م وقيس عرضها 75 م. في بداية فصل الخريف
قام بتسميد أرضه وذلك بحساب 5 ق في الأر الواحد. نقل الأسمدة الحيوانية بواسطة شاحنة كبيرة
حمولتها 45 ق ودفعت مقابل كل سفرة 50 د.

* أرتب الأسئلة التالية من 1 إلى 6 ثم أجيب عنها.

- أبحث عن

- كمية الأسمدة بالق
- قيس المساحة بالآر
- قيس نصف المحيط
- قيس الطول
- عدد السفرات
- كلفة نقل الأسمدة

(أنجز التمرين على كراس المحاولات)

لجاننا قطعة أرض مستطيلة الشكل قيس بُعديها بالم 55 و 48. بنى داخلها منزلا على أرض قيس مساحتها 2 دكم² ونصف الدكم² ومستودعا لسيارته قيس مساحته $\frac{1}{10}$ قيس مساحة المنزل كما حفر حوض سباحة على أرض قيس مساحتها 1 دكم² و 60 م². أ/ أستعين بالمخطط لأجيب عن السؤال التالي :
أبحث عن قيس مساحة الجزء المتبقي بالم².

قيس مساحة الجزء المتبقي بالم²

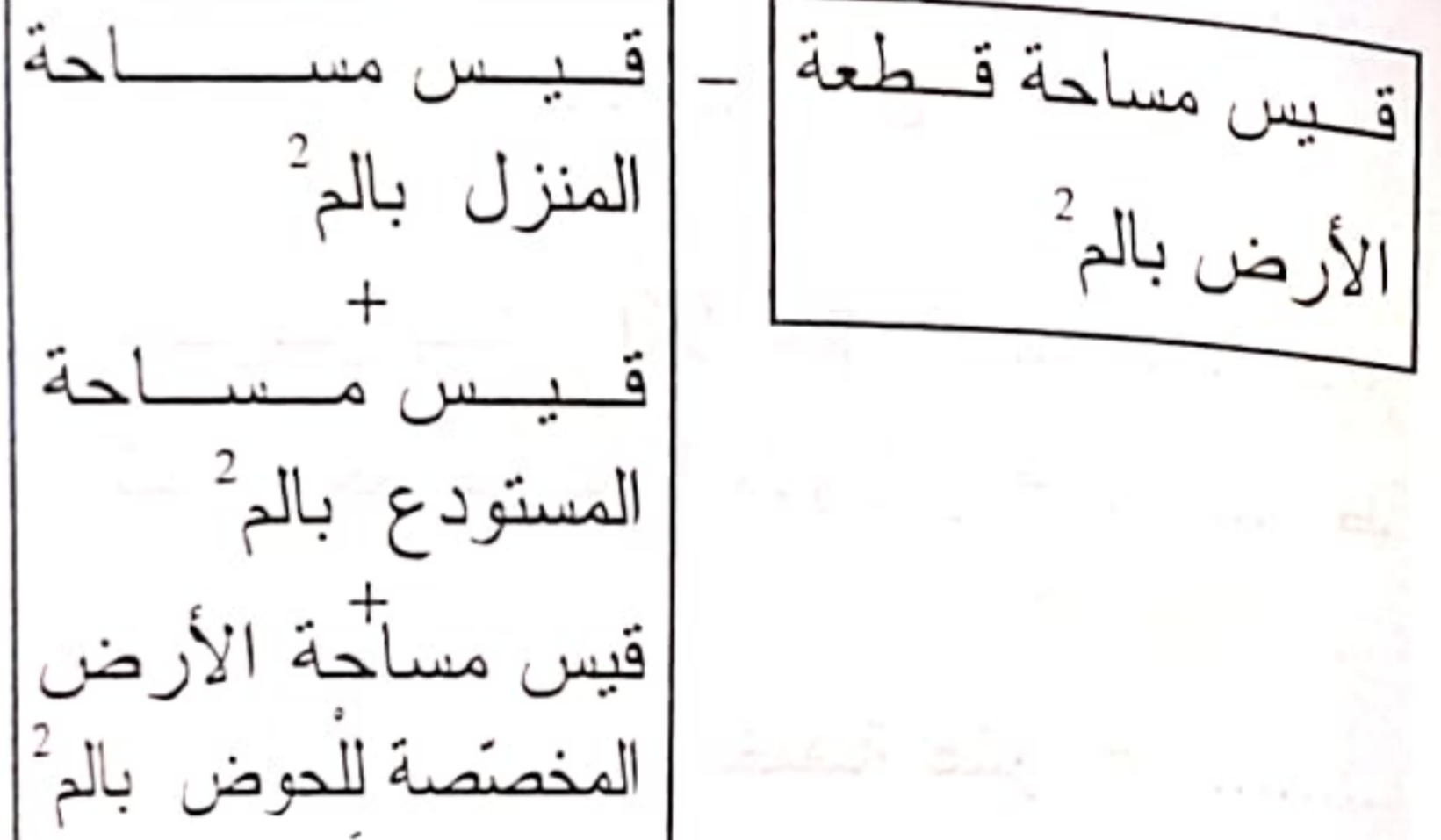

خصّص $\frac{1}{5}$ هذا الجزء لزراعه أعشاب خضراء وباقي المساحة غرسه أشجارا مثمرة بمعدل 36 م² لكل شجرة . ب/ أحسب عدد الأشجار مستعينا بالمخطط التالي :

عدد الأشجار

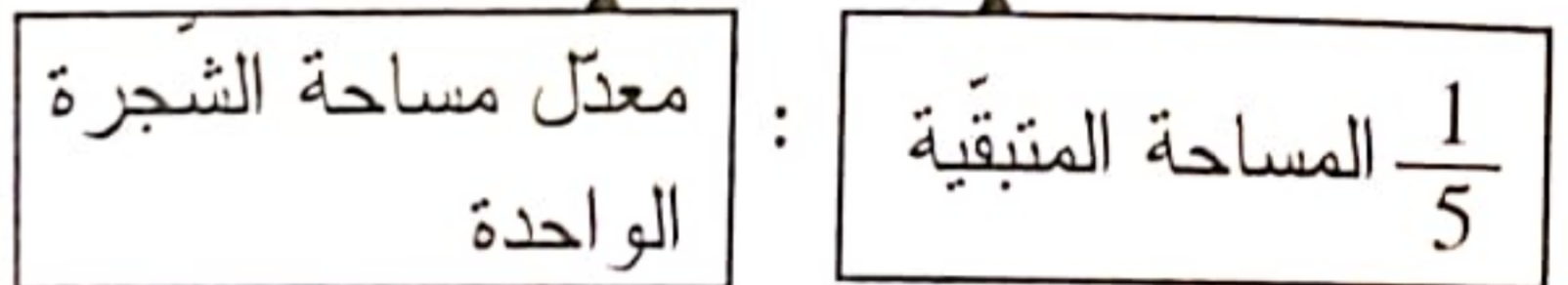

كانت مصاريف التشجير على النحو التالي : 150 د لشراء الأشجار ، 65 د لشراء الأسمدة الحيوانية، أجره 4 عمال لمدة أسبوع يتقاضى الواحد منهم 8 500 مي يوميًا. أبحث عن كلفة غراسة الأشجار مستعينا بالمخطط التالي :

كلفة غراسة الأشجار

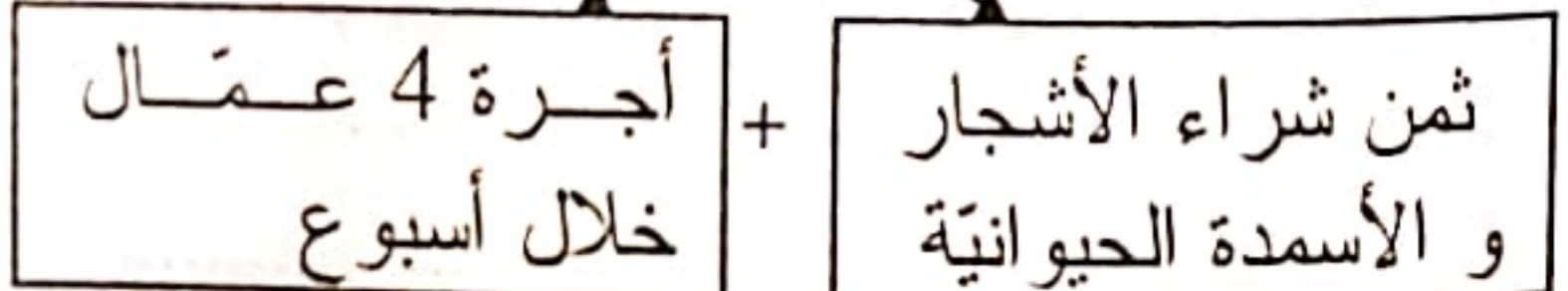

الحساب الذهني

1 أحول في كل مرة إلى الوحدة المقترحة.

* 7 800 م² = آر | 4 900 دك² = ها | 50 000 م² = صا *

2 أكتب وحدة القيس المناسبة أمام كل عدد.

* 2 074 م | 275 ط | 26 487 دكل *

1 أحول كل قيس إلى الوحدة المطلوبة.

* 37 م = دكم

* 540 ل = هل

2 أكتب في صورة عدد عشري.

* طول باب 220 صم = م

* ثمن حذاء 35 500 مي = د

3 أكتب بالأرقام ما يلي:

* صفر فاصل ستة عشر =

* خمسة عشر فاصل صفر واحد =

4 أملأ كل فراغ بالعدد المناسب.

* 3,254 كم = كم + كم + كم + كم

* 9,350 كغ = كغ + كغ + كغ

* 15,6 ط = ط + ط

5 أنجز ما يلي :

* = 0,007 م + 0,06 م + 0,5 م + 8 م

* = 0,009 كغ + 0,05 كغ + 0,4 كغ + 3 كغ

* = 0,005 ل + 0,05 ل + 0,5 ل + 5 ل

6 أنتج مصنع لصنع العطورات كمية من العطر وصبها في 4 قنينات مختلفة الحجم حسب ما يبيئه الجدول.

* أحسب الكمية الجمالية للعطر بالدكل ثم بالهل .

عبأ صاحب المصنع العطر في قوارير ذات 25 صل

وباع الواحدة بـ 4 500 مي. أحسب ثمن بيع العطر بالد.

القيينة (1)	القيينة (2)	القيينة (3)	القيينة (4)
1دكل و 8ل	1دكل و 5ل	2دكل ونصف	1دكل و 9ل

الكهرباء

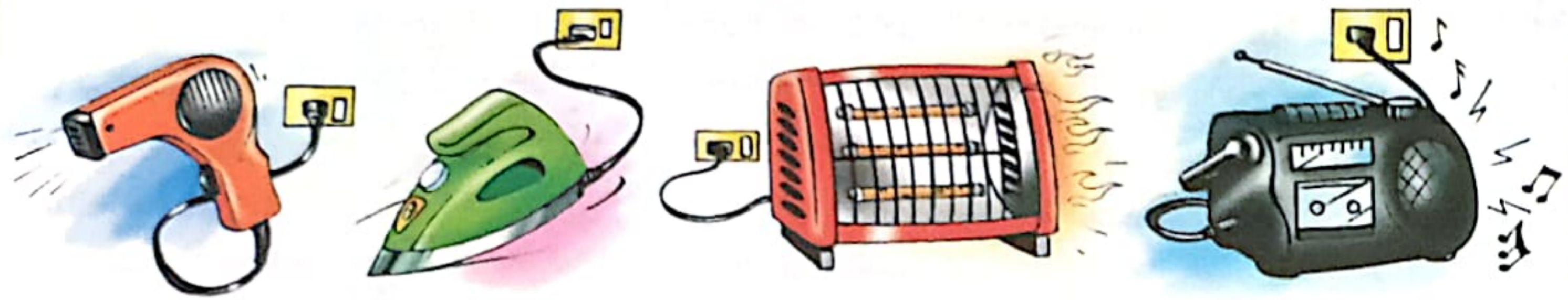

الات تشتغل بالكهرباء



عناصر دارة كهربائية



سلك كهربائي

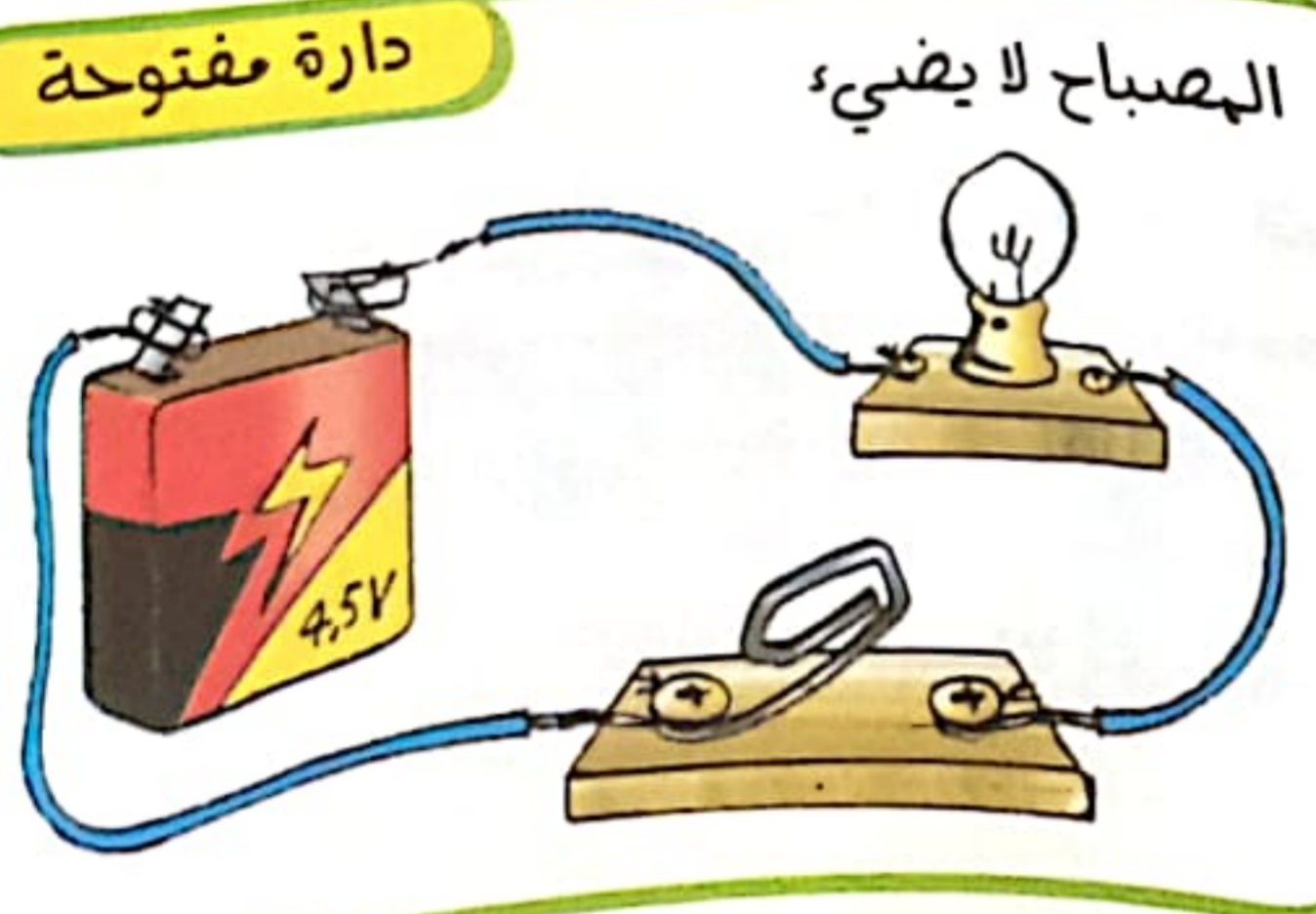

دارة مفتوحة

المصباح لا يضيء

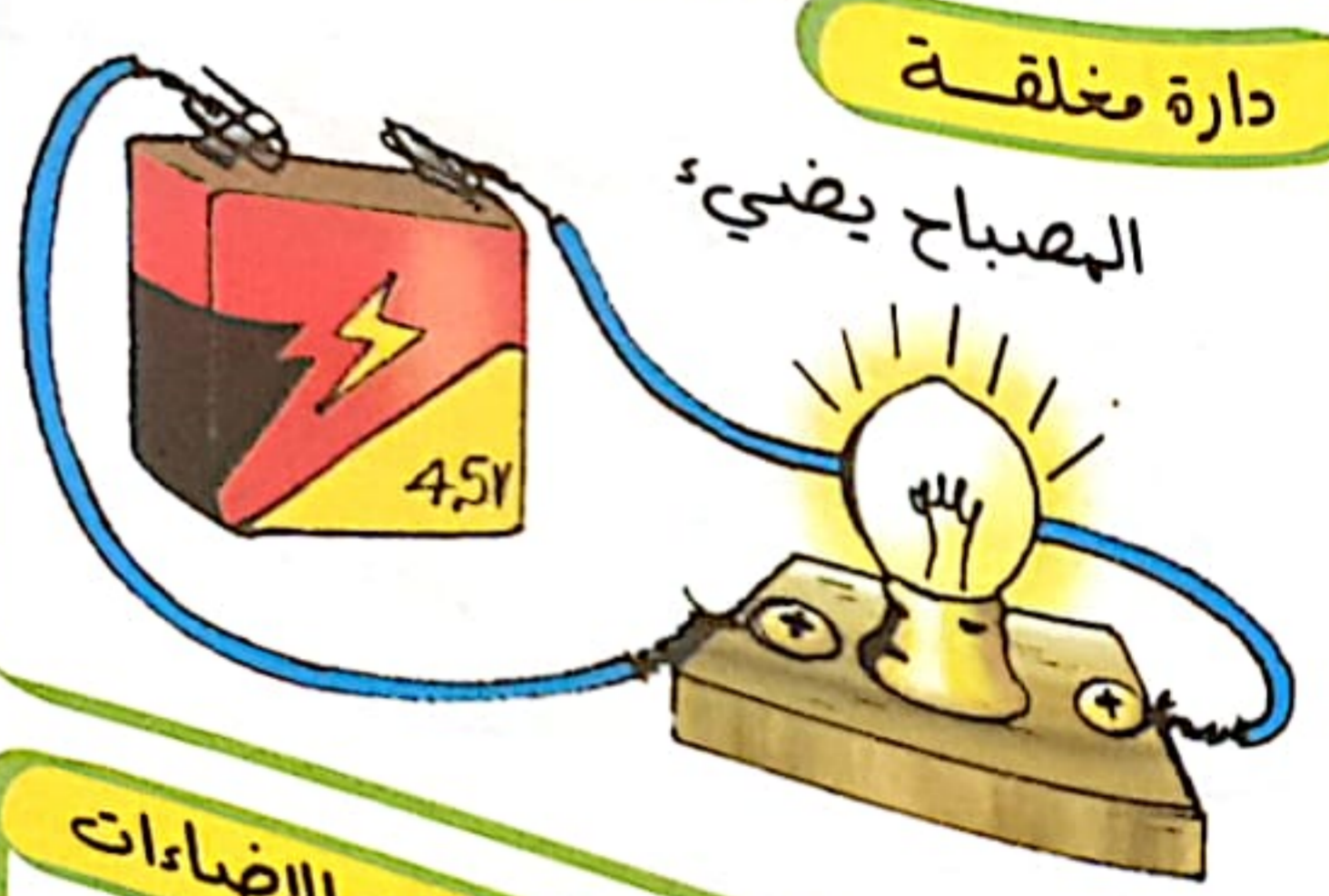

دارة مغلقة

المصباح يضيء



اصنع بطارية بنفسك

أنواع الإضاءة

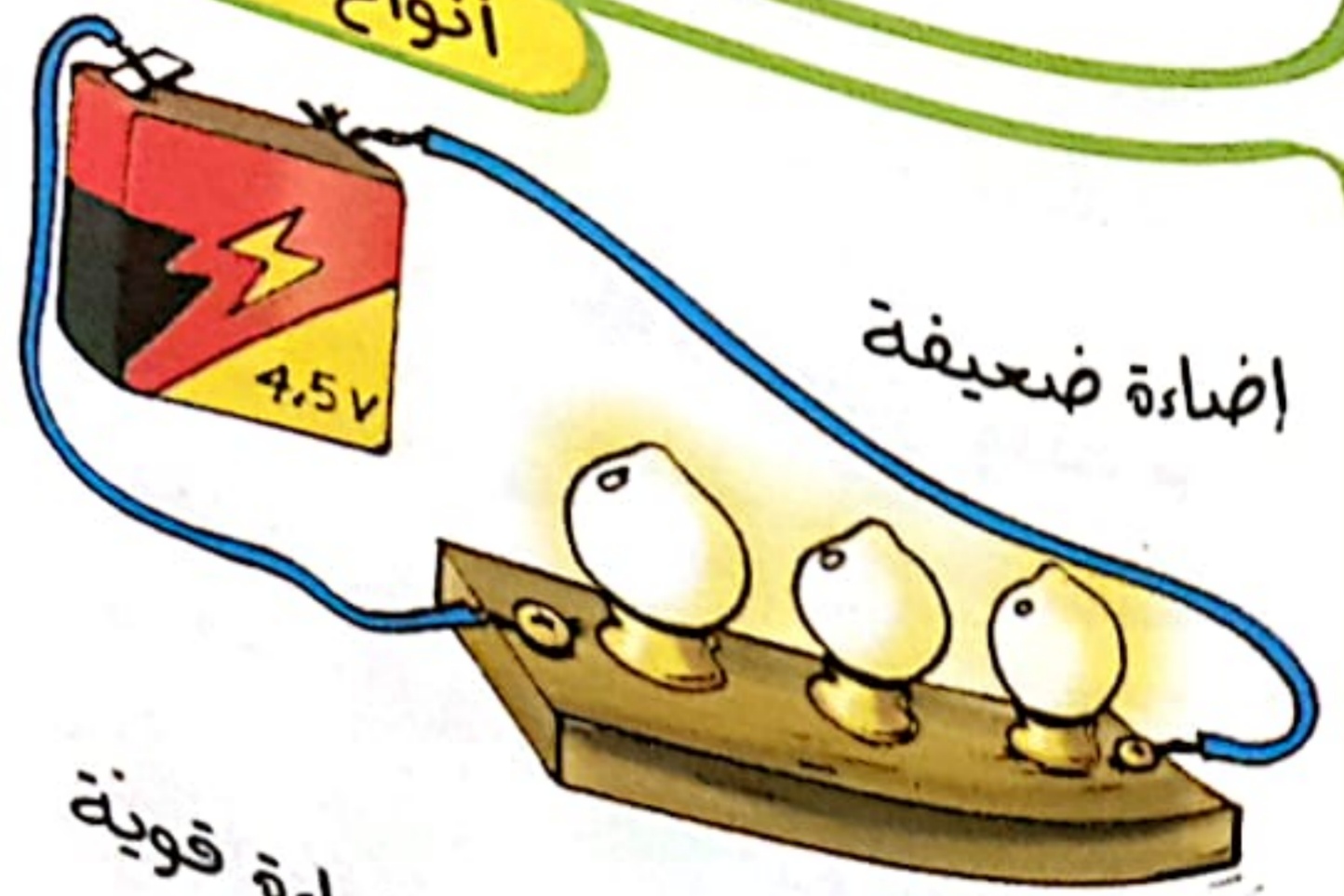

إضاءة ضعيفة

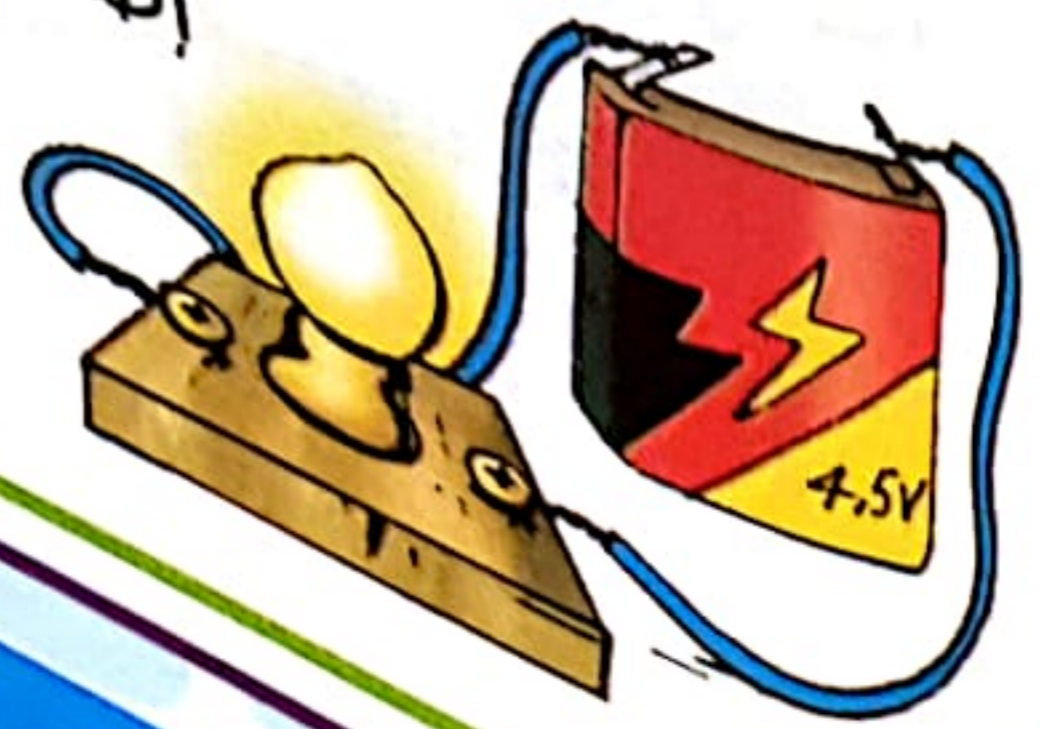

إضاءة قوية



الكهرباء

1- ماهي الكهرباء؟ تتشكل الكهرباء من الإلكترونات وهي الجسيمات التي تشكل الجزء الخارجي للذرات. وفي بعض المواد يمكن أن تتحرك الإلكترونات بسهولة من ذرة إلى أخرى. ويدعى تدفق الإلكترونات بالكهرباء. يمكن أن ينتج الكهرباء بطريقة طبيعية أو يمكن أن يصنعها الإنسان. قد تكون الطاقة الكهربائية آمنة (مخزنة) كالتي نجدها في الأعمدة الجافة (الخلايا) وبالبطاريات وقد تكون طاقة سارية نشيطة كالتي توجد في دارات المنازل والمصانع.

يتولد التيار الكهربائي داخل سلك إذا تم تحريكه في مجال مغناطيسي، وهذه هي الكيفية التي يُنتج فيها المولد الكهرباء. ويقوم المحرك بتدوير الوشيعنة السلكية بين قطبي المغناطيس وهذا ما يولد التيار الكهربائي.

فوائد الكهرباء واستعمالاتها : للكهرباء فوائد واستعمالات عديدة فهو يُستغل في الإنارة وتشغيل المحركات والحواسيب والآلات المختلفة وتوليد الطاقة الحرارية والمغناطيسية كما للكهرباء مفعول كيميائي يستغل في المخابرة والمحاليل.

2- الناقل والعازل : تدعى المواد التي تتمكن الإلكترونات فيها من الانتقال بسهولة مواد ناقلة مثل المعادن (الحديد، النحاس، الذهب، الفضة، الرصاص، الزنك، ماء+ملح...)

وتدعى المواد التي لا يمكن أن تنتقل فيها الإلكترونات مواد عازلة مثل (البلاستيك، الخشب، القماش، الورق، الزجاج، الماء النقي...) ويمكن أن نعتبر كل مادة تنقل جيداً الحرارة والكهرباء ناقلاً، وكل مادة لا تنقل الحرارة والكهرباء عازلاً.

3- المصباح الكهربائي : تنقسم مكونات المصباح الكهربائي إلى مجموعتين :

أ- أجزاء ناقلة وهي : قتيران - سليك من التنغستان.
ب- أجزاء عازلة وهي : الزجاج الأسود - الإسمنت - القضيب الحامل - غلاف من الزجاج - غاز نادر (أرقون - قزوينون).

يضيء المصباح السليم بصورة عادية إذا وصل قتيراه وصلًا جيداً بقطبي خلية كهربائية سليمة. تتم الإضاءة عندما يتوهج السليك فيشع إذ يتحمل الحرارة وينصهر بسهولة مثل الأسلاك الأخرى ويكون داخل الغرفة الزجاجية المملوءة غازاً نادراً يستخرج من الهواء وهو لا يساعد كيميائياً عمليات الاحتراق. ملاحظة : لا يشتغل المصباح إذا انصهر السليك أو انكسر الزجاج أو انعدم الربط الجيد بين الخلية وعتيري المصباح.

مخاطر الكهرباء : رغم الفوائد الكثيرة للكهرباء إلا أنها تمثل خطراً على حياة الإنسان وذلك في الحالات التالية :

- لمس أسلاك مكشوفة وهي متصلة بمصدر للتيار الكهربائي.
- إصلاح دارة كهربائية بالمنزل أو المصنع دون إيقاف عمل العداد.
- الاستحمام في مغطس واستعمال آلة : كجفافة الشعر تتدلى خيوطها الكهربائية في الماء.
- استعمال الهاتف القار أثناء الإستحمام.
- مسح أرضية البيت بالماء وأسلاك بعض الأجهزة تلامس الأرضية وأليافها معرّاة.
- إدخال وسائل حادة معدنية في ثقب منشبة.

لتجنب أخطار الكهرباء تتخذ الإجراءات التالية :

- قطع التيار الكهربائي عند إصلاح عطب.
- التأكد دورياً من سلامة الدارة الكهربائية.
- عند التعامل مع الكهرباء يوضع عازل في اليدين والرجلين (قفاز، حذاء).

المصباح الكهربائي

5

أنواع المصابيح الكهربائية

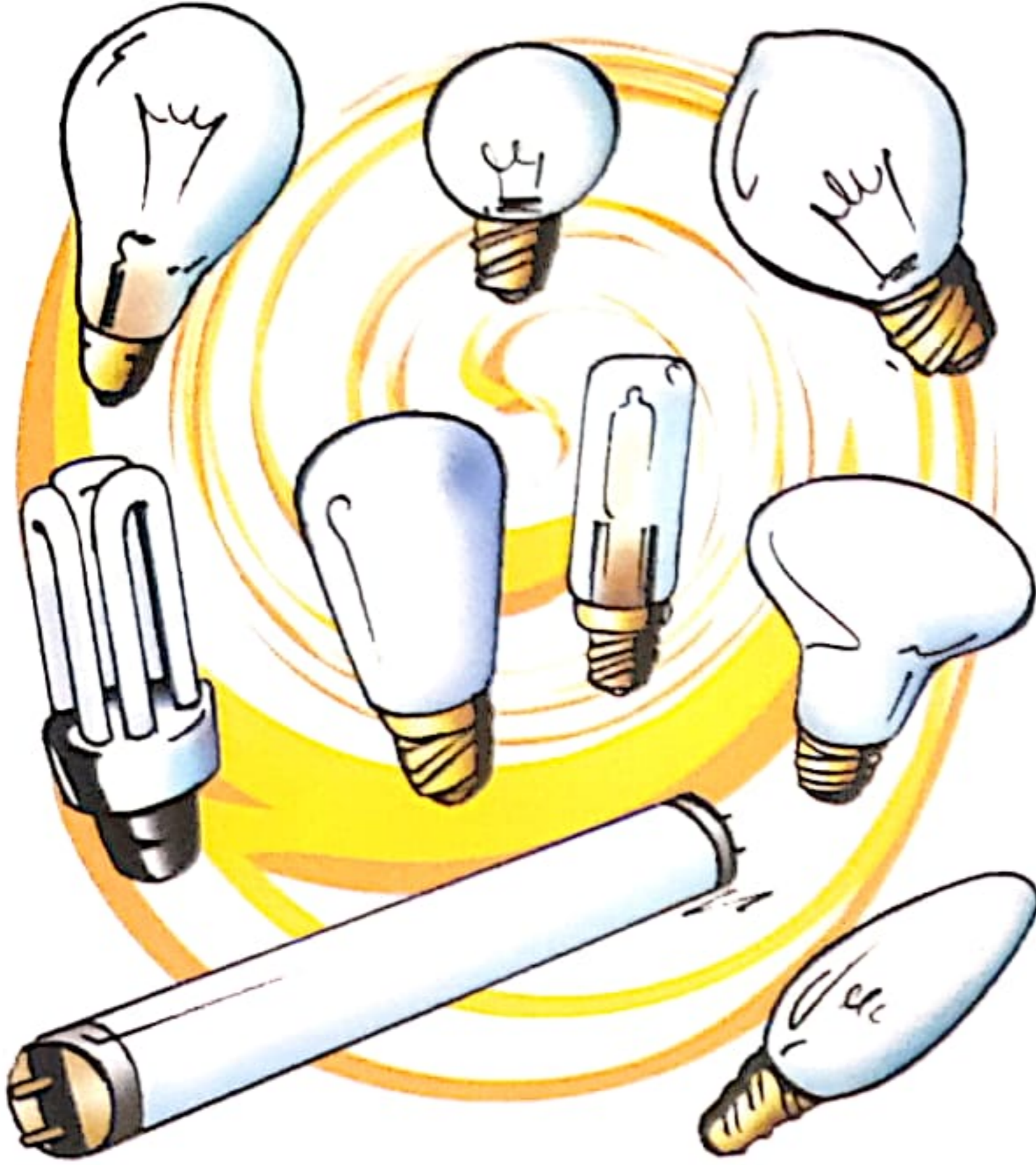

غاز نادر ارقون او قزانون

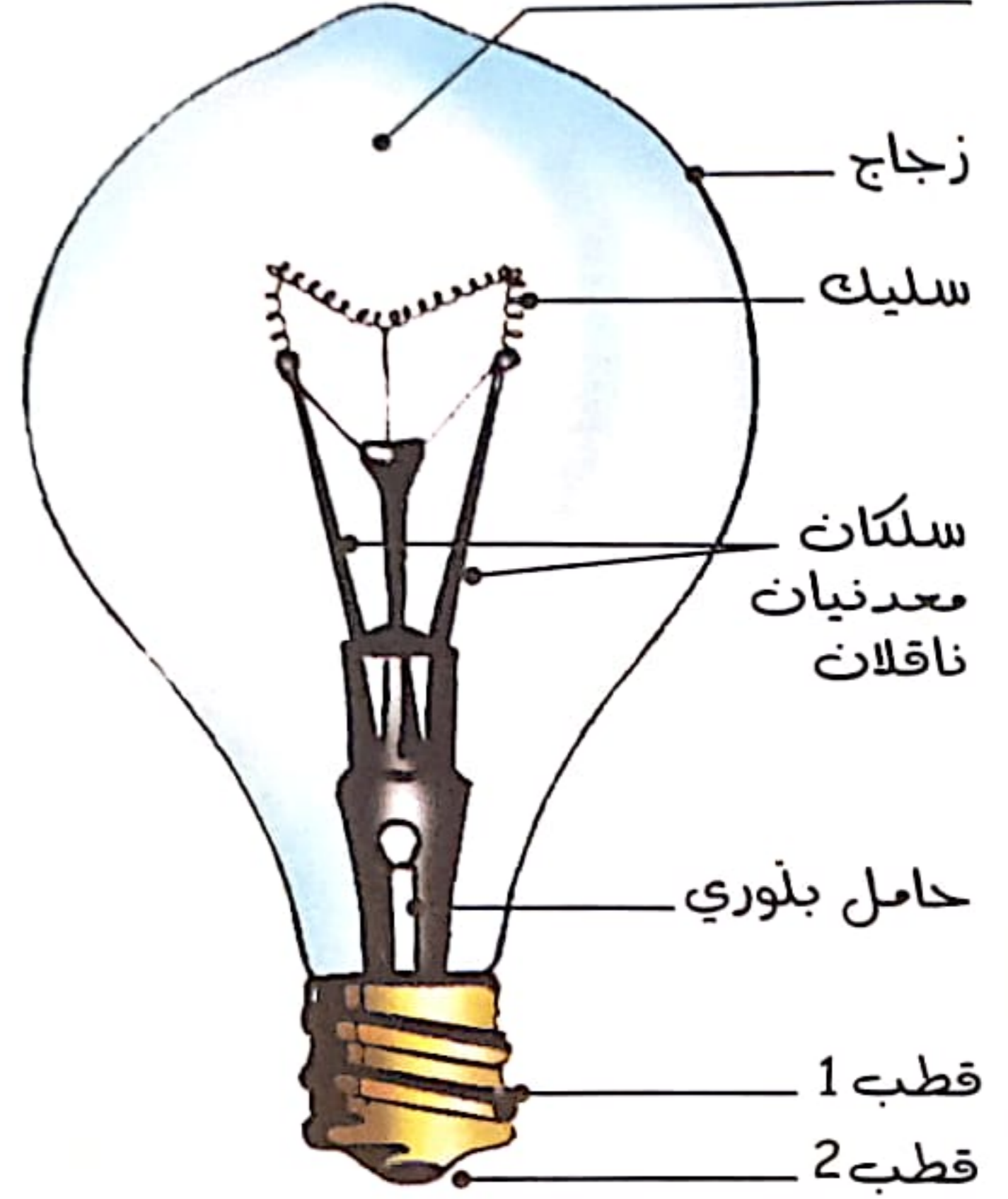

مصباح كهربائي

المواد العازلة و المواد الناقلة

نحاس

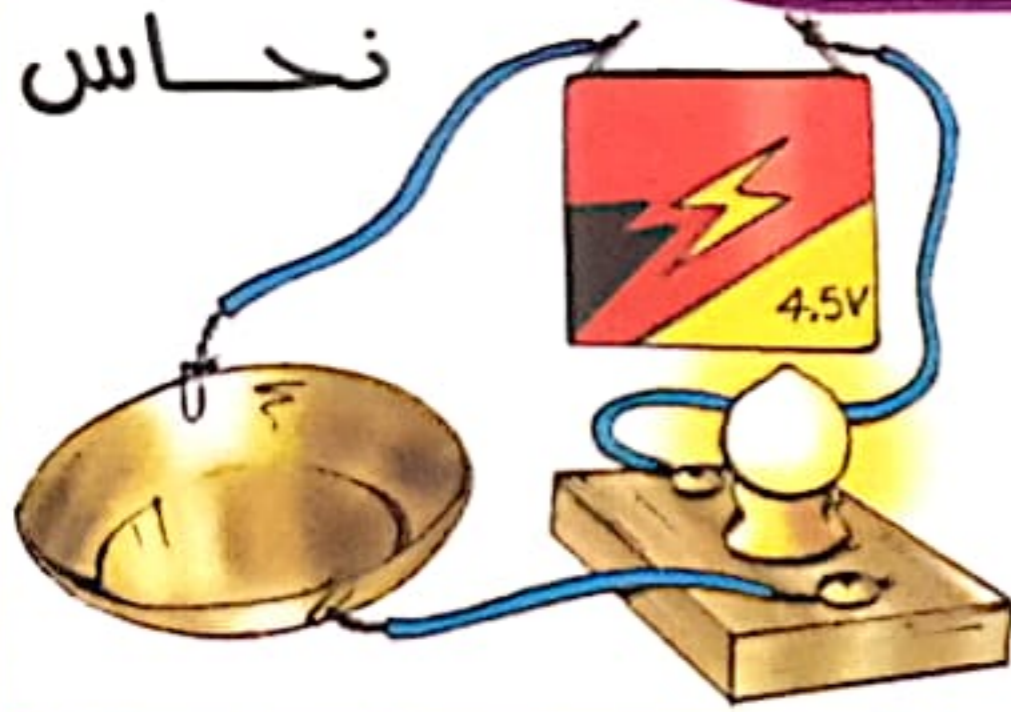

المواد الناقلة

ماء + ملح

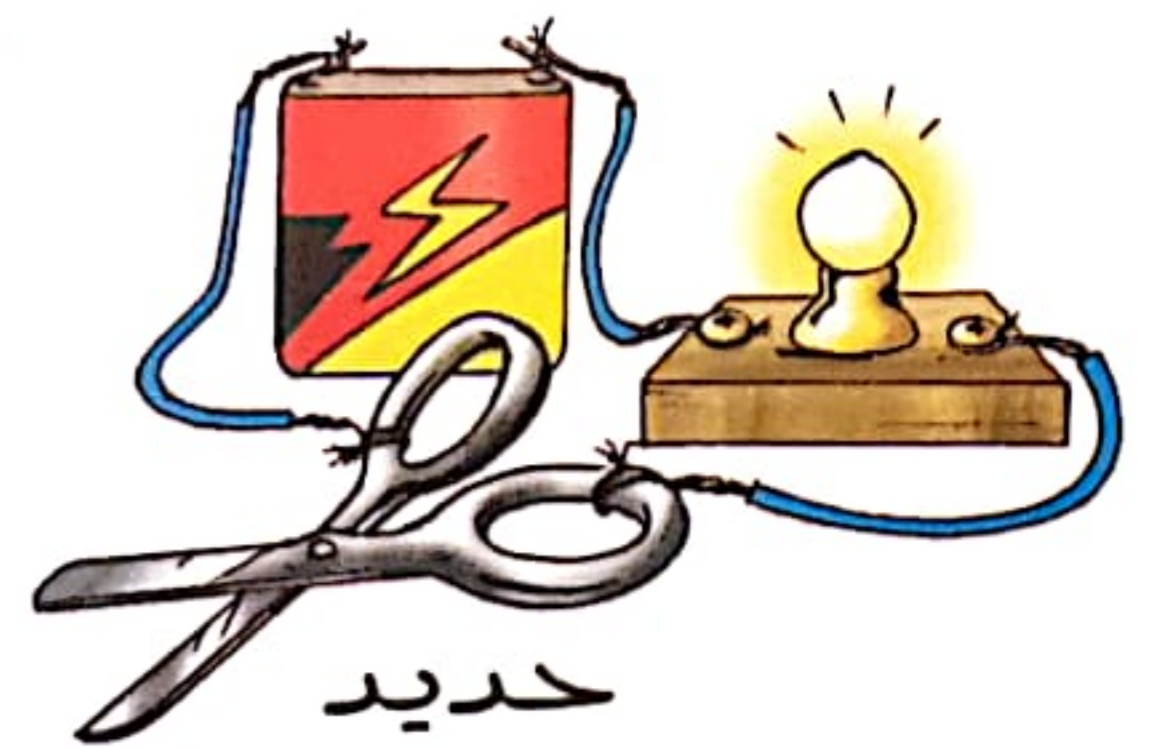

حديد

بلاستيك

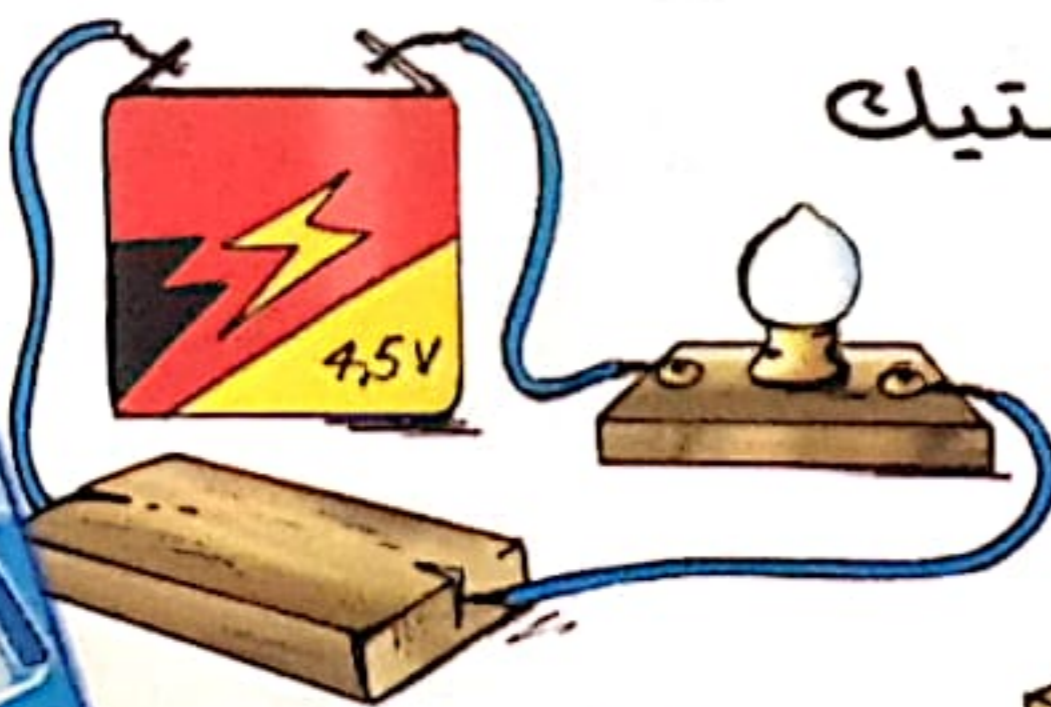

خشب



ماء نقي



المواد العازلة

الوسط البيئي

ما يجب أن تعرفه عن الوسط البيئي

مفهوم الوسط البيئي

هي مساحة من الطبيعة سواء كانت على اليابسة أو في البحر وما تحتويه من كائنات حية ومواد غير حية تتفاعل مع بعضها بعضا فينتج عن تفاعلها تبادل بين الكائنات الحية والكائنات غير الحية.

1 - الكائنات غير الحية: تمثل كل عناصر البيئة من المواد العضوية كالترربة والهواء والرياح والحرارة والرطوبة...

2 - الكائنات الحية: تنقسم إلى قسمين.

أ - كائنات حية ذاتية التغذية تستطيع بناء غذائها بنفسها بواسطة مواد غير عضوية وهذه الكائنات هي النباتات الخضراء.

ب - كائنات حية تتغذى على غيرها كالحوانات والحشرات والانسان.

النظام البيئي: لابد للوسط البيئي نظام لاستقرار بقاءه وسلامته. فبالرغم من أن هذا النظام معقد لما تحتوي عليه البيئة من كائنات مختلفة فإنه يبني أساسا على العلاقات المتبادلة بين جميع الكائنات والطبيعة وفيما بين بعضها بعضا.

- العلاقات المتبادلة في مستوى التغذية: إن العشب هو أصل الحياة فهو يصنع الغذاء لجميع

الكائنات الحية من الفحم الموجود في الهواء ومما في الأرض من ماء ومما فيها من أملاح

معدنية، وتلعب الشمس في ذلك دورا هاما إذ هي التي تساعد النبات الأخضر بواسطة التثبيت

الضوئي على تحويل ما يمتصه من الهواء والترربة إلى خلايا حية تنمو وتتكاثر وتحوّل بدورها

الأملاح المعدنية والماء إلى عناصر مغذية كالنشأ والسكر والزيلايات... ويعتمد النبات في صنع

مادته وفي تركيب العناصر المغذية على طاقة الشمس التي تركز المواد الأولية التي يتغذى منها.

ثم تأتي الحيوانات آكلة العشب وتأكل هذه المواد المركزة في شكل أوراق وحبوب وثمار فتضمها

وتبسطها وتزيد بها تركيزا فتتركب مادة اللحم التي هي أغزر طاقة وأكثر تركيزا. ثم تأتي في

مرحلة ثالثة الحيوانات آكلة اللحوم التي تتغذى من لحم الحيوانات آكلة العشب ومن الحشرات

الوسط البيئي: السلسلة الغذائية

سلسلة غذائية في الحديقة



سلسلة غذائية في البحر



سلسلة غذائية في البراري

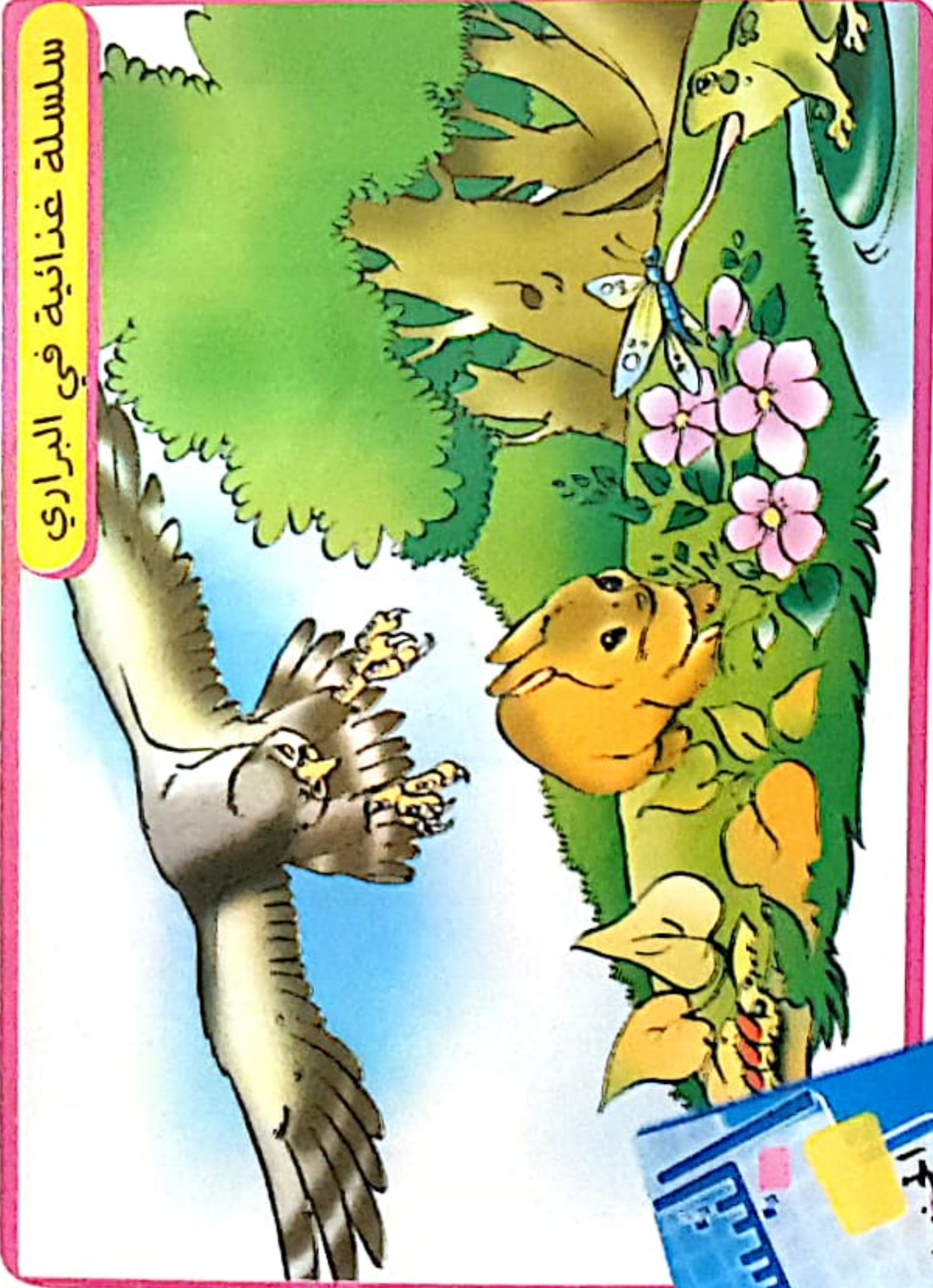

سلسلة غذائية في الغابة



يتبع ص 4

6

إلا أن جميع الكائنات الحيّة بما فيها الحيوانات والنباتات والإنسان وإن عمّرت طويلاً فلا بد أن تفقد الحياة لتعود إلى الأرض حيث توجد أصغر الكائنات الحيّة كالديدان والجراثيم فتغفنها وتحلل جثثها وتفككها. وفي تفكيكها لها تتحلّ المواد العضويّة التي تتألّف منها لتصير مواد معدنيّة بسيطة تتسرّب إلى الأرض لتصير أسمدة يتغذى منها النبات. ونستنتج من كل هذا أن:

1 - هناك علاقات تبادل بين الكائنات الحيّة وفي مستوى التغذية تكون شبكة غذائيّة تعتمد على نظام متوازن يتلخّص في ما يلي:

- يحول النبات المواد الأولية البسيطة التي يمتصها الهواء والتربة إلى عناصر مغذية مركبة.
- عندما يأكل الحيوان النبات تنتقل المواد المغذية إلى كائنات عديدة أخرى لتبني بها أجسامها.
- تفكك الجراثيم جثث الكائنات عند موتها لتعود موادها إلى التربة.

2 - هناك 3 أصناف من الكائنات الحيّة في الوسط البيئي:

- الكائنات المنتجة وهي النباتات الخضراء.
- الكائنات المستهلكة التي منها آكلة العشب وآكلة اللحم كالحيوان والإنسان.
- الكائنات المفككة كالجراثيم التي تفكك بقايا الكائنات الحيّة إلى عناصر بسيطة لتدخل من جديد في دورة الحلقة الغذائيّة.



التنفس

أعضاء الجهاز التنفسي

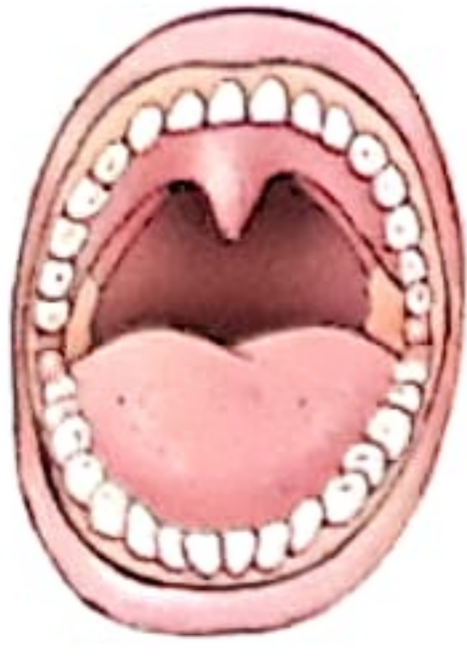

الفم

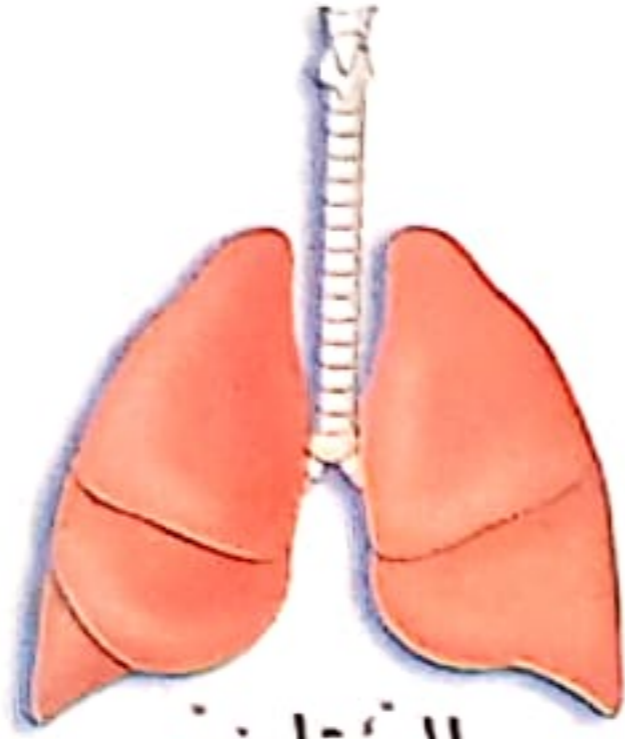

الرئتان



الشعبتان الهوائيتان



الأنف

حركات القفص الصدري

في حالة الشهيق

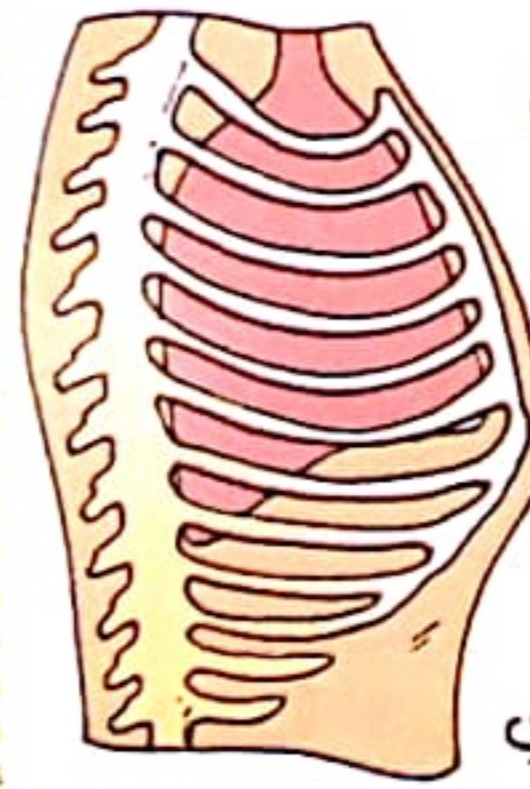

يدخل الهواء
يتوسع القفص الصدري



الهواء
اللهاة
لسان الزمار
الهيء

في حالة الزفير

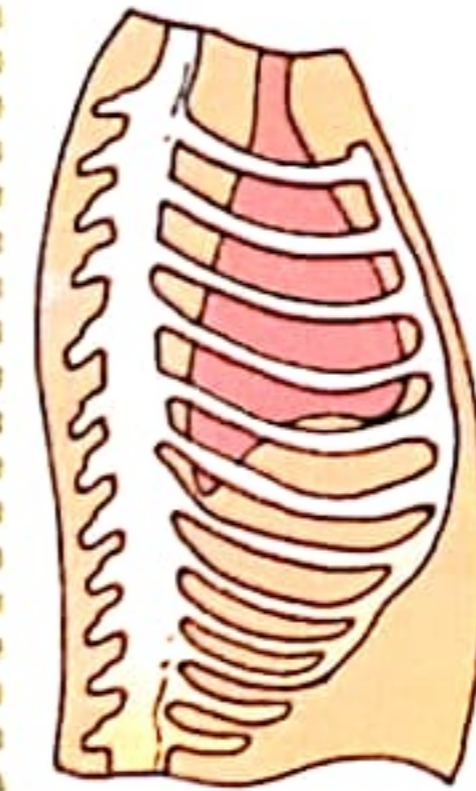

يخرج الهواء
يضيّق القفص الصدري

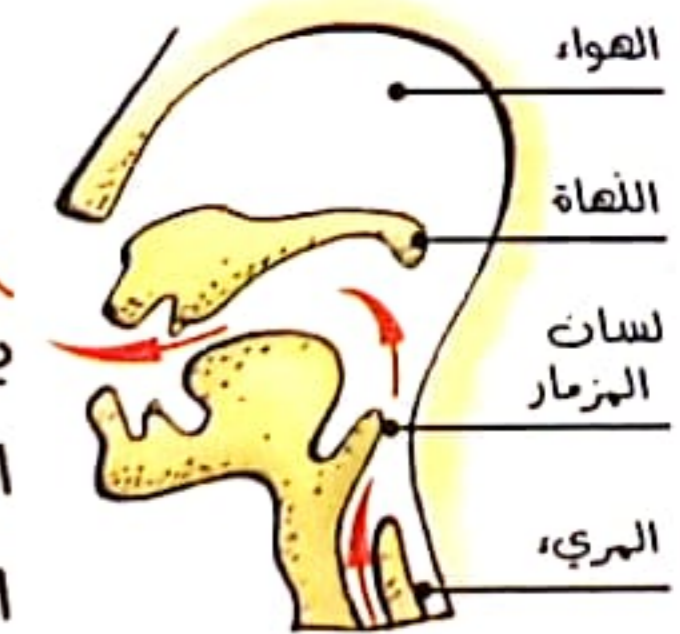

الهواء
اللهاة
لسان الزمار
الهيء

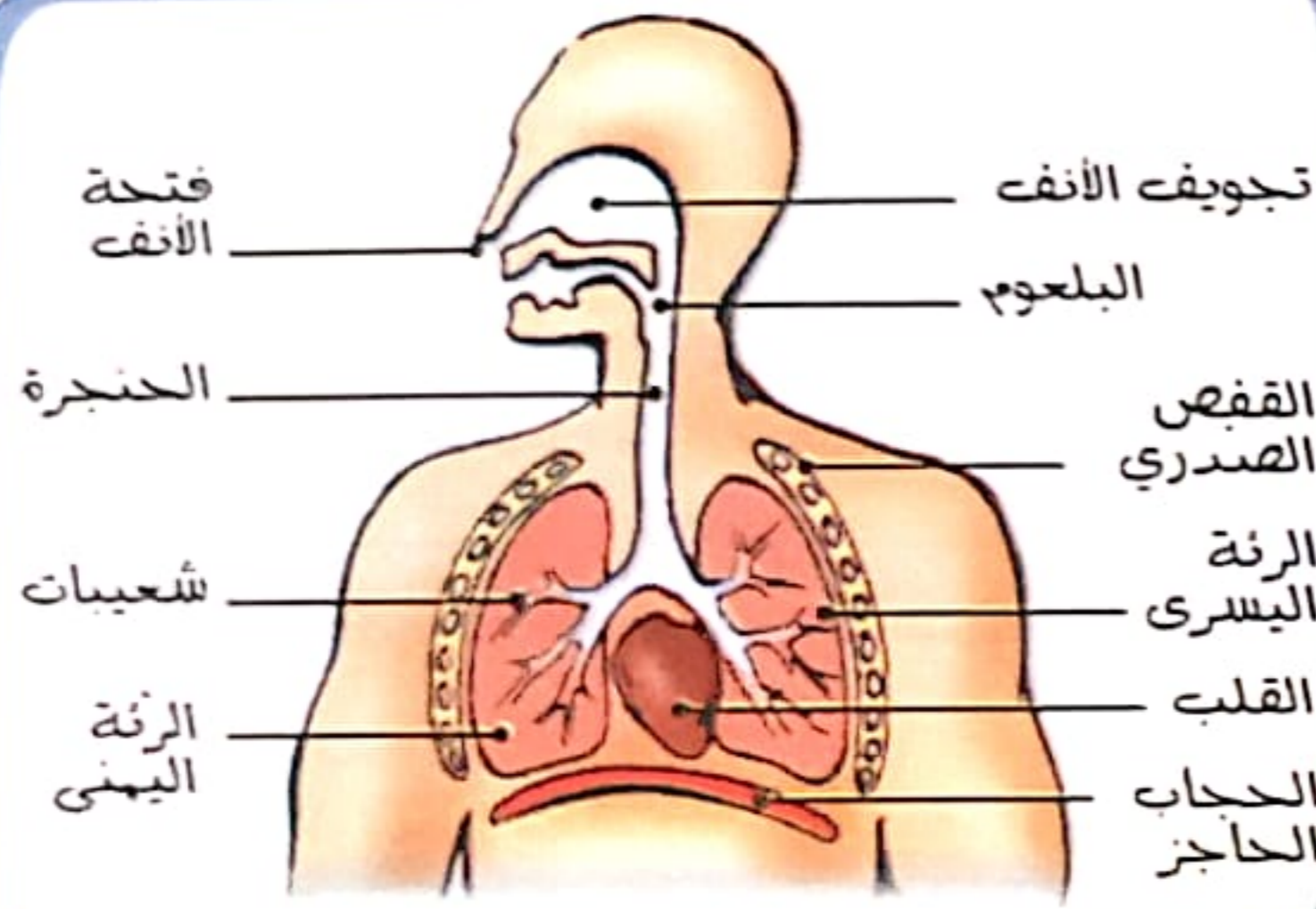

فتحة الأنف
البلعوم
الحنجرة
شعبات
الرئة اليمنى
تجويف الأنف
القفص الصدري
الرئة اليسرى
القلب
الحجاب الحاجز

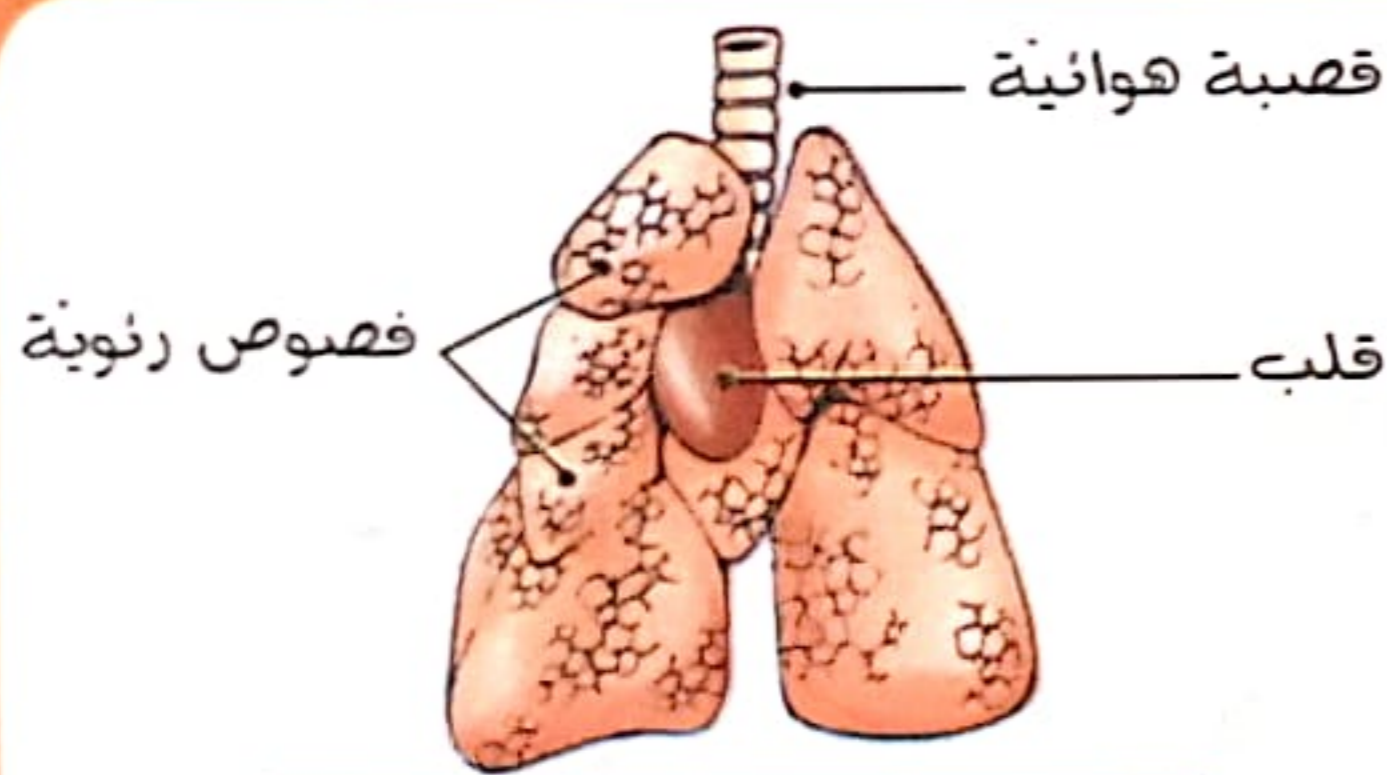

قصبه هوائية
قلب
فصوص رئوية

الجهاز التنفسي للخروف

فص



فجوات داخل الرئة

شعبية صغيرة



أسناخ

حويصلة

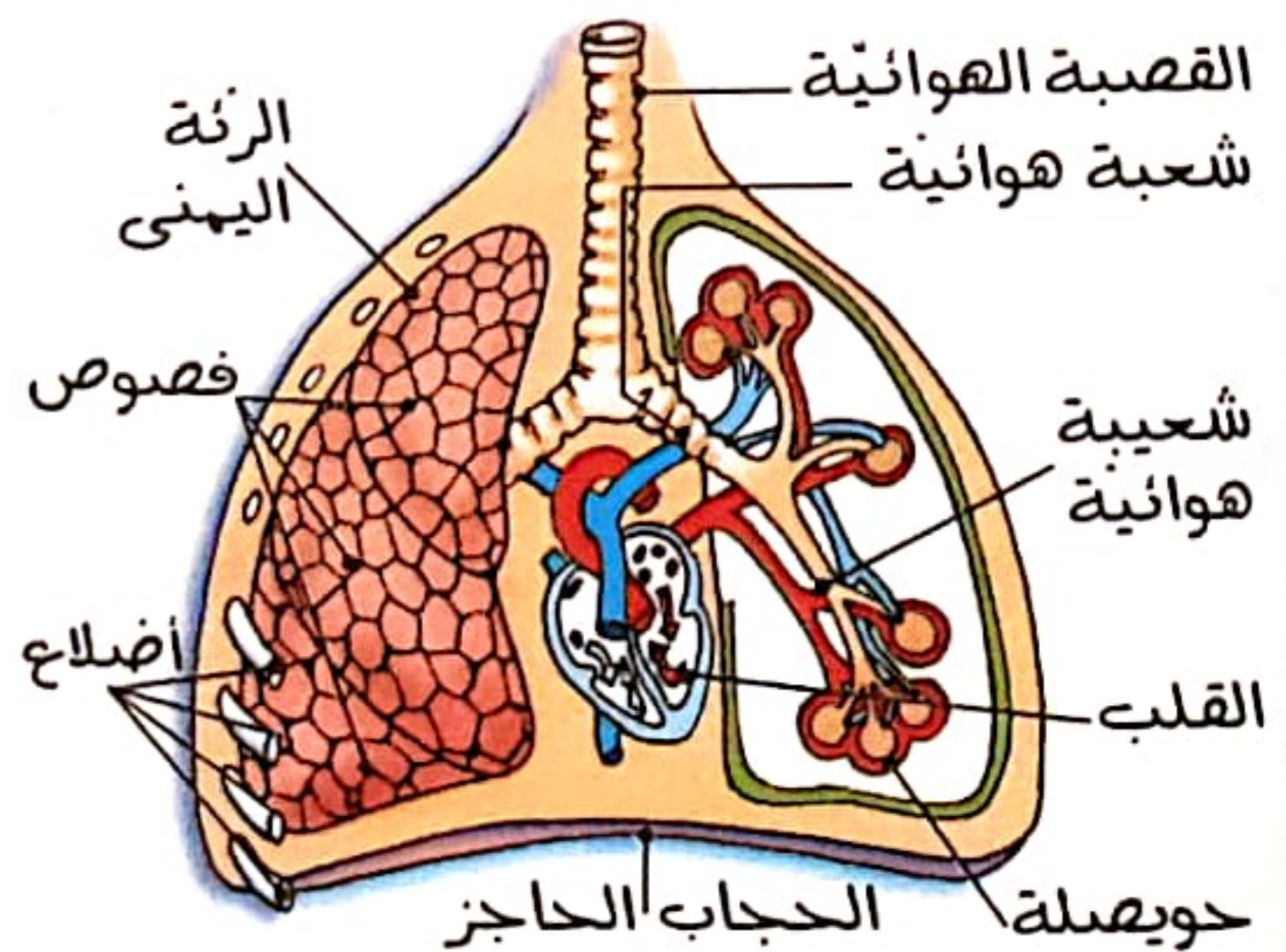

القصبه الهوائية
شعبه هوائية
شعبية هوائية
القلب
حويصلة
الرئة اليمنى
فصوص
أضلاع
الحجاب الحاجز

التنفس عند الإنسان

يستنفس الإنسان بواسطة جهاز تنفسي يتألف من المجاري الهوائية ومن رئتين. ويتمثل دور الجهاز في تبريد الهواء داخل الرئتين حيث يتم التبادل الغازي مع الدم.

1- المجاري الهوائية:

× الأنف: يتكون الأنف من جزئين: جزء خارجي بارز يفتح إلى الخارج بواسطة المنخرين وجزء داخلي يتكون من تجويف داخل الجمجمة يفتح على القصبية الهوائية والمريء.

× الحنجرة: توجد في مقدمة القصبية الهوائية وتبدو بارزة بصفة واضحة في أعلى الرقبة من الأمام.

× القصبية الهوائية: هي بمثابة أنبوب يربط بين الأنف والقصبتين الهوائيتين له جدار رقيق ومجهز بحلقات غضروفية غير كاملة.

× القصبتان الهوائيتان: هما الفرعان الرئيسيان للقصبية الهوائية وهما مجهزان بحلقات غضروفية كاملة. تتفرع القصبية الهوائية اليمنى إلى ثلاثة فروع ثانوية أما اليسرى فتتفرع إلى فرعين ثانويين ثم يتصل كل فرع بفص من فصوص الرئة.

2- الرئتان:

تعتبر الرئتان أهم أعضاء الجهاز التنفسي وتتركب كل واحدة منهما من نسيج اسفنجي مطاطي وناعم. تمتلئ الرئة اليسرى بكونها أصغر حجماً من الرئة اليمنى وهي تتكون من فص علوي و فص سفلي. إن تفرع القصبات الهوائية ينتهي بالحوصلات الرئوية الغنية بالشعيرات الدموية التي يتم في مستواها التبادل الغازي بين الدم والهواء الموجود في الحويصلة.

3- الظهر الخارجي لعملية التنفس:

يدخل الهواء إلى الرئتين بواسطة الشهيق عن طريق الأنف فالقصبية الهوائية إلى أن يصل إلى الحوصلات الرئوية ثم يخرج بواسطة عملية الزفير سالكا نفس الطريق الذي دخل منه.

تتم عملية الشهيق نتيجة اتساع القفص الصدري بسبب تقلص عضلة الحجاب الحاجز فيقل الضغط داخل القفص وتتم عملية الزفير بعودة عضلة الحجاب الحاجز إلى حالتها الطبيعية مما يؤدي إلى زيادة الضغط في الرئتين بحيث يصبح أعلى من الضغط الجوي مما يسبب انطلاق الهواء منهما إلى الخارج.

عندما تكون حركات التنفس عادية يدخل إلى الرئتين نصف لتر من الهواء عند الشهيق ثم تخرج منهما نفس الكمية عند الزفير. أما في حالة التنفس العميق حيث يتم إدخال أكبر كمية ممكنة من الهواء عند الشهيق فإن الحجم الإضافي لكمية الهواء يتراوح بين 2,5 ل و 3 ل.

قواعد صحية:

إن عملية التنفس من الوظائف الأساسية التي بدونها تنعدم الحياة لذلك ينبغي العمل بالنصائح التالية:

- × اجتناب المكوث في أماكن يكون فيها الهواء ملوثاً.
- × عدم تغطية الوجه عند النوم حتى لا يقع استنشاق هواء وقع طرحه من الجسم.
- × استعمال وسادة مناسبة عند النوم حتى يتم التنفس بصورة طبيعية.
- × القيام بحركات رياضية خاصة في الصباح مع التنفس بعمق لمدة لحظات بين حركة وأخرى.
- × استنشاق الهواء بواسطة الأنف لأنه مكوّن بالشعر من الداخل وهذا الشعر هو عبارة عن مصفاة تمنع دخول الشوائب إلى المجاري الهوائية وإلى الرئتين. كما أن النسيج المخاطي المبطن للأنف يساعد على تدفئة الهواء وترطيبه.

× تجنب الأماكن الرطبة والتنقل الفجائي من مكان دافئ إلى مكان بارد لأن ذلك يحدث التهابات في الحنجرة والقصبية الهوائية. فعند ضرورة التحول من مكان دافئ إلى مكان بارد فلا بد من تبريد المجاري الهوائية بصفة تدريجية وذلك بفتح الباب قبل مغادرة المكان.

- × القيام بالتلاقيح الضرورية وفي أجالها (سل، زكام...)
- × توخي الحذر عند مخالطة المرضى لتجنب العدوى.
- × ضرورة الذهاب إلى الطبيب عند ظهور أعراض غير عادية كالسعال والصعوبة في التنفس ثم العمل بنصائحه

الحساب الذهني

1 أحيط الجزء الصحيح في كل عدد مما يلي :

* 4698,52 | 2,453 | 74,005 | 143,56 *

*
*
*

2 أملأ الفراغات بالأعداد المناسبة. 8,475 كغ = كغ + كغ + كغ + كغ

12,16 دكم = دكم + دكم + دكم

1 أضع العلامة المناسبة (<, >, =) بين كل عددين عشريين.

10,999 . 13,056 * 320,5 . 320,500 * 85,2 . 85,25 *

2 أرتب الأعداد التالية ترتيبا تصاعديا. 3,03 - 33,3 - 3 - 33,03 - 30,330 - 0,33

3 أكون أكبر عدد يقبل القسمة على 5 باستعمال الأرقام: 4, 8, 5, 6 ثم أضع فاصلا ليصبح هذا العدد أصغر من 10.

4 ذبح جزار خروفا وقسمه إلى 6 منابات كانت كما يلي:

2,900 كغ، 2,500 كغ، 3,050 كغ، 2,350 كغ، 2,750 كغ، 2,025 كغ

أرتب هذه الكتل من الأكبر إلى الأصغر.

5 أكتب كل قيس بالوحدة المقدمة.

* 6م و 5صم = م | * 3ق و 15كغ = ق | * 75صل = ل

* 9كغ و 5دكغ = كغ | * 3ل = هل | * 2ط و 4ق = ط

6 هذا جدول لمداخل أحد الباعة المتجولين. أتمّ تعمييره.

الأحد	السبت	الجمعة	الخميس	الأربعاء	الثلاثاء	الاثنين	
3 250 مي	2 900 مي	4 150 مي	3 850 مي	4 300 مي	2 750 مي	3 500 مي	صباحا
5 500 مي	4 700 مي	2 350 مي	2 550 مي	2 000 مي	3 250 مي	4 500 مي	مساء
							المبلغ الجملي اليومي بالد

الدرس 8

الحساب الذهني

1 أذكر وحدة كل رقم مشار إليه بسهم. * 34,23 م

2 أحيط أكبر عدد من بين الأعداد التالية و أسطر أصغر عدد.

23,99 / 23,7 / 23,956 / 23,95

1 أنجز العمليات التالية :

186,450 = - 351 | 100 = + 75,23 | = 186,5 + 245,65

..... = 23,750 + 65 | 10,75 = 14,5 - | = 24,2 - 39,750

2 أبحث عن العدد المجهول في كل كتابة.

3,25 كغ - 2 كغ = كغ | 6,05 ق + 9,85 ق = ط

6,5 هل - هل = 4,75 هل | 7,5 ل + دكل = 3 دكل

3 أعوض كل نقطة بالرقم المناسب.

10.,7 + .9 = .55,.

67,350 - .8, .00 = 1.,1..

4.,8.0 + .6,.00 = 70,15.

4 اشترت امرأة طاقما من البلور ومجموعة من الصّحون فدفعت 83,250 د واشترت امرأة أخرى طاقمي بلور من نفس النوع ونفس مجموعة الصّحون ودفعت 120,750 د. أبحث بالذات عن ثمن طاقم البلور ثم عن ثمن مجموعة الصّحون.

5 تطلب تعبئ طريق طوله 2 كم العمل لمدة 6 أيام كما يبيّنه الجدول التالي :

اليوم الأول	اليوم الثاني	اليوم الثالث	اليوم الرابع	اليوم الخامس	اليوم السادس
المسافة المعبّدة	3 هم	أقل من اليوم الأول بـ 5 دكم	3 هم و 7 دكم	3 هم و 2 دكم
المسافة المتبقية بالكم

6 أتمم تعبئة الجدول ثم أعمّر الفراغات أسفله.

* اليوم الذي عبّدت خلاله أكثر مسافة هو اليوم

* اليوم الذي عبّدت خلاله أقل مسافة هو اليوم

التيسير
1
2
3
4
5
6
7
8
9
10
11
12
13
14
15
16
17
18
19
20
21
22
23
24
25
26
27
28
29
30
31
32
33
34
35
36
37
38
39
40
41
42
43
44
45
46
47
48
49
50
51
52
53
54
55
56
57
58
59
60
61
62
63
64
65
66
67
68
69
70
71
72
73
74
75
76
77
78
79
80
81
82
83
84
85
86
87
88
89
90
91
92
93
94
95
96
97
98
99
100

أترجم في وحدات قيس الزمن
أجمع وأطرح الأعداد التي تقيس الزمن

الحساب الذهني

1 أضع العلامة < أو > أو = مكان النقط. $59,300 \dots 59,3$ | $235,35 \dots 235,6$
 $7,46 \dots 8,46$ | $40,7 \dots 40,5$
 $\dots > 7,75 >$ | $\dots < 9,3 <$

2 أكتب مكان النقط عددين صحيحين متتاليين في كل مرة. \dots

1 أقوم بالتحويلات التالية :

5 دق و 24 ث = ث
 1 س و ربع الساعة = دق
 3 ث و 15 ث = دق
 14 س و 15 دق و 10 ث - 8 س و 40 دق و 50 ث = دق

2 أنجز العمليات التالية :

3 اشتغل عامل خلال شهر جويلية بمصنع حسب التوقيت التالي :

الفترة	ساعة البداية	ساعة النهاية
الصباحية	7 س و 45 دق	12 س و 15 دق
المسائية	13 س و 30 دق	17 س

يتقاضى هذا العامل 1 400 مي عن كل ساعة عمل. ماهو مقدار أجره اليومي ؟ ماهو مقدار دخله الجملي في هذا الشهر إذا عمل فيه 26 يومًا ؟ أنفق $\frac{3}{4}$ دخله الجملي وادّخر الباقي. أبحث عن المبلغ المدّخر بالاد.

4 يريد مسافر أن يصل إلى مطار تونس قرطاج قبل موعد انطلاق الطائرة بـ 1 س و 45 دق. متى يجب أن يغادر مدينة صفاقس إذا علمت أنه يقضي 4 س و 25 دق للوصول إلى المطار وأن موعد إقلاع الطائرة هو الساعة العاشرة و 5 دق ليلا ؟

الحساب الذهني

- 1 أحول إلى الوحدة المطلوبة. 4 س و 6 دق = دق * 5 دق و 25 ث = ث *
 * 2 س و ربع الساعة = دق * 3 س و نصف الساعة = دق *
 * 2 أضع العلامة < أو > أو = مكان النقط.
 * 35,79 ... 74,35 * 56,01 ... 56,001 * 3,500 ... 3,5 *
 3 أقرأ و أكتب بالأرقام: عُشْرٌ = * ثلاثة أثمان = * ثمانية أثلاث =

1 أقسم كل شكل حسب المطلوب ثم ألون.

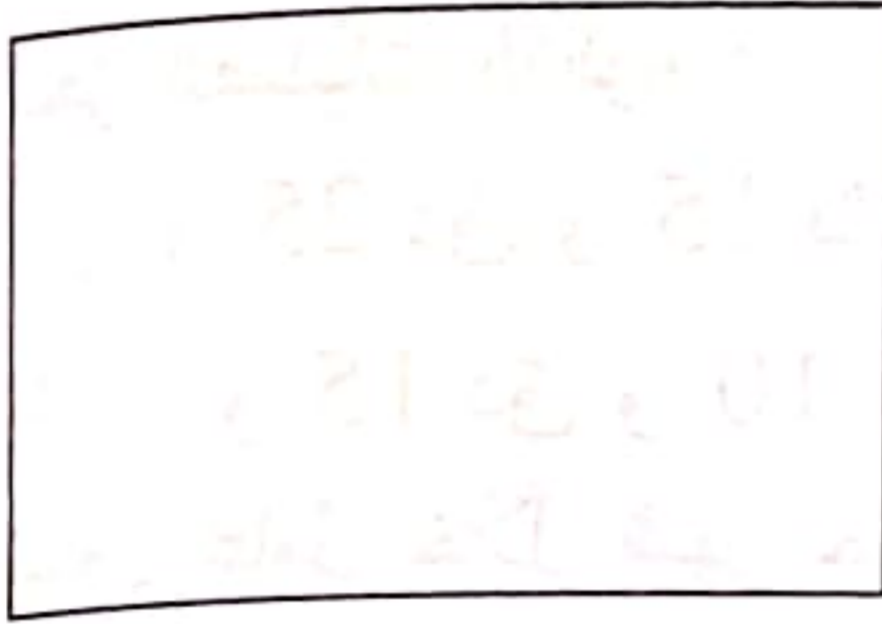

$$\frac{15}{24}$$

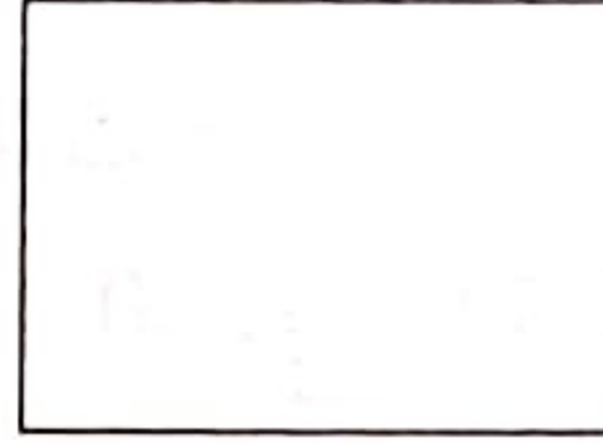

$$\frac{1}{6}$$

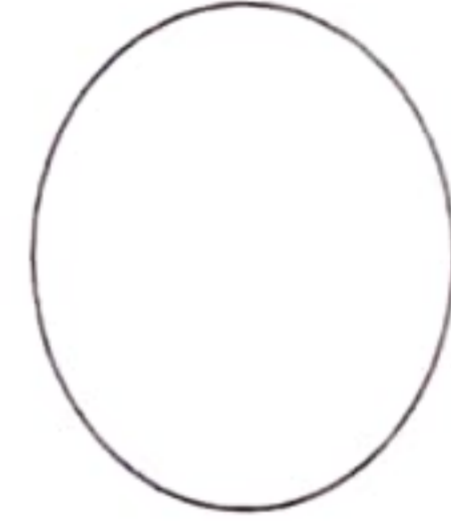

$$\frac{3}{4}$$

2 أنجز ما يلي :

ألاحظ الزوايا التالية، أقيسها ثم أعمّر الجدول.

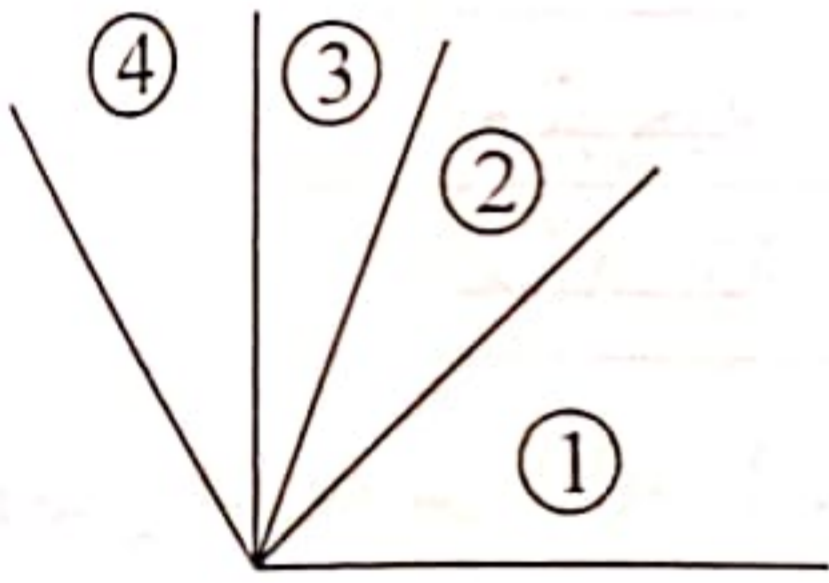

الزوايا	1	2	3	4
قيس فتحها بالدرجة

أرسم قطعة مستقيم [س ص] ثم أبني
 موسّطها العمودي [ك ل]
 ماذا يمثل الموسّط العمودي [ك ل]
 بالنسبة للزاوية [ك س، ك ص]؟

أرسم زاوية [أ ب، أ ج] قيس فتحها
 بالدرجة 80 ثم أرسم منصفها [أ س].

3 وصل أحمد إلى الملعب البلدي على الساعة الرابعة و 25 دق بعد الزوال، بقي ينتظر 35 دق حتى بدأت المباراة. دامت المباراة ساعة ونصف الساعة مع 15 دق استراحة بين الشوطين و إثر المباراة مباشرة غادر أحمد الملعب. وصل إلى المنزل على الساعة السابعة و 10 دق مساء.
 أحسب مدة السير؟

4 لفلاح أرض قيس بُعديها بالم 120 و 80 قسّمها إلى 3 أجزاء كما يُبينه الجدول التالي. أحسب قيس مساحة الأرض بالم² ثم أعمّر الجدول .

القطعة 1	القطعة 2	القطعة 3
$\frac{1}{3}$ قيس المساحة الجمليّة	$\frac{3}{5}$ قيس المساحة المتبقّيّة	بقية مساحة الأرض
.....
قيس المساحة بالم ²
قيس المساحة حسب المطلوب	أر.....	أر.....

استغلّ الفلاح هذه القطع كما يلي : القطعة الأولى بذرهما قمحا إذ كلف عاملا قام بحراستها بالطريقة التقليديّة ومكث 4 أيام يعمل بمعدل 6 س في اليوم وتقاضى عن الساعة الواحدة 2 500 مي. أحسب كم تقاضى هذا العامل ؟

* القطعة الثانية حفر بها بئرا ارتوازيّة كلفتها 12 000 د وزرعها خضرا يُوفّر منها سنويًا 2 400 د. بعد كم سنة يكون الفلاح قد غطّى كلفة حفر البئر الارتوازيّة.

* أمّا القطعة الثالثة فخصّصها لحيواناته حيث بنى بها إسطبلا على جزء منها قيس بُعديّه 40 م و 20 م ومنزلا صغيرا للمشرف على حيواناته قيس مساحة الجزء المخصّص له 1 دكم² وترك أمامهما مساحة تساوي 600 م² وبقية المساحة جعلها مرعى لحيواناته. أحسب قيس هذه المساحة بالآر.

5 أنجز ما يلي :

$68,75 = 45,5 - \dots\dots\dots$	$4,85 = \dots\dots\dots - 5$	$180 = 13,635 + \dots\dots\dots + 87,75$
----------------------------------	------------------------------	--

6 أكمل تعمير الجدول التالي :

3 600	7 200	1 800	عدد الأجر المنقول
.....	2	7	5	عدد السّفرات

7 انطلق قطار من مدينة صفاقس مساء يوم الخميس على الساعة العاشرة والنّصف ليلا متوجّها نحو العاصمة وبلغت مدّة السّير 3 س و 50 دق ومدّة التوقّف ربع ساعة. أبحث عن ساعة وصول القطار إلى تونس العاصمة.

الحساب الذهني

1 أكتب في كل فراغ وحدة القيس المناسبة.

$$6900 \text{ صاً} = 69 \dots\dots\dots \quad | \quad 100 \text{ دكم} = 71 \dots\dots\dots$$

$$29,35 \text{ هغ} \quad | \quad 4375,70 \text{ م}^2 \quad | \quad 96,475 \text{ دسم} \quad | \quad 0,165 \text{ م}$$

3 أملأ الفراغ بالوحدة المناسبة. $6,348 \text{ د} = 0,348 \text{ د} + 6 \dots$ 4 أعمّر الفراغ بالعدد المناسب. $5 \text{ س} \text{ و } 20 \text{ دق} + 2 \text{ س} \text{ و } 40 \text{ دق} = \dots \text{ س}$

السند 1 صنع خزّاف 136 آنية وأثناء تجفيفها تكسّرت منها 10 أوانٍ. عرضها للبيع فاقترح عليه شخص شراء الأواني المتبقية بـ 4 200 مي الواحدة. التعلّيم أبحث عن المبلغ الذي سيحصل عليه الخزّاف لو باع هذه الأواني.

معد 1
0.5
معد 2
1

السند 2 باع الخزّاف 45 آنية فخارية بـ 3 350 مي الواحدة و 40 مزهرية بـ 168 000 مي و 41 تحفة بـ 397 700 مي. التعلّيم أبحث عن الثمن الجملي لبيع منتجات الخزّاف بالاد.

معد 1
0.5
معد 2
1

السند 3 لصنع هذه المنتجات، اشتغل الخزّاف كامل أيام الأسبوع صباحاً من الساعة السابعة والنصف إلى منتصف النهار وبعد الزوال من الساعة 14 و 45 دق إلى الساعة 19. التعلّيم أبحث عن المدة الزمنية لعمل الخزّاف في الصباح.

معد 2
0.5

التعلّيم أبحث عن المدة الزمنية التي استغرقتها عمله في اليوم.

معد 2
1

السؤال 4 اشتري الخزاف للتزويق 25 علبة دهن بـ 3 750 مـي الواحدة وفرشاة بـ 5 870 مـي واستأجر عاملا لمدة ثلاثة أيام ودفع له 8 500 مـي يوميا.

التعليمة 1 أضع العلامة (X) أمام السؤال الذي يتطلب حله إنجاز أكثر من عمليتين.

أحسب ثمن علبة الدهن.

أحسب الكلفة الجمالية لعملية التزويق.

أحسب كم قبض العامل في 3 أيام.

التعليمة 2 أجب عن السؤال الذي اخترته.

معد 5
1.5

معد 1
0.5

معد 2
1.5

التعليمة 3 هل ربح الخزاف لما باع مصنوعاته بنفسه؟ أعلل إجابتي حسابيا.

معد 2
1.5

السؤال 5 عند تزويق الأواني استعمل الخزاف أشكالا هندسية متنوعة.

التعليمة أ/ أرسم دائرة مركزها (م) قيس شعاعها 1.5 صم.

ب/ أعيّن نقطتين "ب" و "ج" على الدائرة بحيث طول [ب ج] 2.5 صم.

أربط "ب" و "ج" بمركز الدائرة فأتحصل على زاوية [م ب ج]،

أقيس فتحة هذه الزاوية ثم أرسم منصفها [م ل]:

ج/ أعيّن نقطة ثالثة "ك" على الدائرة بحيث $\hat{م ك} = 80^\circ$

و أرسم منصفها [م ن].

د/ أحسب $\hat{ن م ل} =$

معد 4
2

معد 5
1.5

معد 4
1

معد 5
2

1 أتمّ تعمير الجدول التالي :

العدد الكسري	$\frac{3}{4}$	$\frac{7}{8}$
العدد الكسري بالحروف	سنة أعشار	خمسة أنصاف

2 انطلق أبي من المنزل على الساعة السابعة و 15 دق صباحا متوجّها نحو عمله الذي وصله على الساعة السابعة و 50 دق.

أحسب مدّة السّير .
أحسب فترة انتظار الأب إذا كان العمل يبدأ على الساعة الثامنة و الربع.

3 أبحث عن العدد الناقص في كل مرة بإجراء العملية المناسبة عمودياً.

$$100 = \dots + 35,35 \quad 43,8 = 25 - \dots \quad \dots = 43,75 - 59$$

4 أرسم زاوية [أ ب ، أ ج] قيس فتحها بالدرجة

120 و زاوية مجاورة لها [أ ج ، أ ل] قيس فتحها 60

* ماذا أسمي الزاويتين [أ ب ، أ ج] و [أ ج ، أ ل] ؟

5 يبين الجدول التالي معدل ما يتطلّبه التلميذ في مفتاح السنة الدراسية. أتمّ تعمير الجدول بحسب المبلغ الجملي لكل سنة.

السنة الأولى	السنة الثانية	السنة الثالثة	السنة الرابعة	السنة الخامسة	السنة السادسة	
5,500 د	7,350 د	8 د	10,500 د	17,750 د	20,800 د	ثمن مجموعة الكتب
12,500 د	12,500 د	14 د	15,500 د	17,750 د	17,750 د	ثمن الميذعة
7,500 د	9 د	12,500 د	14 د	18,500 د	18,500 د	ثمن المحفظة
.....	الجملة

وضعية الانطلاق : أثناء عملية سلخ كبش العيد أخذت أتأمل جهاز تنفس الحيوان ثم سألت أبي عن وجه الشبه بين هذا الجهاز وجهاز التنفس عند الإنسان.

1 أكتب أسماء الأعضاء المشار إليها بسهم في الفراغات.

الرئة اليمنى - الرئة اليسرى - البلعوم - الحجاب الحاجز - القصبة الهوائية

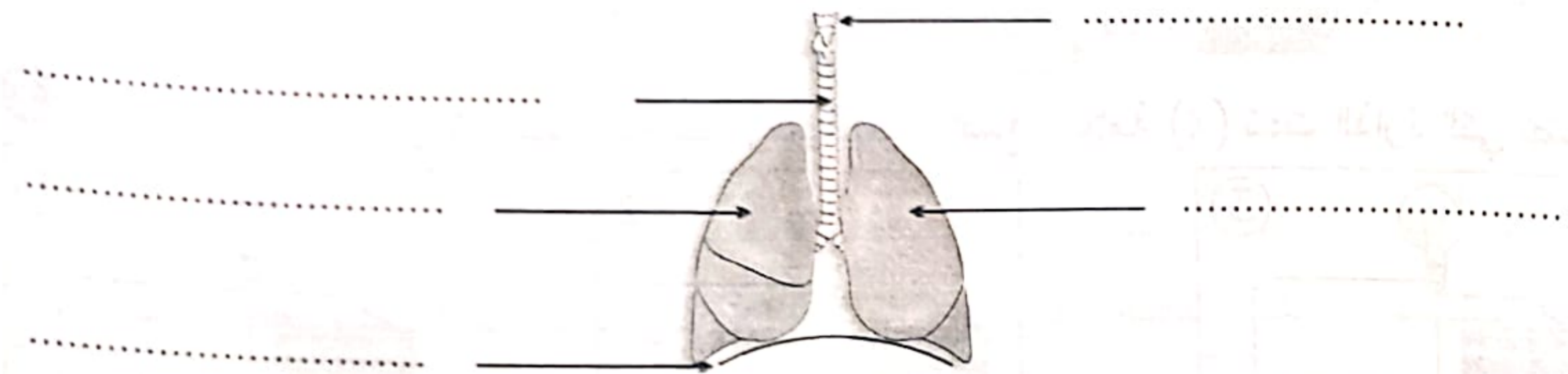

2 أربط كل عملية للتنفس بحركة الصدر.

- الشهيق
- الزفير
- ينخفض القفص الصدري.
- يرتفع القفص الصدري.

3 أصلح الخطأ إن وجد .

- عند عملية الزفير يرتفع القفص الصدري وتمتلئ الرئتان هواءً.

- التنفس عملية ضرورية لحياة الإنسان وهي عملية إرادية.

لاحظ أبي دخانا أسود يُنفثُ من السيّارة فقرر عرضها على الميكانيكي.

4 أكتب في الإطار " نعم " أو " لا " . - هذا الدخان مُضر بالصحة.

أعلّل :

5 أسطر ما يُساعد على وقاية الجهاز التنفسي .

- ممارسة الرياضة في المنتزهات والمساحات الخضراء
- العيش في وسط بيئيّ تكثُر فيه المصانع
- المكوثُ طويلا في أماكن تكثُر فيها الحرائق
- الامتناع عن التدخين والابتعاد عن الهواء الملوّث

وضعية الانطلاق :
شغف أخي بتركيب الدارات الكهربائية والبحث عن سبب عدم إضاءة بعض المصابيح.

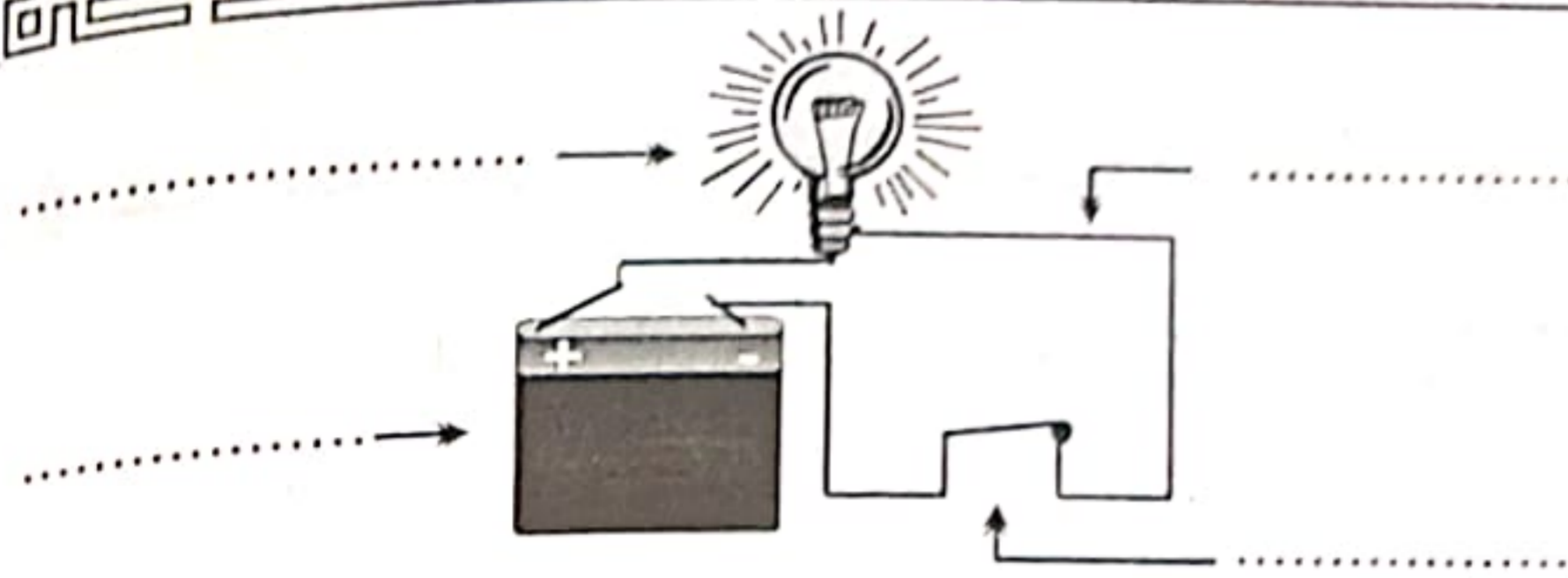

1 أتعرف إلى عناصر الدارة الكهربائية
بكتابة اسم كل عنصر مشار إليه بسهم .

2 هذه مجموعة من الدارات الكهربائية التي ركبها أخي. أضع العلامة (X) تحت الدارة التي تُضيء.

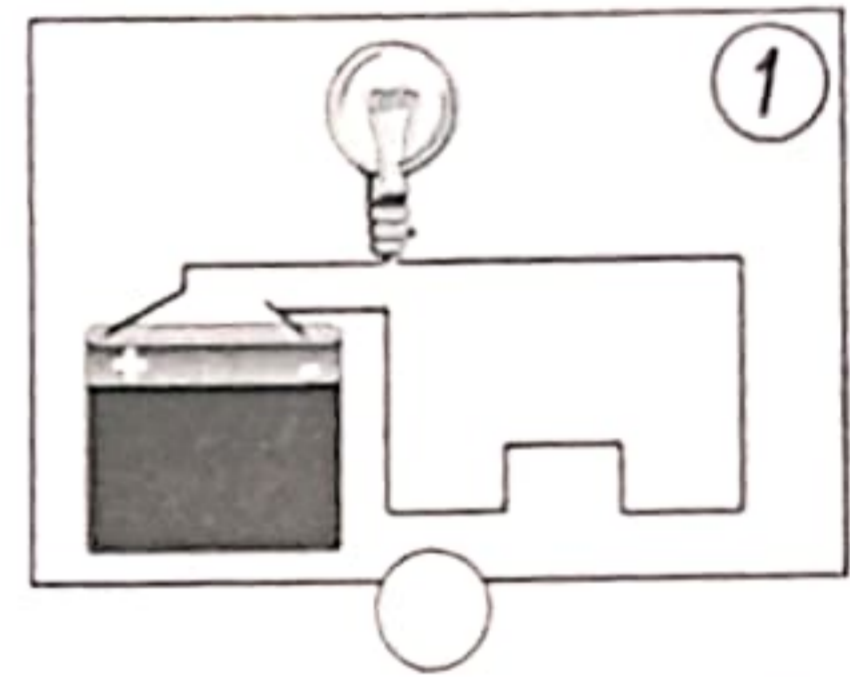
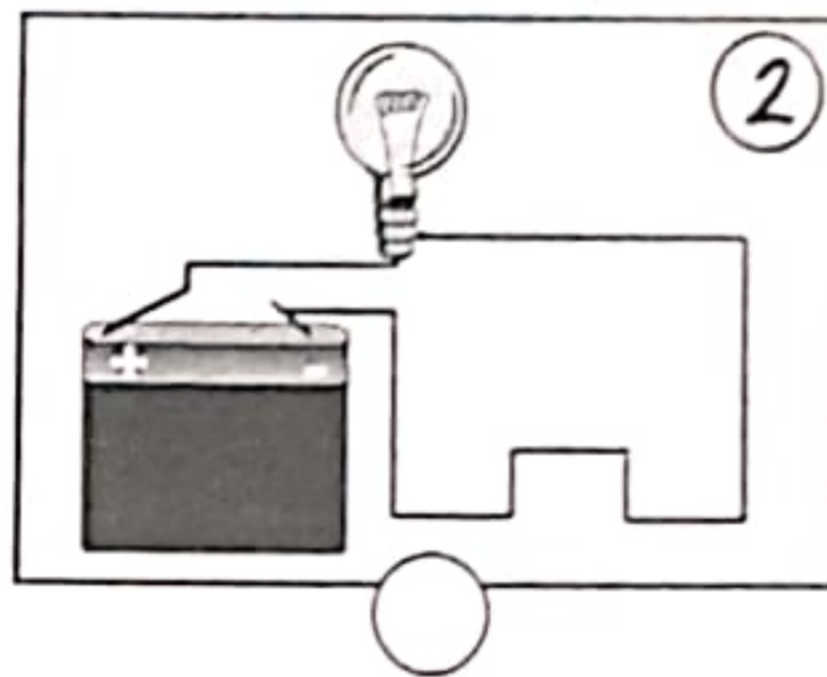
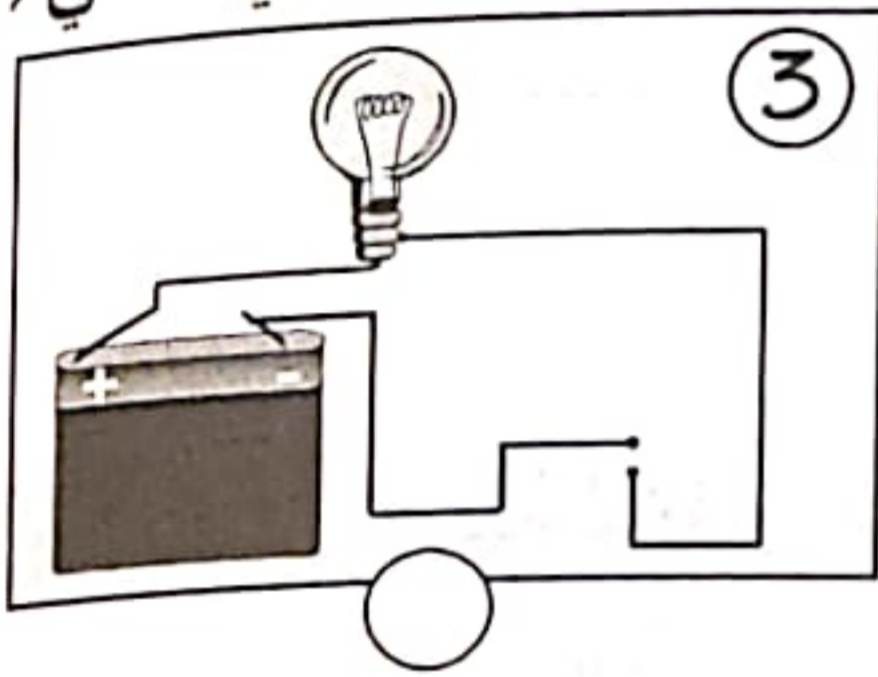

3 أعمّر الجدول بما يناسب مما يلي :

مصدر الطاقة الكهربائية - الإضاءة - التحكم في فتح الدارة وغلقتها - تنقل التيار الكهربائي

المصباح	الأسلاك	القاطعة	الخلية الكهربائية
.....

4 أكتب " نعم " أو " لا " أمام كل إفادة.

.....
.....
.....
.....

- عندما تكون الدارة الكهربائية مغلقة لا يُضيء المصباح.
- عندما تكون الدارة الكهربائية مفتوحة يمرّ التيار الكهربائي ويضيء المصباح.
- الصبيرة تحمي الدارة الكهربائية من التغير المفاجئ لضغط التيار الكهربائي.
- القاطعة تتحكم في غلق الدارة الكهربائية وفتحها.

5 أجسم لكل دارة كهربائية رسماً بيانياً.

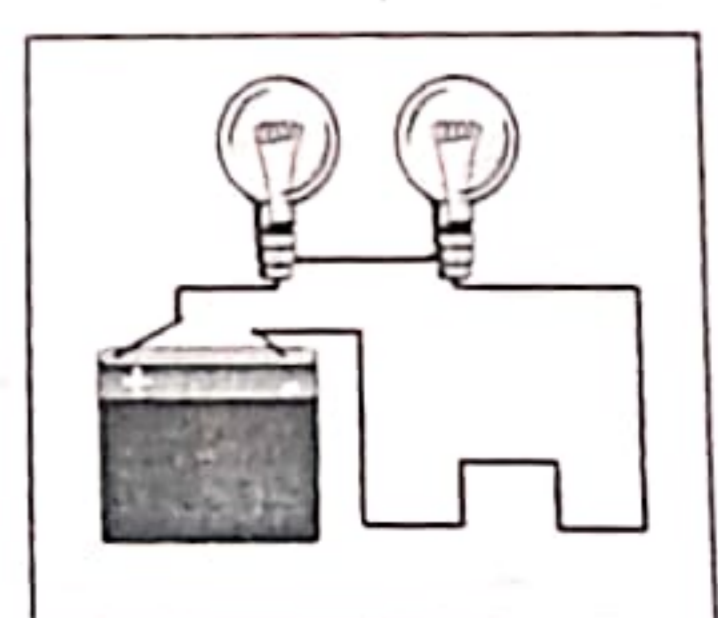
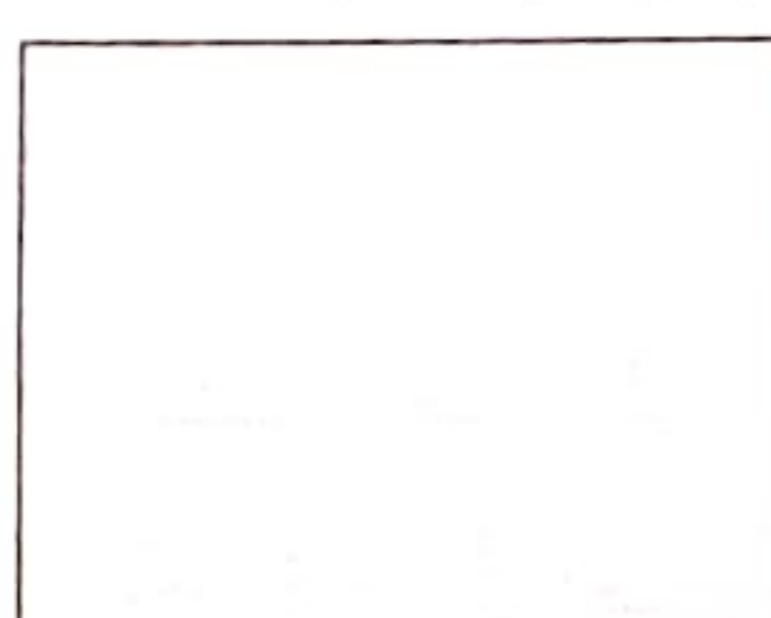
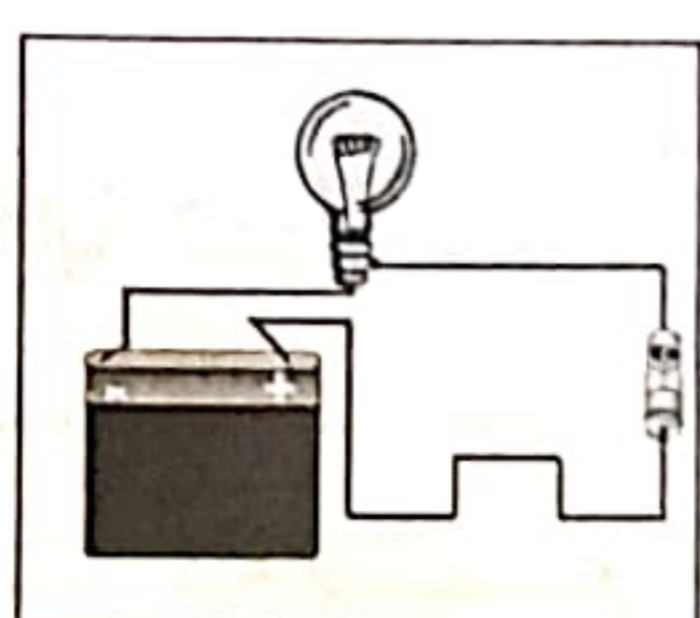
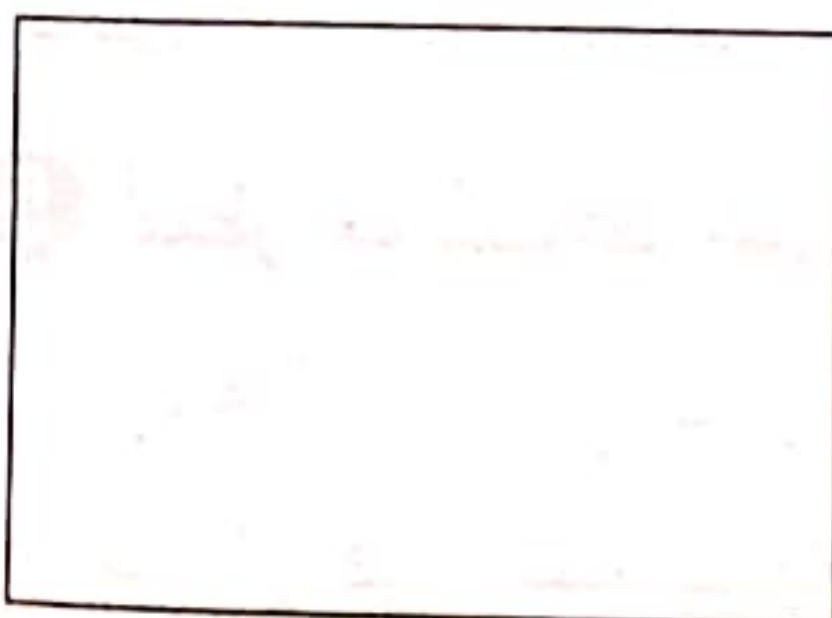

وضعية الانطلاق :
أحضِر المعلم في حصّة الإيقاظ عموداً جافاً وأسلاكاً معدنيّة، نصل سكين، قطعة خشب، قطعة زجاج، برغيّاً، قطعة حديد، قطناً، مسطرة من اللدائن، وقارورة من البلاستيك.

1 أصنّف الموادّ التي أحضرها المعلم في الجدول التالي :

موادّ عازلة للتيار الكهربائي	موادّ ناقلة للتيار الكهربائي
.....
.....

2 أتملّ الرسوم البيانيّة التالية وأضع هذه العلامة (X) في الخانة المناسبة ثمّ أعطّل إجابتي.

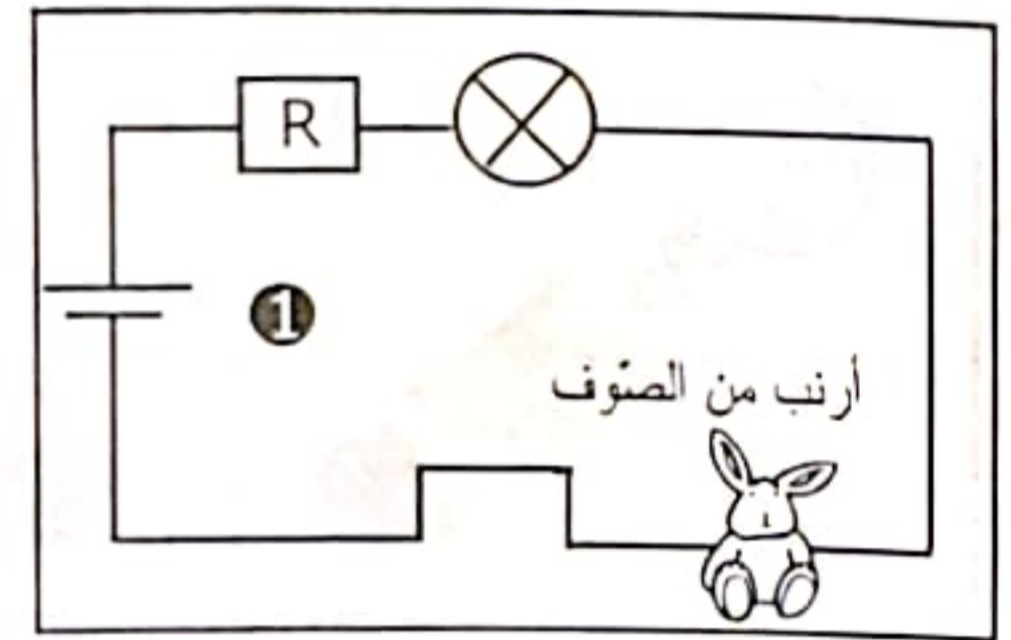
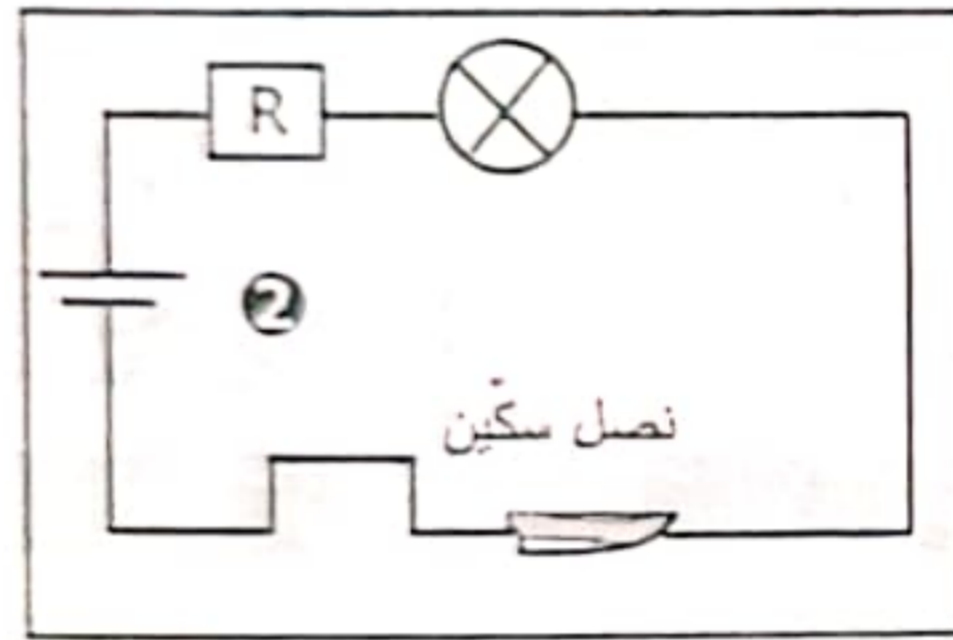
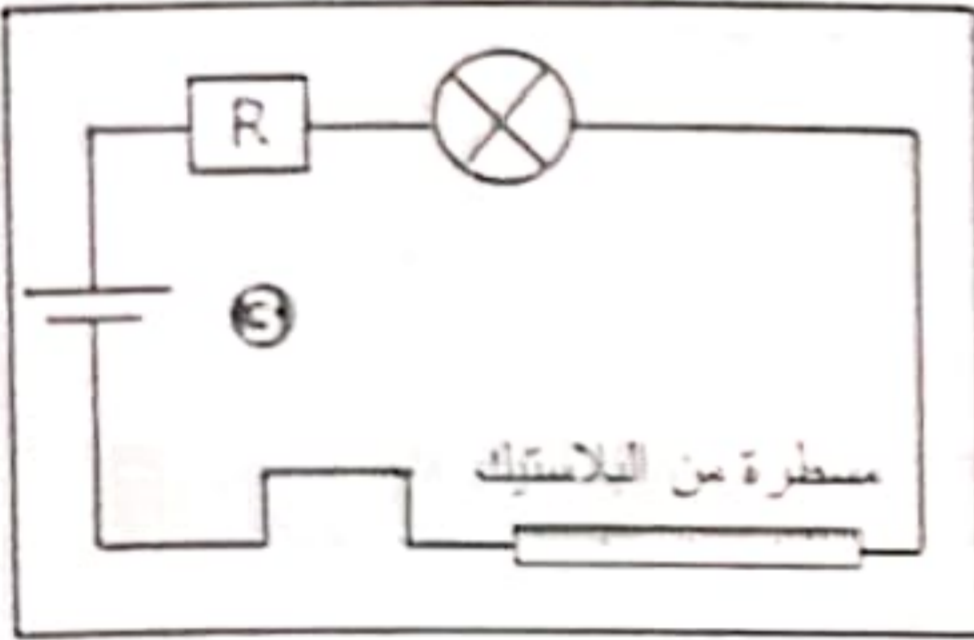

المصباح 3		المصباح 2		المصباح 1	
يضيء المصباح	لا يضيء المصباح	يضيء المصباح	لا يضيء المصباح	يضيء المصباح	لا يضيء المصباح

التعليل

.....
.....

3 أكتب " صواب " أو " خطأ " أمام كلّ إفادة.

.....
.....
.....
.....

- يضيء المصباح باستعمال ماء نقيّ من جملة عناصر الدارة.

- لا يضيء المصباح باستعمال ملعقة من الخشب ضمن عناصر الدارة.

- يضيء المصباح عند إضافة مفتاح حديديّ لعناصر الدارة .

- لا يضيء المصباح عند استعمال موادّ معدنيّة مختلفة بالإضافة إلى عناصر الدارة.

وضعية الانطلاق :

* احترت لعدم إضاءة المصباح رغم أن الوصل سليم والخلية جديدة والأسلاك في حالة جيدة.

1 أسطر ما أراه سبباً لعدم إضاءة المصباح من خلال ما ورد في وضعية الانطلاق.

سلك المصباح مقطوع - قطعة الحديد غير ناقلة للتيار الكهربائي - فولطية المصباح والخلية غير متلائمتين.

2 ألاحظ المصباح ثم أضع كل رقم في مكانه من الجدول.

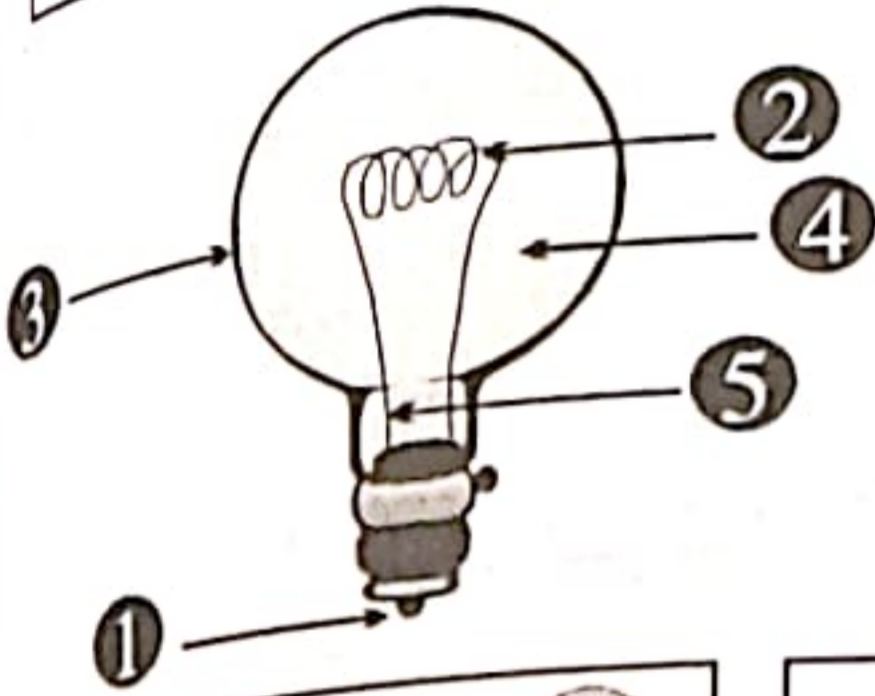

زجاج	سلك	فتير	حامل السلك	غاز نادر

3 أضع العلامة (X) تحت كل حالة يضيء فيها المصباح .

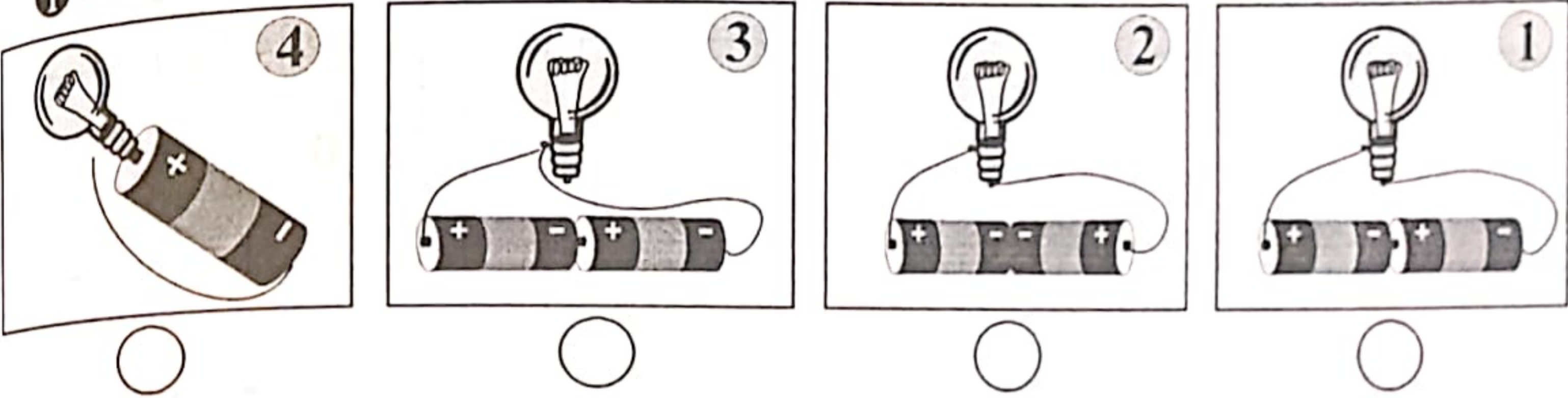

4 أبين الخلل في كل حالة لم يضيء فيها المصباح .

5 أربط كل حالة بما يناسبها .

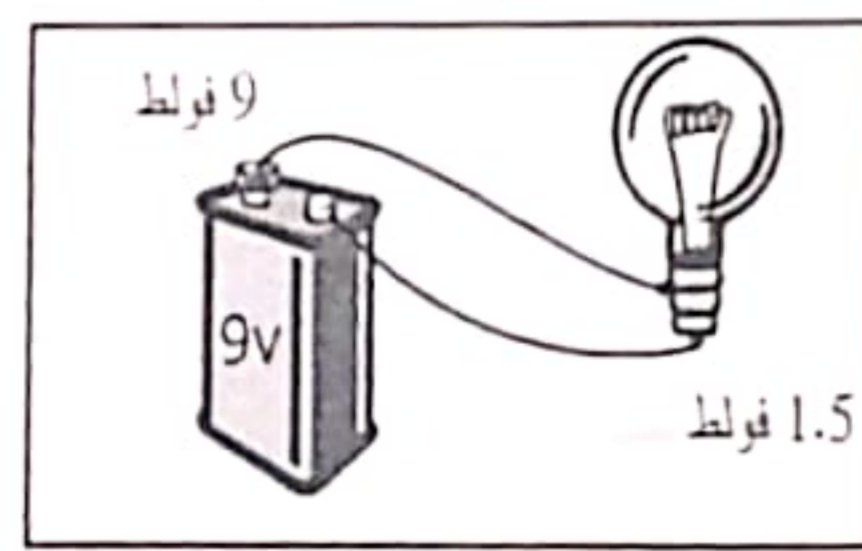
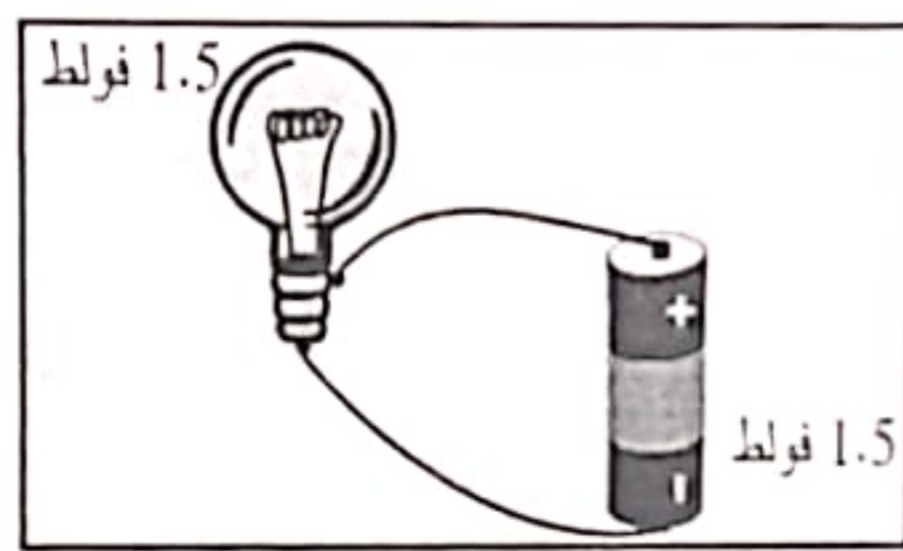
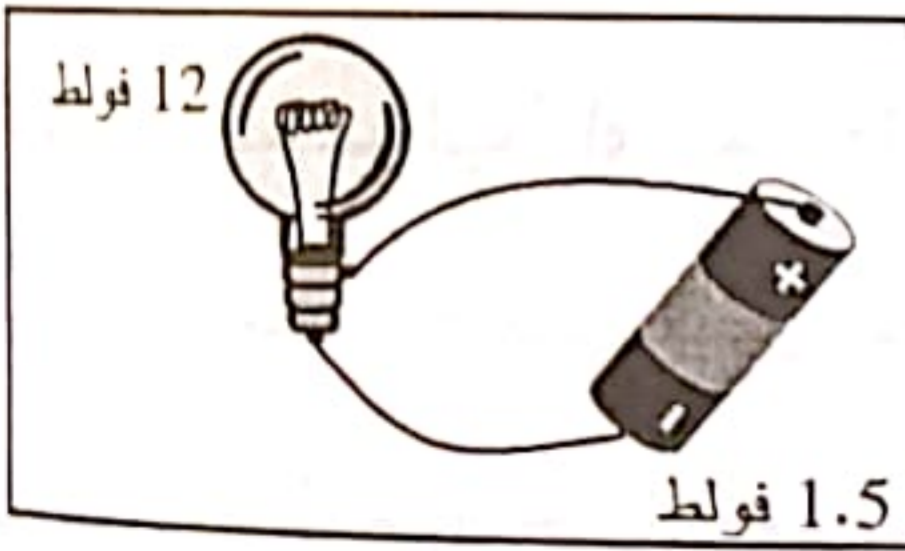

إضاءة شديدة واحترق السلك

إضاءة ضعيفة أو منعدمة

إضاءة عادية

وضعية الانطلاق : نظمت مدرستنا رحلة ترفيهية زرنا خلالها محمية افريقيا فشددت انتباهنا أنواع كثيرة من الحيوانات الطائرة والسابحة في المياه والمنتقلة على الأرض ونباتات متنوعة تكسو التربة.

1 يتكون الوسط البيئي من مكونات حية وأخرى غير حية. أصنف هذه المكونات داخل الجدول .

الهواء - الغزلان - الأسود - الشمس - المياه - الثعابين - الأشجار - التربة

مكونات غير حية	مكونات حية
.....
.....

2 أربط كل حيوان بنوع درجة استهلاكه للغذاء.

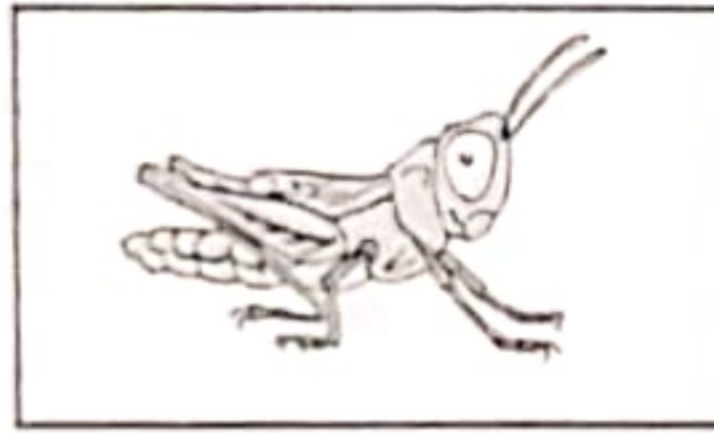

مستهلك من الدرجة الثالثة

مستهلك من الدرجة الثانية

مستهلك من الدرجة الأولى

3 أضع هذه العلامة (x) في الخانة المناسبة.

الكائنات	نوعها	منتجة	مستهلكة	مفككة
النباتات				
الحيوانات				
الجراثيم				

4 تأمل هذه الكائنات الحية وأكوّن منها 3 سلاسل غذائية.



المنطقة الخاصة بالأساسيات
الجزء الثاني

وضعية الانطلاق :
 زرت يوما صديقا لي بطن بالرف حيث الهواء النقي والهدوء فشعرت من أول وهلة بالشراح لم أعهد من قبل
 1) تأمل الصورتين التاليتين واكتب : " عملية شهيق " أو " عملية زفير "

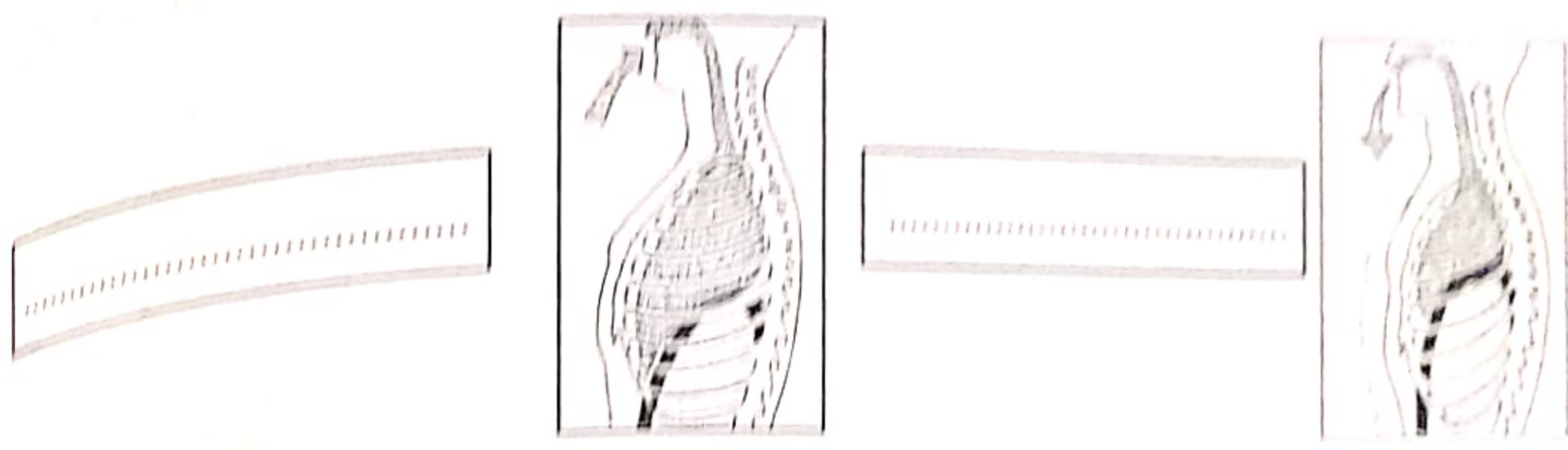

2) اربط بسهم بين كل إفادة ومتممها.

- * يعرض الجهاز التنفسي إلى الخطر
- * يساهم في وقاية الجهاز التنفسي

- * السكن قرب المصانع الكيميائية
- * التدخين
- * تعاطي الرياضة في الغابات
- * الإكثار من المناطق الخضراء

أثناء القبلولة اقترحت على صديقي تكوين دارة كهربائية فأحضر اللوازم الضرورية لذلك
 3) أسمى كل عنصر من العناصر التالية :

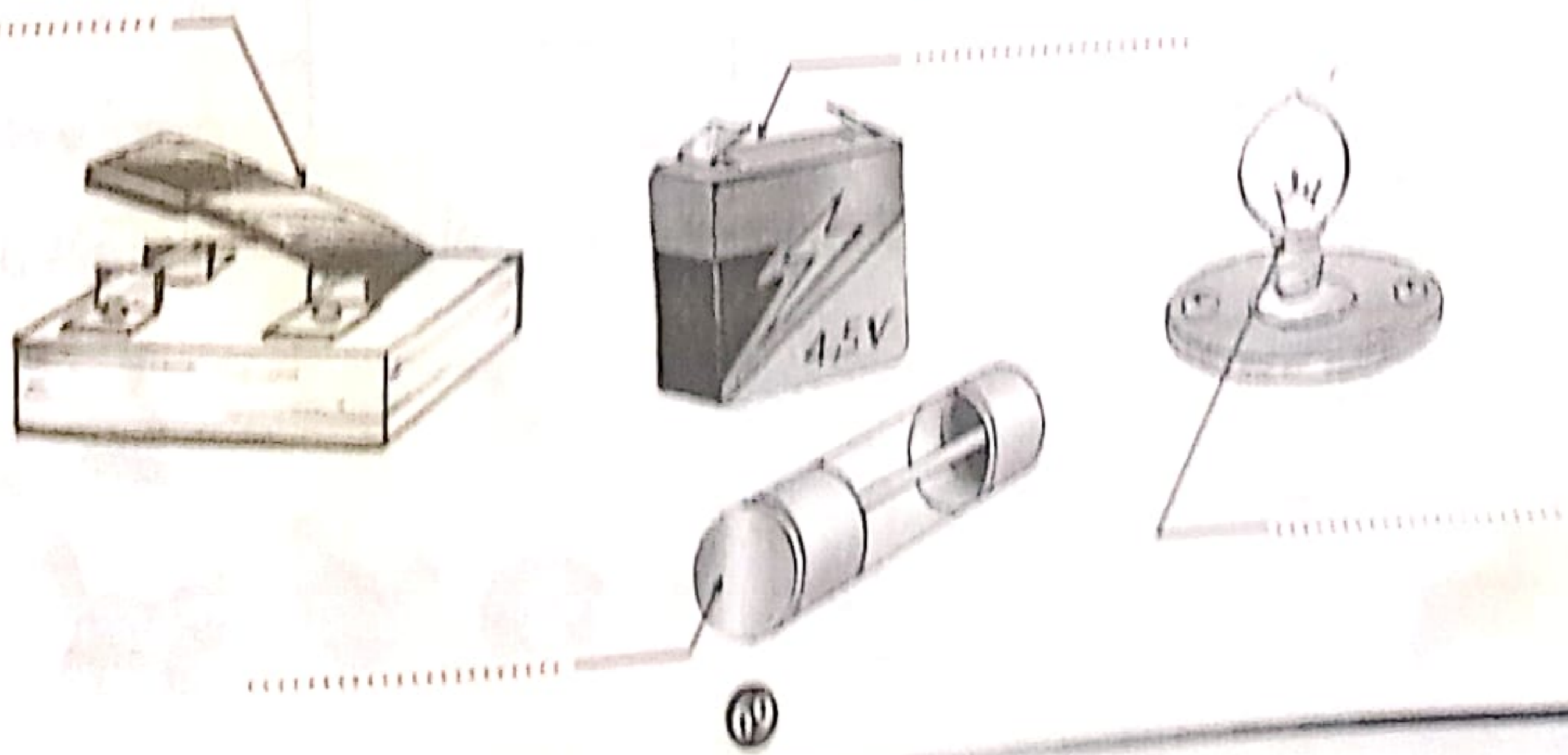

4 اكتب تحت كل دائرة " تحدث إضاءة " أو " لا تحدث إضاءة "

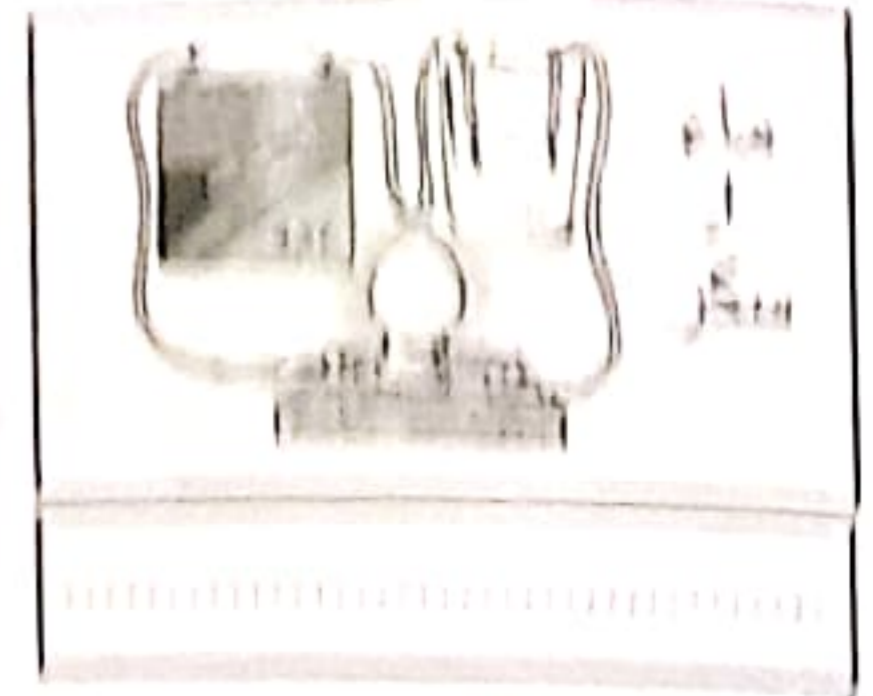
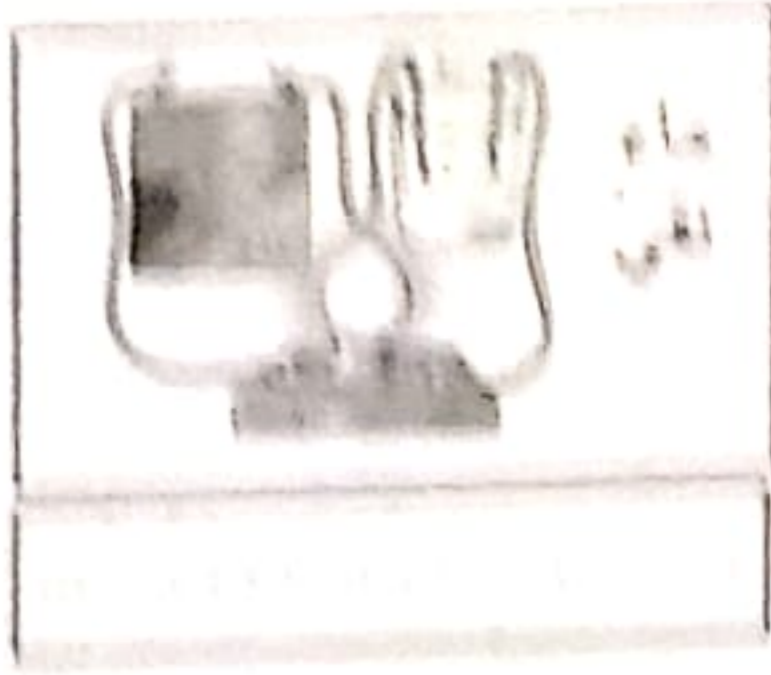

5 اكتب تحت كل رسم نوع الإضاءة المناسبة .

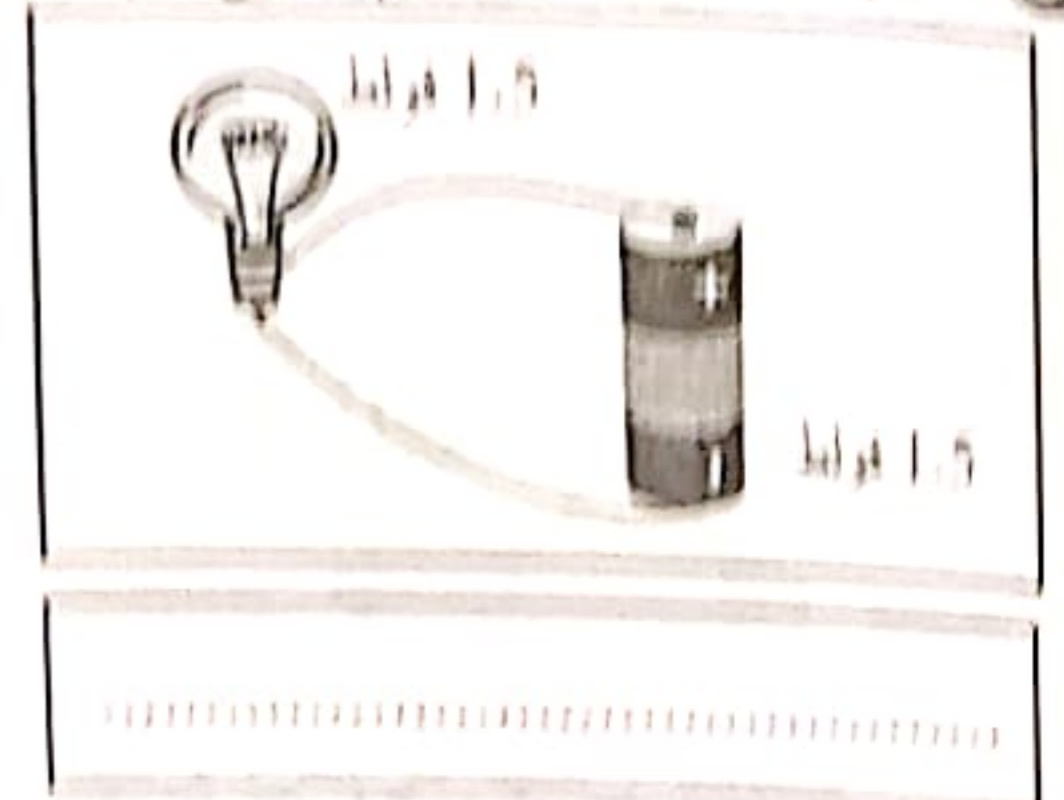
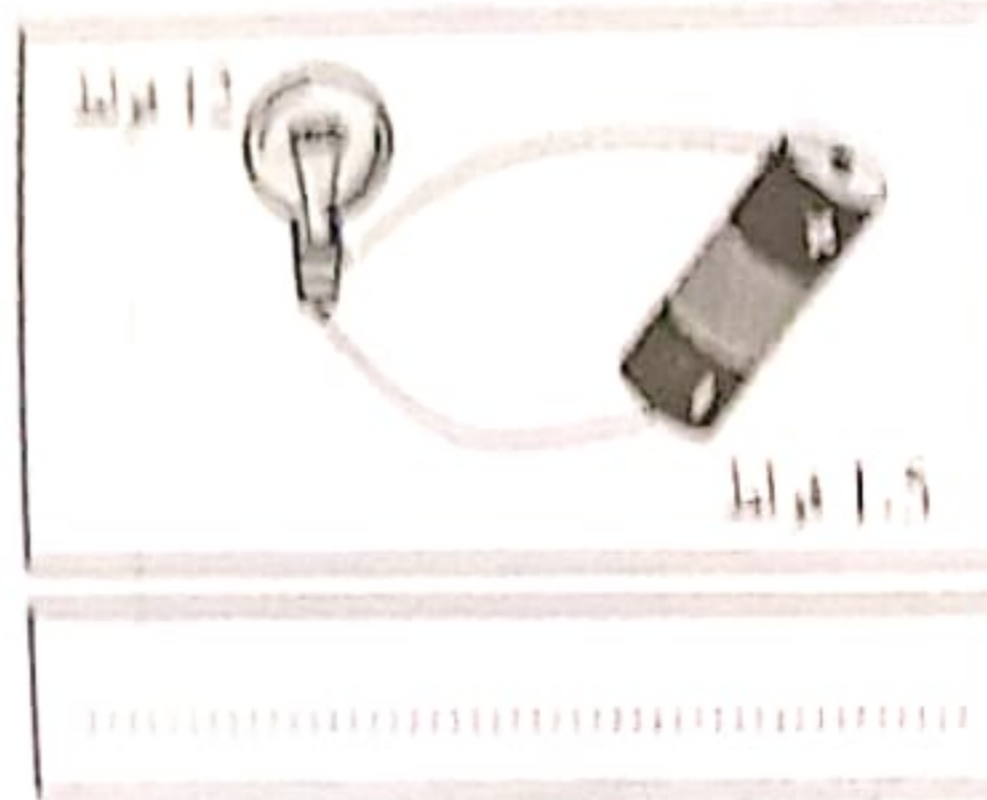

6 اتمل المصباح التالي واكمل الأجزاء الناقصة واسمها.

7 أصلح الخطأ إن وجد.

* الصهورة هي التي تتحكم في فتح الدارة الكهربائية و غلقها.

* يصاب الإنسان بصعقة كهربائية عندما يلمس سلكاً عارياً.

8 اكتب تحت كل عنصر " كائن منتج " أو " كائن مستهلك " ومن أية درجة (1 - 2 - 3).

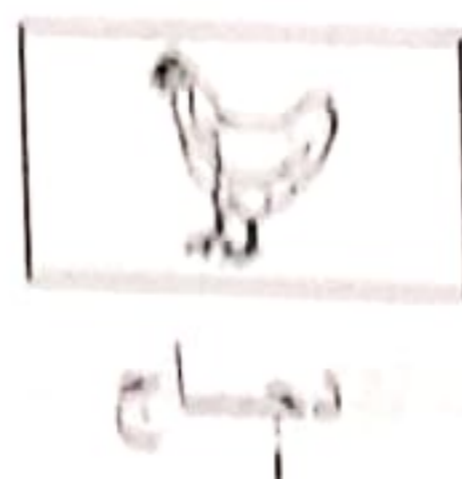
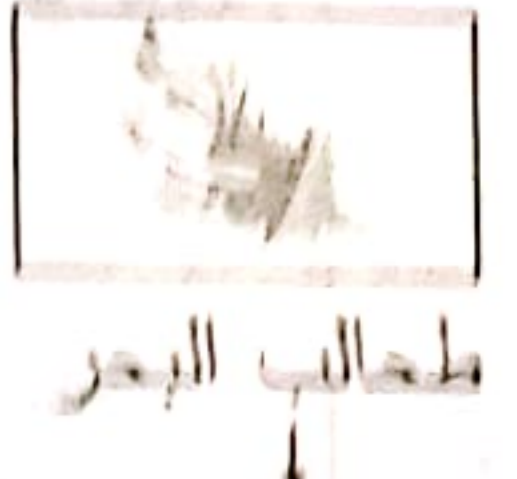
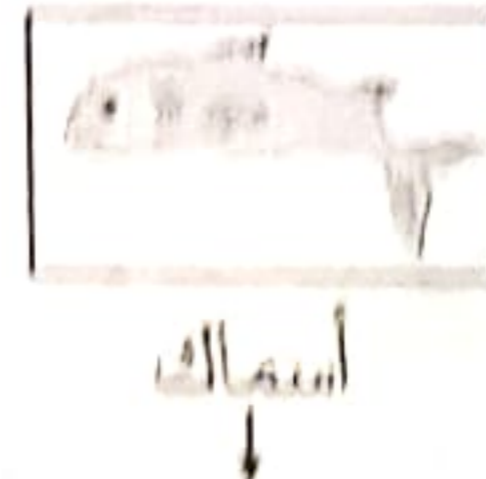
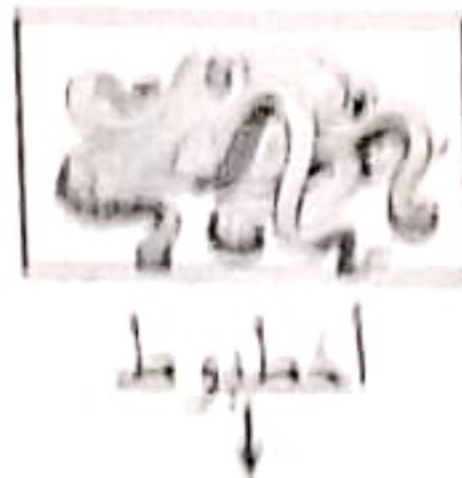

السند 1

أدهش فرانس رفاقه عندما قال: " أستطيع أن أكون دارة كهربائية يضيء فيها المصباح دون استعمال خلية كهربائية."

التعليمة 1: نجح فرانس في تكوين هذه الدارة الكهربائية فأضاء المصباح كما هو مبين في التجربة. أفسر السبب:

السبب:

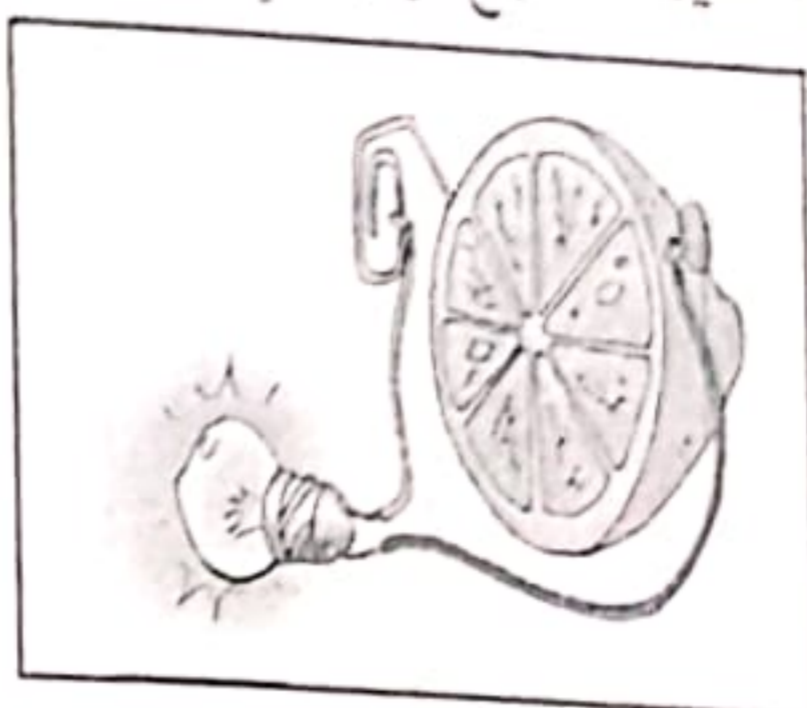

2 مع

|||

2

التعليمة 2: كون أصدقاء فرانس دارات لا تضيء. أبين السبب في كل حالة علما وأن الخلايا كلها سليمة.

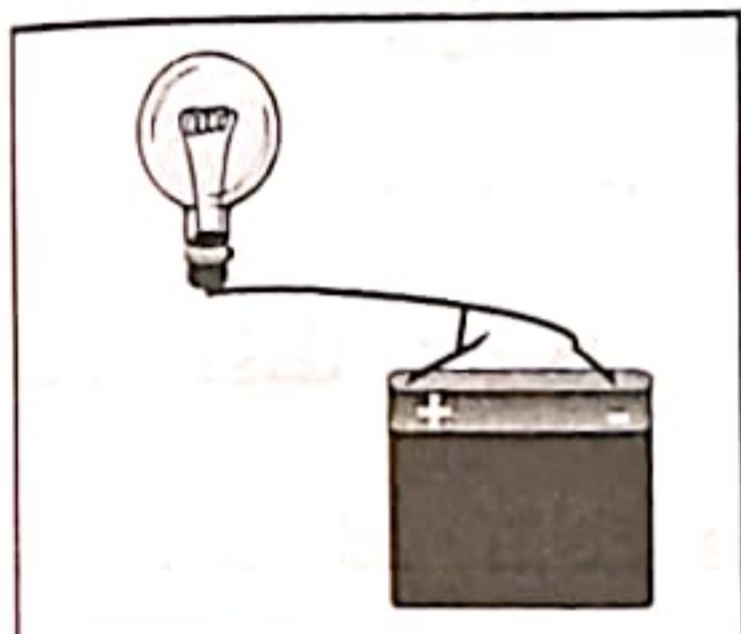

السبب:

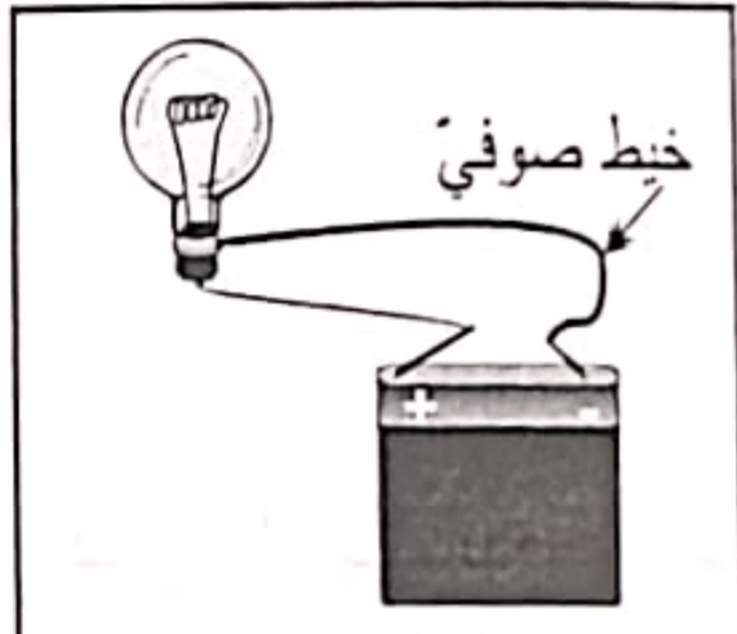

السبب:

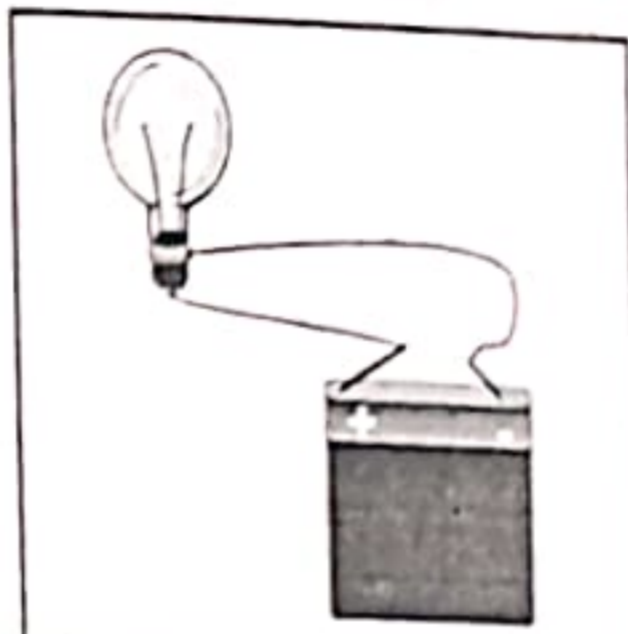

السبب:

2 مع

|||

3

التعليمة 3: أصلح الخطأ إن وجد.

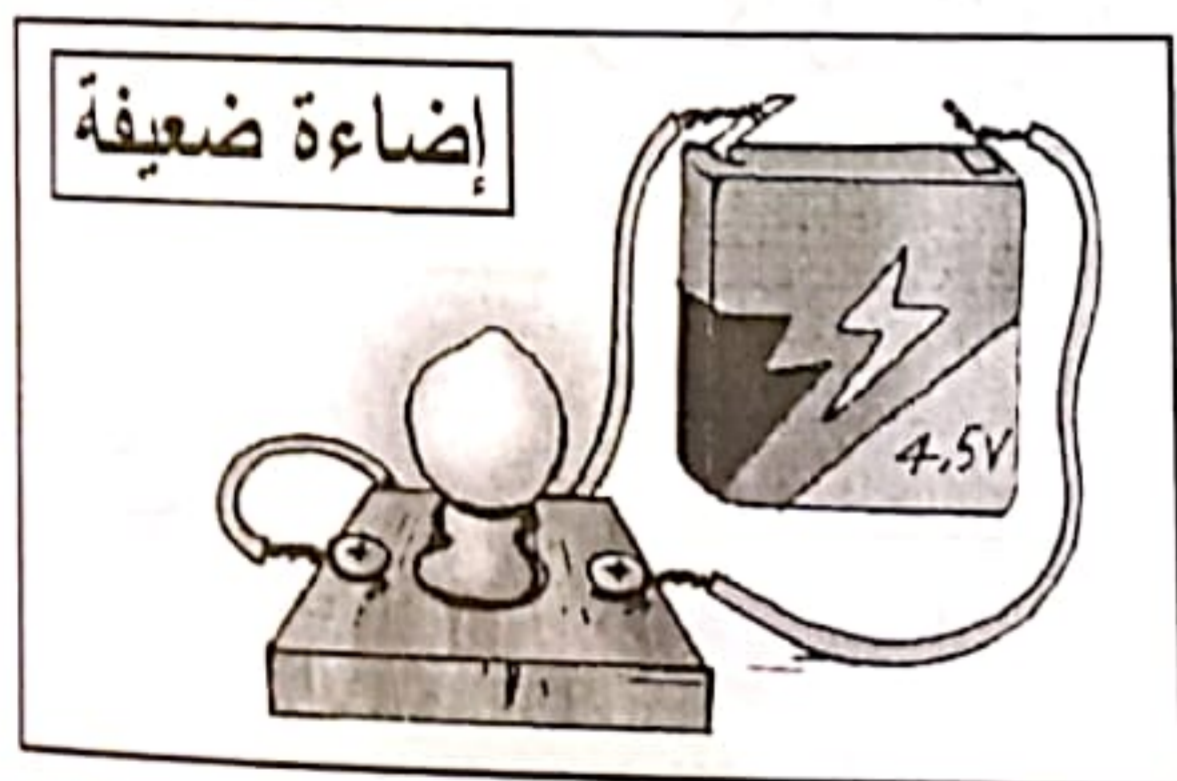

.....

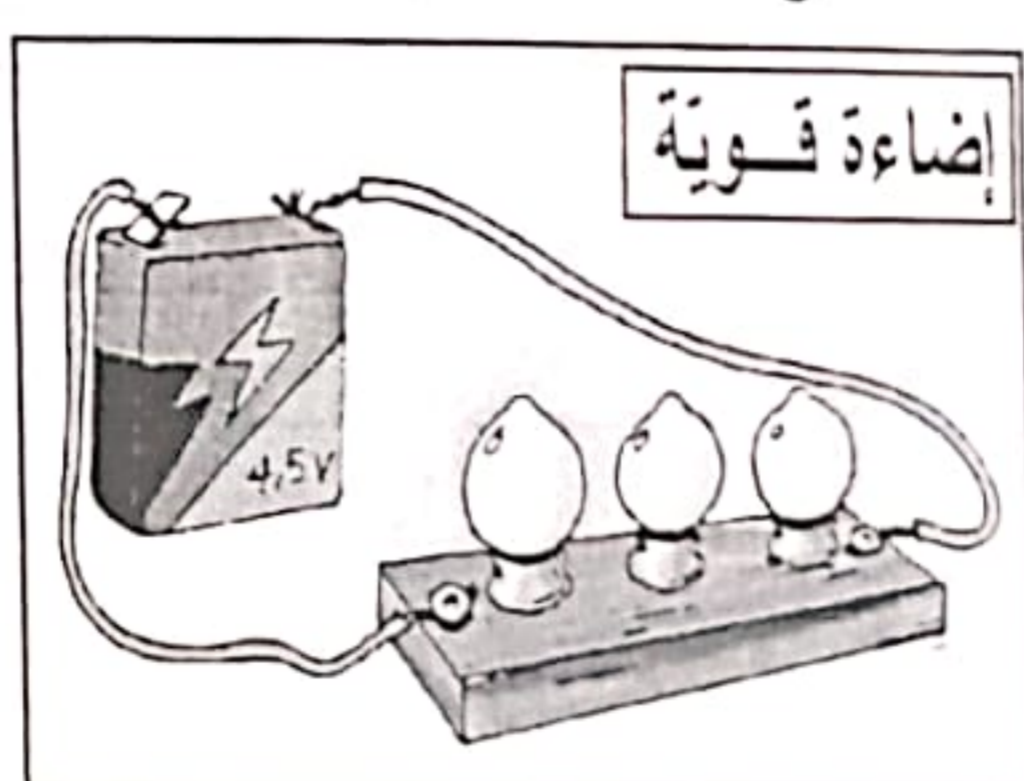

.....

3 مع

|||

2

السند 2

أحضر الأصدقاء خيطا من الصوف، سلكا نحاسيا، جبلا، مسطرة من الخشب، سلكا من الألمنيوم، سلكا معدنيا مغلفا طرفاه عازيان، خلايا ذات 1.5 - 4.5 - 9 فولت مصابيح ذات 1.5 - 6 - 12 - 60 فولت

التعليمية أصنف ما أحضره الأطفال في الجدول (ما عدا الخلايا والمصابيح) .

مواد ناقلة		
مواد عازلة		

التعليمية بعد الفشل في إضاءة بعض الدارات قال فراس: "سأركب دائرة بخلية ذات 9 فولط ومصباحا ذا 1.5 فولط حتى تكون الإضاءة قوية". / هل أصاب فراس في الاختيار؟ ولماذا؟

ب/ أصلح الخطأ في التمرين السابق.

السند 3

بعدهما ركب فراس وأصدقاؤه دارات كهربائية متعددة أرادوا أن يخرجوا ليروحوا عن أنفسهم في الهواء الطلق ويقوموا بحركات رياضية ليستعيدوا نشاطهم ففوجئوا بوجود فنقد.

التعليمية أرسم مسار الهواء أثناء دخوله إلى الرئتين .

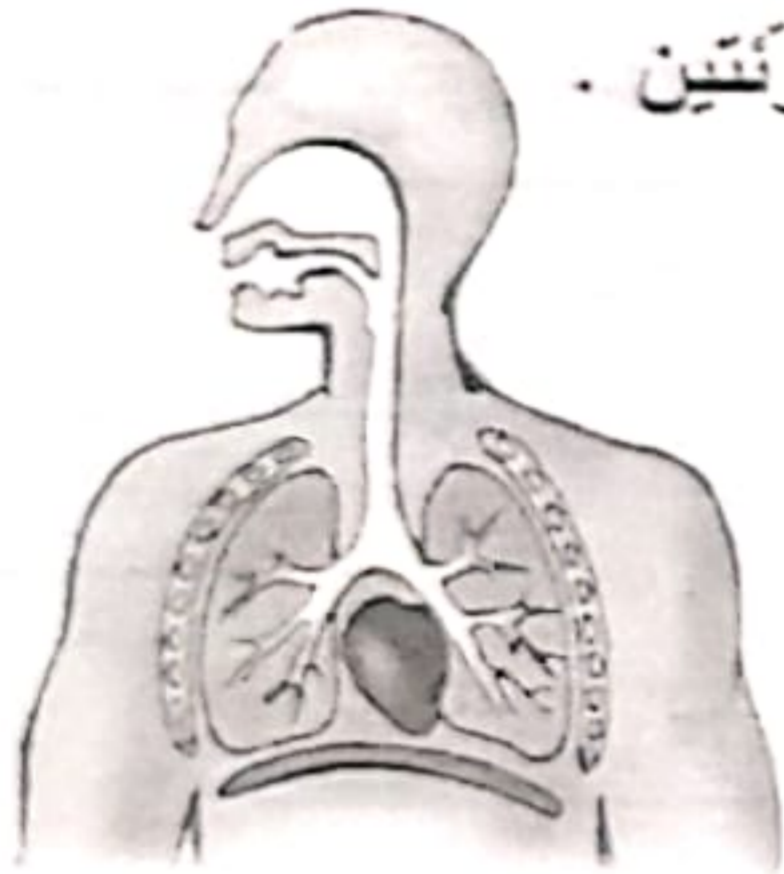

التعليمية أكتب أمام كل إفادة : " صواب " أو " خطأ " .

- * الرياضة تضرّ بسلامة الجهاز التنفسي. (.....)
- * ينخفض الصدر أثناء عملية الزفير. (.....)
- * التدخين يضرّ بالجهاز التنفسي. (.....)
- * الشهيق يتمثل في دخول الهواء من الأنف. (.....)

التعليمية تأمل هذه السلسلة الغذائية وأصلح الخطأ.

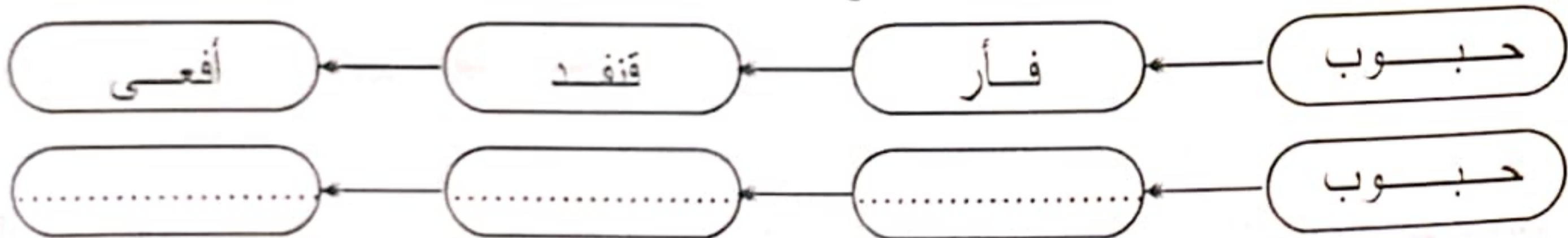

التعليمية تمثل الصورة التالية سلسلة غذائية تأملها ثم أسمى

- * الحلقة الأولى.....
- * المستهلك من الدرجة الأولى.....
- * المستهلك من الدرجة الثانية.....

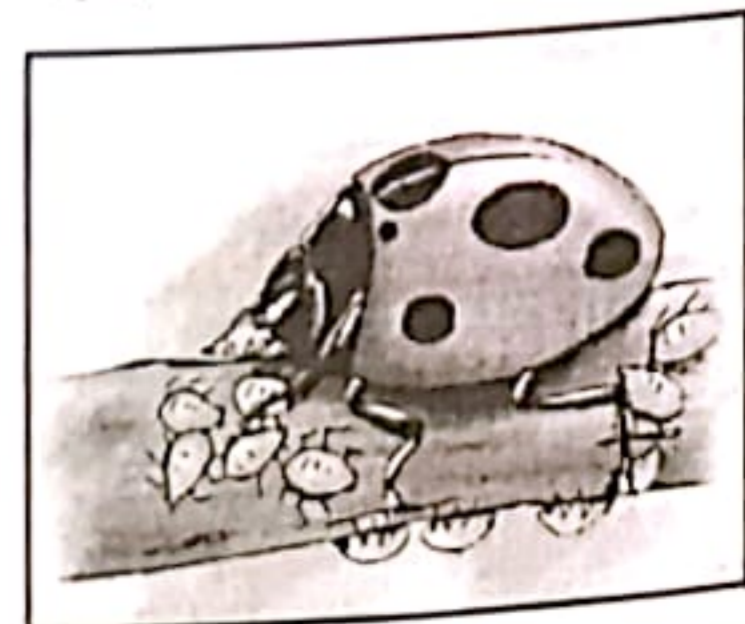

1 أتمل الدارتين وأرسم لكل واحدة رسماً بيانياً يناسبها.

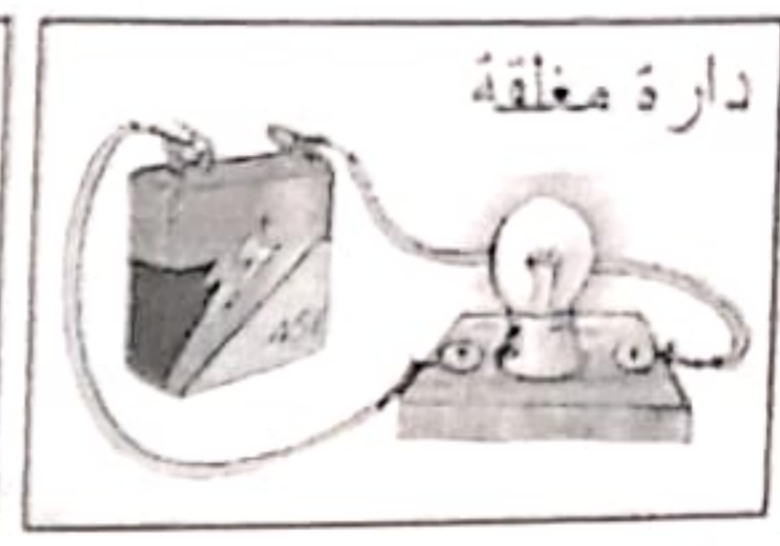
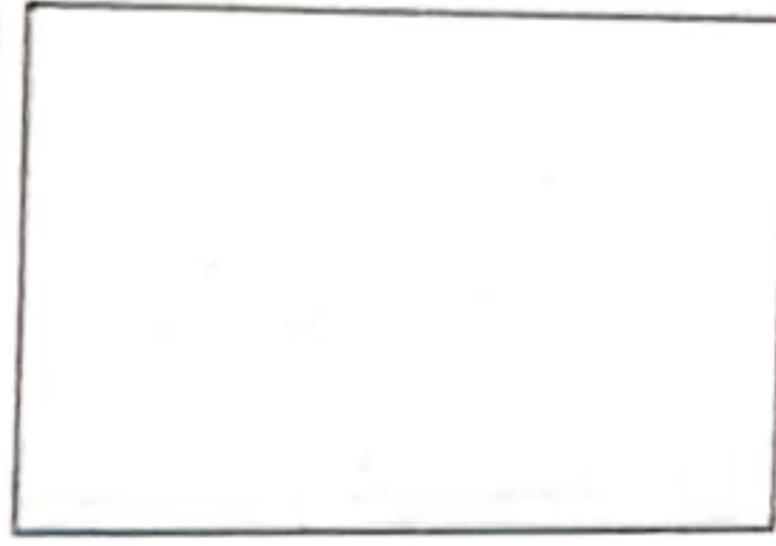
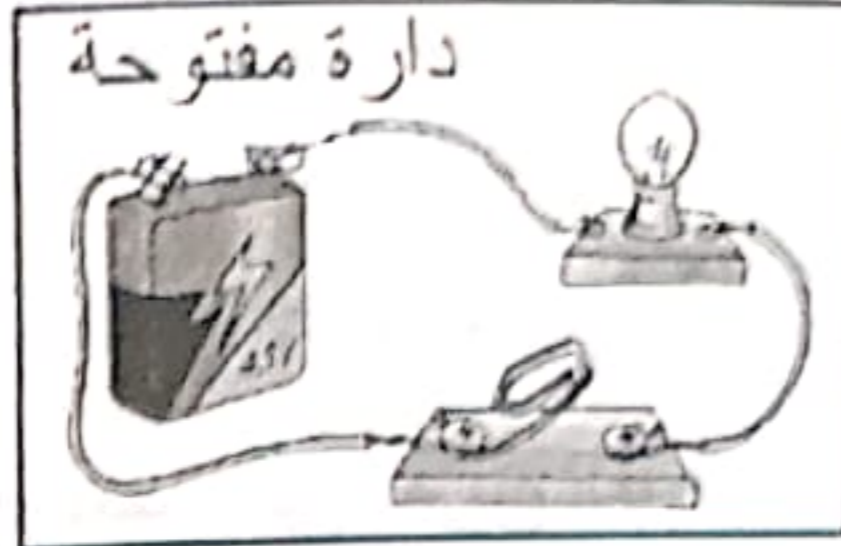

2 ألاحظ وأستنتج.



3 أذكر 3 نصائح تساعد على وقاية الجهاز التنفسي.

4 أرسم مسار دخول الهواء وخروجه في الرسمين المقدمين.

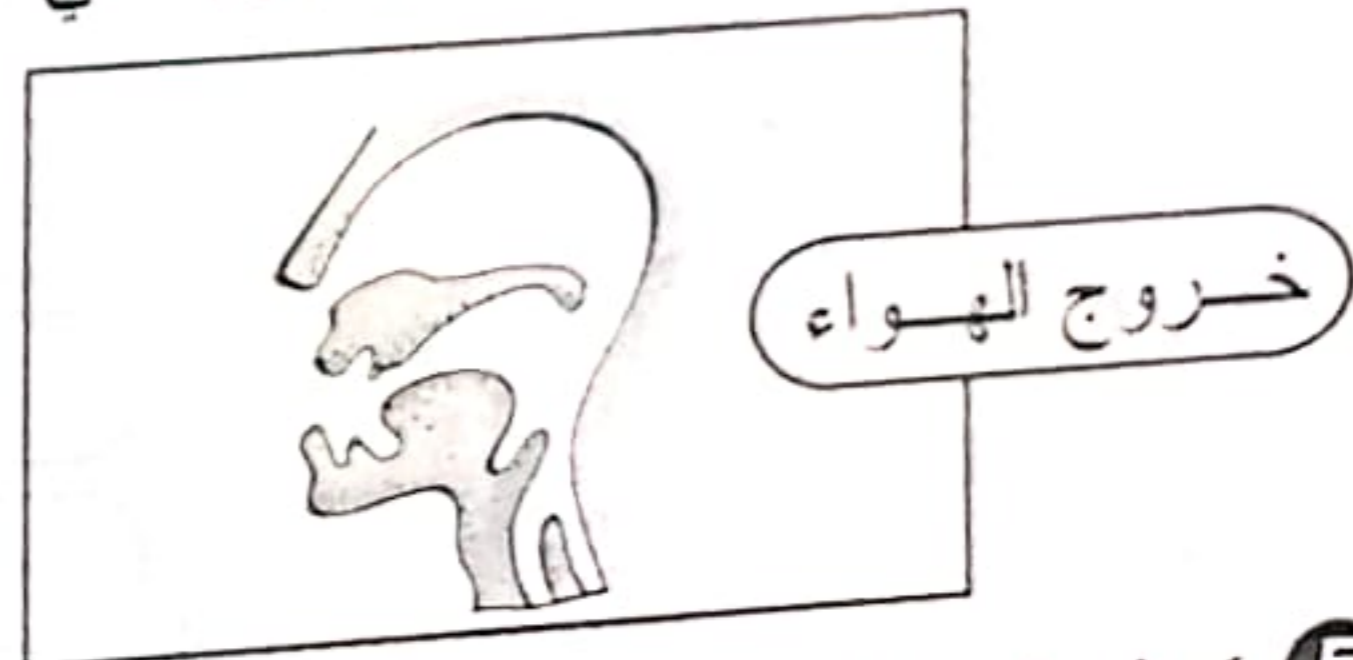
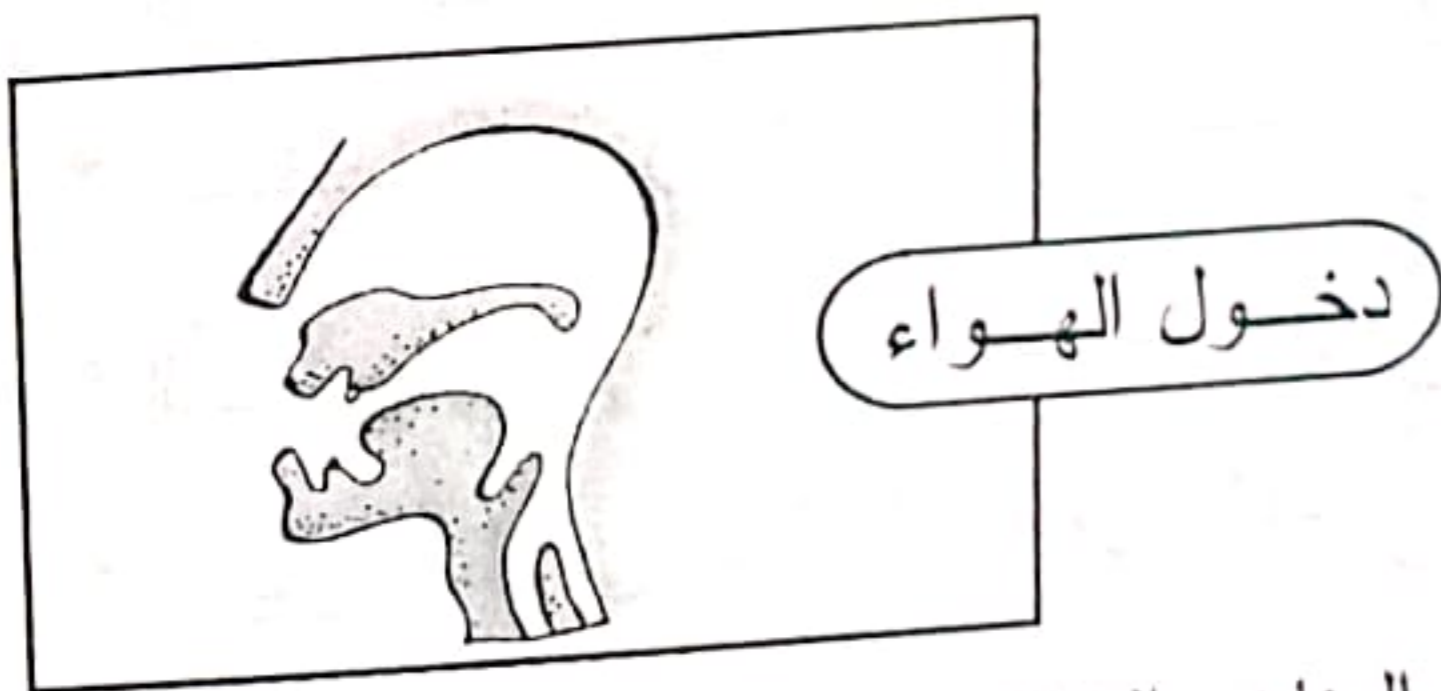

5 تعيش الحيوانات في الوسط الذي يلائمها من حيث المناخ والغذاء وغيرهما فالفيل والزرافة مثلاً لا يعيشان في بلادنا. أبين سبب ذلك.

6 أبين الدرجة التي يحتلها الإنسان في السلاسل الغذائية التالية وأكتب الاستنتاج المناسب.

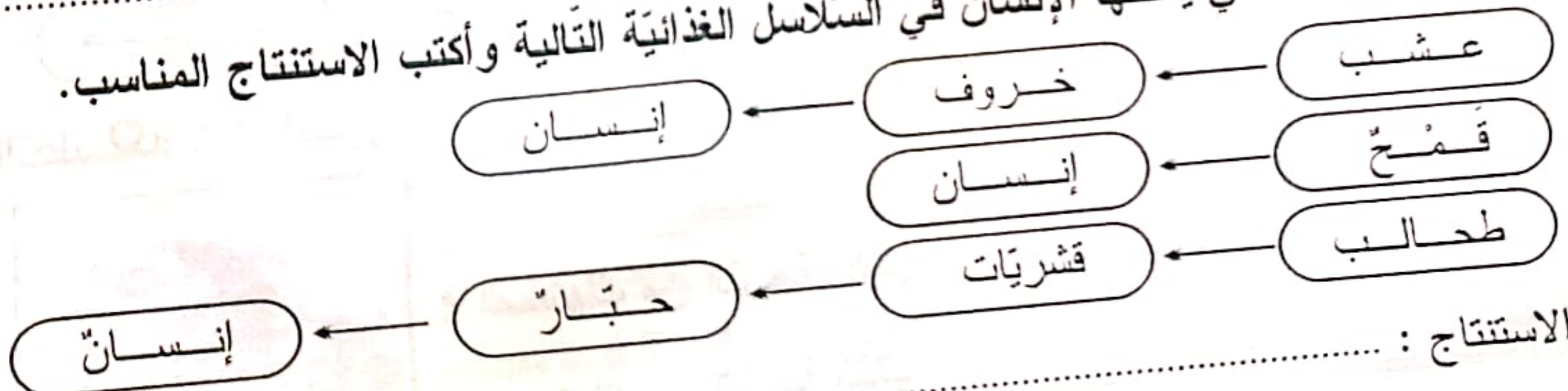

نص الانطلاقة
محمد صلى الله عليه وسلم عربي من أشرف قبيلة قريش نشأ يتيماً أمياً نزل عليه الوحي عندما كان يتعبد في غار حراء وقد حملته الله تعالى الرسالة النبوية ليبلغها إلى العالم بأجمعه وينشرها بين الناس قاطبة وبذلك ظهر الإسلام في الجزيرة العربية.

1 أكمل الفقرة التالية محددًا تاريخ مولد الرسول ومكانه.
ولد الرسول محمد صلى الله عليه وسلم بـ.....في.....عام الفيل حوالي.....
ميلادي في قبيلة.....

2 أوظّر من الخصال التالية ما يتحلّى به الرسول محمد صلى الله عليه وسلم.
حسن الخلق - العفو عند المقدرة - الاهتمام بالذات - صدق الحديث - الحقد على العدو

3 أضع العلامة (x) أمام الإفادة الصحيحة مما يلي:

- نزل الملك جبريل على محمد صلى الله وسلم لما كان يتعبد بغار ثور.
- "اقرأ باسم ربك الذي خلق" أولى الآيات التي أنزلت على محمد صلى الله عليه وسلم.
- حمل الله تعالى محمدًا الرسالة النبوية ليبلغها إلى الناس كافة.
- خاف محمد صلى الله عليه وسلم ورفض تبليغ الرسالة.

4 أسطر الصعوبات التي اعترضت الرسول صلى الله عليه وسلم أثناء نشر الإسلام.
- حاولت قريش منع الرسول من نشر رسالته.
- هدّدت قريش الرسول بالقتل.
- وجد الرسول محمد صلى الله عليه وسلم مساندة قبيلتي قريش وثقيف.
- نشر محمد صلى الله عليه وسلم الدين الإسلامي بكل يسر.

5 أربط بسهم.

- يثرب
- غار حراء
- مكة

• أول ما نزل من الوحي على الرسول محمد صلى الله عليه وسلم كان بـ ..

نزهة الانطلاقة

ما كادت الدعوة الإسلامية تظهر في مكة حتى قاومتها قبيلة قريش وعظم أذاؤها لرسول الله ومن أسلم معه فأذن الله لمحمد وأصحابه بالهجرة إلى يثرب فلتقاهم أهلها بالبشر والسرور سنة 622م وسريعا ما انتشر الإسلام بها وأخذ يقوى شيئا فشيئا ووقعت حروب عديدة بين المسلمين والكفار إلى أن عاد الرسول مظفرا إلى مكة من جديد وفتحها وطهرها من الأصنام.

1 أربط بسهم الإجابة الصحيحة مما يلي.

• يؤسس مدينة يثرب.

• ينشر دين الإسلام بيثرب.

• ينجو من بطش قبيلة قريش و غدرها.

• أذن الله تعالى لرسوله بالهجرة لـ

2 أشطب الخطأ مما ورد مؤطرا.

هاجر الرسول محمد صلى الله عليه وسلم إلى الطائف يثرب وقد رافقه في رحلته

أبو بكر الصديق علي بن أبي طالب وذلك سنة 226م 622م.

3 أين اختبأ رسول الله صلى الله عليه وسلم وهو في طريقه إلى يثرب؟ ولماذا؟

4 جاء الإسلام بمجموعة قيم تنظم علاقة المسلم بالله و المجتمع، أسطرها.

توحيد الله - عبادة الأصنام - المساواة - حماية اليتيم - تفضيل الرجل عن المرأة -
بر الوالدين - التواكل على الغير - رفع الحرج عن المريض - احترام الجار

5 أتأمل السلم الزمني التالي وأنزل عليه ما يلي:

فتح مكة - الهجرة - وفاة الرسول صلى الله عليه وسلم - غزوة أحد - غزوة بدر

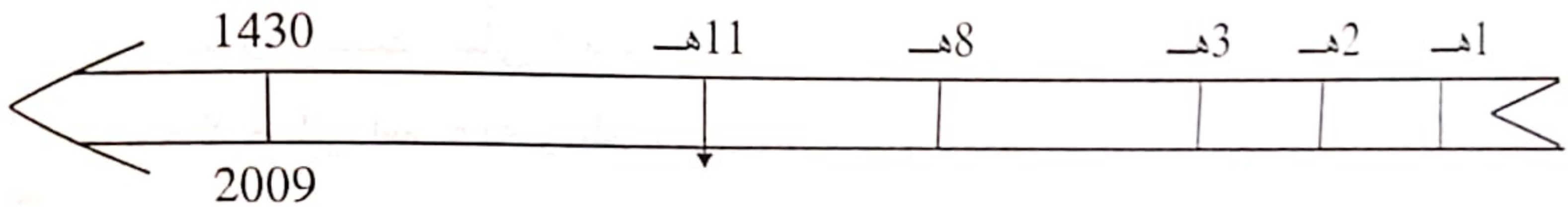

6 صاحب الخلفاء الراشدون الرسول وواصلوا الرسالة الإسلامية بعد وفاته، أرتبهم بوضع الأرقام من 1 إلى 4.

(حسب تعاقبهم على الخلافة)

○ عثمان بن عفان

○ أبو بكر الصديق

○ عمر بن الخطاب

○ علي بن أبي طالب

نصائح الانطلاقة

اتجهت أنظار العرب المسلمين إلى شمال إفريقيا لنشر الإسلام وقد استغرق هذا الفتح زمنا طويلا لأن الموقع كان نائيا عن جزيرة العرب وقد تخللت هذه الفترة حملات عديدة من أهمها حملة عقبة بن نافع وحملة زهير بن قيس وغيرهما...

1 أستخرج من السلم الزمني التالي تاريخ تأسيس مدينة القيروان ومؤسسها.

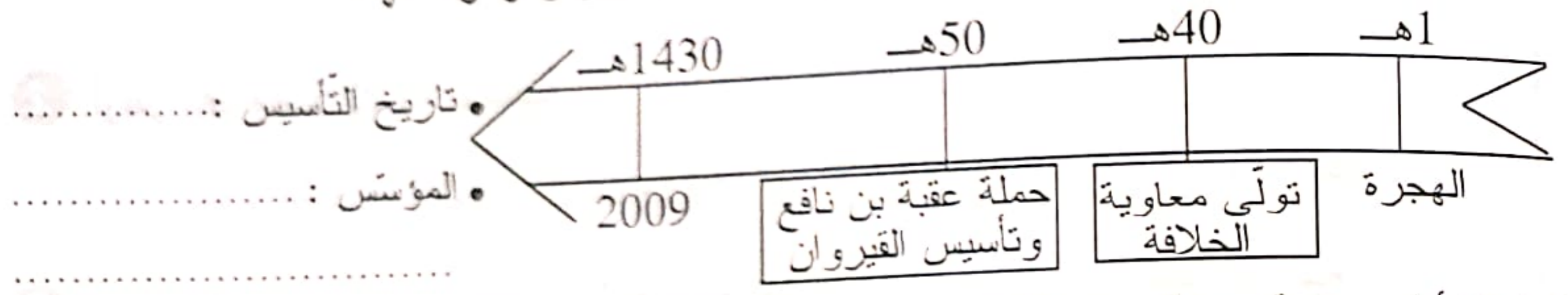

2 لماذا أسس عقبة بن نافع مدينة القيروان؟

3 أربط العبارة التالية بما يتممها.

- قريية من السبخة
- قريية من البحر
- بعيدة عن البحر

• مدينة القيروان

4 أكتب " صواب " أو " خطأ " أمام كل إفادة.

- قتل كسيلة البربري عقبة بن نافع قرب مدينة بسكرة بالجزائر.
- لم يجد المسلمون الفاتحون مقاومة من البربر.
- قاومت الكاهنة حسان بن النعمان مقاومة شديدة.
- فتح طارق بن زياد بلاد الأندلس.

5 أنزل بالجدول المعطيات التالية:

93هـ	92هـ	76هـ	50هـ
.....
.....

- فتح بلاد الأندلس
- تأسيس مدينة القيروان
- مواصلة فتح بلاد الأندلس
- نشر الإسلام بطرابلس

نص الانطلاقات

ساعت الأوضاع في القيروان فغرض حكمها على إبراهيم بن الأغلب حسما للاتفاضات التي
شبت فيها فقبل هذا العرض وبذلك تأسست الدولة الأغلبية سنة 800 م.

1 استخرج من نص الانطلاق تاريخ تأسيس الدولة الأغلبية واسم مؤسسها.

2 أوظر أهم معالم الدولة الأغلبية.

جامع عقبة بن نافع - مسجد قبا - فسقية الأغلبية - السقيفة الكحلاء

3 أضع العلامة (X) أمام المميزات المعمارية لجامع عقبة بن نافع في عهد الأغلبية.

- يغلب الرخام على بناء المحراب بالجامع.
- عدد الأعمدة بالجامع 414 عمودا.
- عدد بلاطته 71 بلاطا.
- طول الجامع حوالي 110م وعرضه 75م.

4 أشطب الخطأ مما ورد في إطار.

بيت الحكمة هي أول جامعة علمية ثقافية بأفريقية أسسها إبراهيم بن الأغلب إبراهيم الثاني

سنة 264هـ - 164هـ لنشر العلم والعناية بالبحث والترجمة.

5 أسطر مما يلي أبرز علماء القيروان في عهد الدولة الأغلبية.

عبد الرحمان بن خلدون - سحنون بن سعيد - إبراهيم الشيباني - طارق بن زياد

6 أربط بين الشخصية والإفادة المتصلة بها.

أبرز علماء القيروان، وصاحب المدرسة الفقهية المالكية، ألف كتاب المدونة

الشيباني

أدخل علوم الطب والكيمياء والفلسفة إلى الشمال الإفريقي وأصبحت تدرس ببيت الحكمة

الإمام سحنون

السنة عدد 1
ولد الرسول عليه الصلاة والسلام بمكة المكرمة في قبيلة قريش وقد عاش يتيما أميا أنكر على قومه
عبادة الأوثان فانصرف عنهم يتعبد في غار حراء إلى أن بلغ الأربعين سنة من عمره حيث نزل عليه
الوحي يقرؤه أول آيات القرآن الكريم ويحمله رسالة ربه ليبلغها إلى الناس جميعا ولما اشتد أذى
قريش له هاجر إلى يثرب صحبة من أسلم معه.

20

التحليلية 1 أشطب الإفادة الخاطئة فيما يلي :

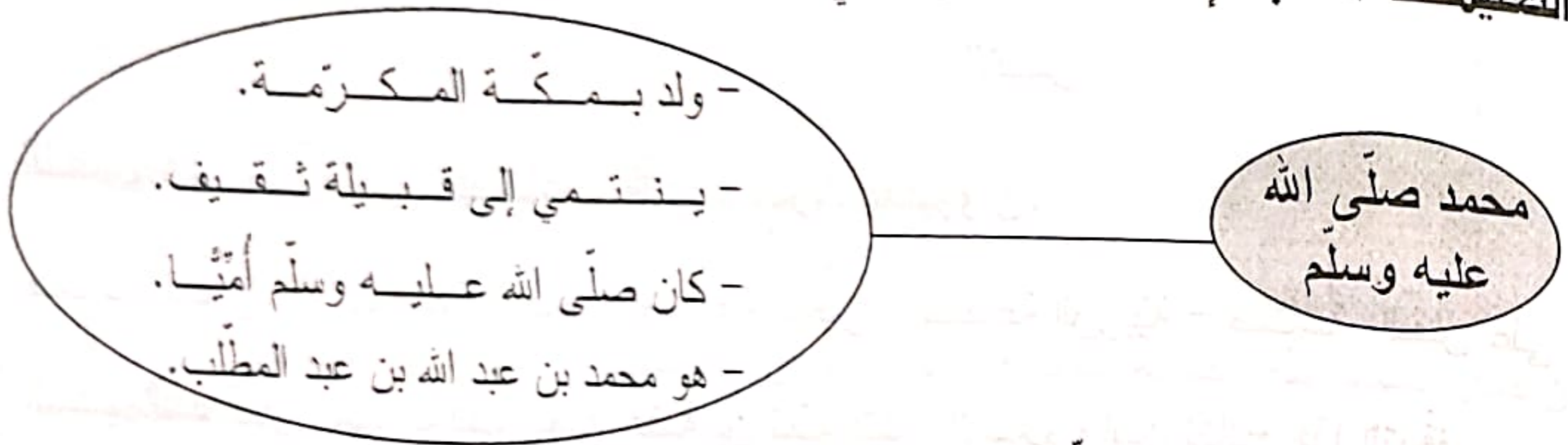

التحليلية 2 أنزل المعطيات التالية بالجدول .

مكة المكرمة - صادق - سنة 570م - آذنه قبيلة قريش - يثرب

محمد صلى الله عليه وسلم

تاريخ مولده	من أهم صفاته	المدينة التي عاش بها	المدينة التي هاجر إليها	بعض الصعوبات التي واجهها
.....

التحليلية 3 أتبين سبب تسمية السنة التاسعة للهجرة بسنة الوفود .

.....
.....
.....

التحليلية 4 ناصب القرشيون العداء لرسول الله عندما كان يبلغ الناس رسالة ربه.
أبدي رأيي في تصرف قبيلة قريش تجاه الرسول محمد صلى الله عليه وسلم.

.....
.....
.....

بعد اطمئنان المسلمين على نشر الإسلام بالجزيرة اتجهت أنظارهم إلى فتح شمال إفريقيا ومنه إلى الأندلس و كانت مصر قاعدة انطلاقهم وقد استغرق هذا الفتح وقتاً طويلاً.

التعليمة 1 أربط بين كل شخصية وما قامت به.

- | | |
|---|-------------------|
| • أسس مدينة القيروان | • طارق بن زياد |
| • قتل عقبة بن نافع | • حسان بن النعمان |
| • استولى على قرطاج وقضى على المقاومة البربرية | • كسيلة البربري |
| • فتح بلاد الأندلس | • عقبة بن نافع |

معد 2
ل
ل
ل
2

التعليمة 2 أسطر أبرز الصناعات التي ازدهرت بالقيروان.

صناعة البلور - صناعة النسيج - صناعة الفخار - صناعة الزربية - صناعة النقش على النحاس

معد 1
ل
ل
ل
2.5

التعليمة 3 أذكر سبب توقف حملة عقبة بن نافع لنشر الإسلام وأبين نتائج هذا التوقف.

معد 3
ل
ل
ل
3

التعليمة 4 أبدي رأيي في إنشاء إبراهيم الثاني لبيت الحكمة بالقيروان والمزايا الكبرى التي حصلت للمسلمين من ورائها.

معد 4
ل
ل
ل
2

وضعية الانطلاق :
سأل أحمد معلمه عن الفرق بين المشاهد الريفيه ببلادنا وبالبلدان المتقدمة، لم يجبه المعلم بل كلفه بالبحث بنفسه عن ذلك ولما عاد أحمد إلى المنزل أبحر في عالم الأنترنت فحصل على الإجابات الشافية والكافية.

1 أضع العلامة (X) تحت المشهد الريفي لبلد متقدم.

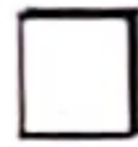

2 من خلال المشهد الذي اخترته أستخرج ما يدل على أن هذا المشهد الريفي في بلد متقدم.

.....
.....

3 أسطر عناصر المشهد الريفي لبلد متقدم مما يلي :

* أبراج مخازن الحبوب	* مساكن متفرقة	* إسطبلات	* مسالك ترابية
* شبكة طرق منظمة	* مشاهد ريفية مفتوحة	* مساكن المزارعين	* التيار الكهربائي

4 الفلاحة في البلدان المتقدمة قطاع مزدهر وتتمثل قوته في...

* أضع العلامة (X) أمام عناصر هذه القوة.

وفرة الإنتاج وتنوعه	كثرة السلع المصدرة	استعمال الآلات الفلاحية التقليدية
---------------------	--------------------	-----------------------------------

5 أبين كيف أن التيار الكهربائي وشبكة الطرق يساهمان في تطوير الأرياف؟

.....
.....
.....

6 أعمّر كل فراغ بما يناسب مما يلي : آلات فلاحية - خدمة - كهرباء - تطورت - شبكة

في البلدان المتقدمة..... الأرياف لأن..... الأرض صارت تعتمد على.....
عصرية وعلى..... طرق و.....

وضعية الانطلاق: استغل أحمد فرصة الإبحار ليتعرف على المشاهد الحضرية ببلادنا وتنوعها وخصائصها وما تمتاز به عن المشاهد الريفية.

1 أضع العلامة (X) تحت المشهد الحضري.

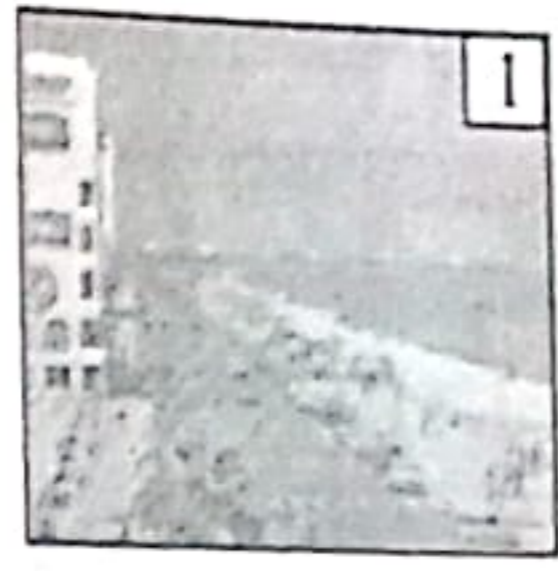
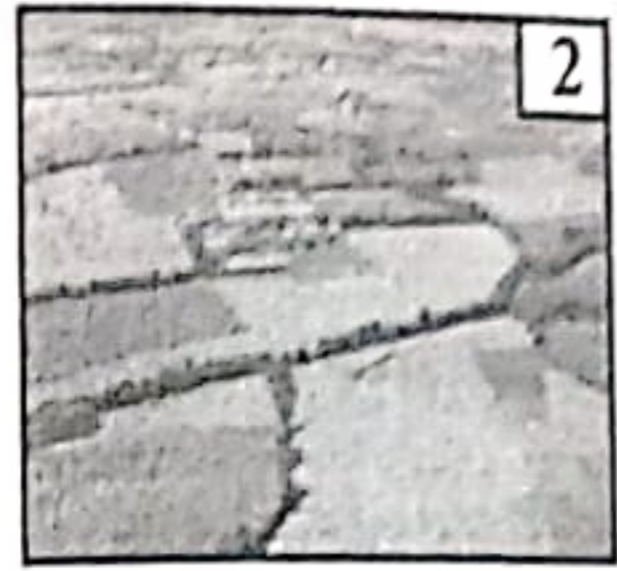
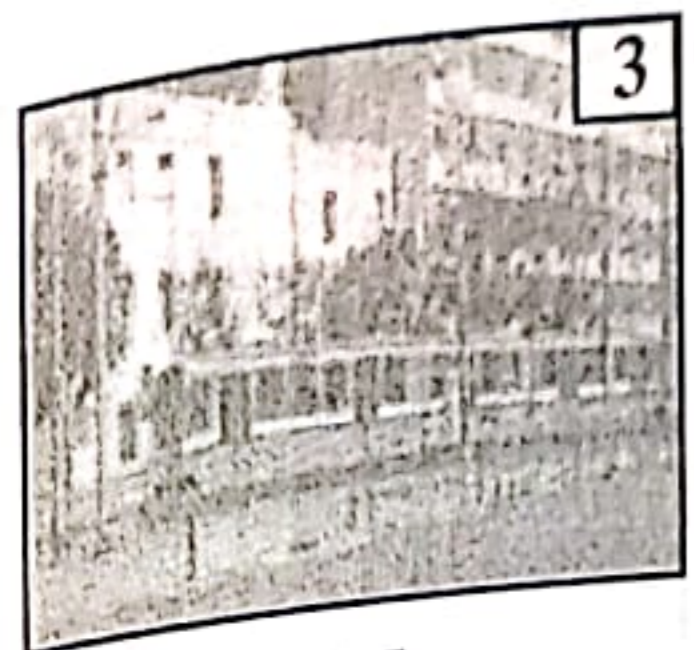

2 أتأمل المشهدين الأول والثاني وأحدد الفوارق بينهما.

3 أتأمل المشهد وأصف المباني من حيث شكلها ووظيفتها.



4 أعمّر الفراغات بما يناسب من الكلمات التالية: الإنسان / ارتفاع / مجال / نظمه / المدينة / السكنية.

المشهد الحضري هو صورة لـ.....هياها..... و.....ومن أبرز عناصره.....

مبانيه وامتداد..... والكثافة..... المرتفعة.

5 يتغير المشهد الحضري على أطراف المدن وذلك بانتشار المساكن الفردية قليلة الارتفاع. أجسم ذلك باستعمال مستطيلات.

أطراف المدينة

مركز المدينة

أطراف المدينة

6 أضع العلامة (X) أمام الإفادة الصحيحة. من عناصر المشهد الحضري

- ارتفاع المباني الضخمة

- امتداد المدينة

- تشتت المساكن

- تميز المركز الحضري بنمط معماري عمودي

وضعية الانطلاق: من جملة ما تعرف عليه أحمد عند قيامه بعملية الإبحار موقع كل مدينة تونسية وموضعها وبالتالي أخذ فكرة شاملة عن المدن التونسية.



1 أتأمل خريطة البلاد التونسية وأعمّر الجدول التالي بذكر اسم المدينة.

ينتمي إليها جبل الشعانبي	تقع في وسط الساحل الشرقي	تقع في أقصى شمال البلاد	عاصمة البلاد التونسية
.....

2 أربط بين كل عبارة ومدلولها.

موقع المدينة	•	يحدّد بنقطة ارتكاز (قرب مصبّ واد ، أسفل جبل ...)
موضع المدينة	•	يحدّد بأحد الاتجاهات (شمال، شرق ...)

3 أضع هذه العلامة (X) في الخانة المناسبة من الجدول.

موقعها	المدينة	تطاوين	الكاف	قفصة	قابس
في الوسط الغربي للبلاد					
جنوب البلاد التونسية					
في الشمال الغربي للبلاد					
جنوب صفاقس					

4 أذكر أمام كل موضع اسم المدينة المناسب مما يلي: الكاف-القيروان-باجة-القاهرة-جبل الوسط

* في موضع مصبّ نهر النيل * على ضفتي وادي مجردة

* في موضع أعلى الجبل * قرب عيون استشفائية

* بعيدة عن البحر وفي موقع حصين

20

السند عدد 1 : شاركت لجنين مع أصدقاء فصلها في مسابقة ثقافية وكلفت بالإجابة عن الأسئلة التالية:

التعليمية 1 أضع علامة (X) أمام ما يميز المشهد الحضري.

- * يَتميز المشهد الحضري بمبان مرتفعة. * مساكن المشهد الحضري مشتتة.
- * تتعدّد فيه الأنشطة الإدارية والمالية والحرفية.

مع 1
3

التعليمية 2 أربط بين كل مدينة وموقعها.

- من أبرز عناصر المشهد الريفي المتطور بأمريكا

- * أبراج مخازن الحبوب
* مصانع تحويل اللّفت السّكري
* الآلات الفلاحية التّقليدية
* مساكن المزارعين
* شبكة الطّرق المنظمة

- * بنزرت * الساحل الشّرقى
* المهديّة * الوسط الغربى
* قفصة * الجنوب الشّرقى
* قابس * أقصى شمال البلاد

مع 2
2

مع 3
2.5

2.5

التعليمية 4 أذكر عناصر المشهد الحضري الذي تمثله الصورة.



.....
.....
.....
.....

مع 3
4

4

التعليمية 5 تمتاز بعض المدن بكثرة المصانع وبنسبة عالية من التلوث، أقدم حلولا وتصورات للحد من ظاهرة التلوث.

مع 4
3.5

3.5

التعليمية 6 أربط بين كل إفادة مؤطرة وما يناسبها.

مع 2
5

5

- النقص في الإنتاج
• وفرة الإنتاج وتنوعه
• قلة التجهيزات العصرية

• الفلاحة في البلدان المتقدمة مزدهرة لـ

• الفلاحة ببلادنا تشكو من

- تنامي السلع المصدرة
• التّقدم التّقنيّ

وضعية الإنطلاق :
لم يهمل التشريع التونسي حقوق الطفل في العائلة فسُنّها في مجلة حماية الطفل وجعل لكل واحد الحق في الهوية منذ ولادته والحق في التعبير عن آرائه بحريّة وحقّ المعالجة والرعاية الصحيّة وحقّ التعليم والتربية وغيرها. *

1 من خلال وضعية الانطلاق أستخرج حقوق الطفل في العائلة.

2 أكتب " أوافق " أو " لا أوافق " أمام كل إفادة مما يلي:

.....
.....
.....
.....

* يشجّع أب ابنه على التسوّل لضمان توفير قوت العائلة.

* يلقي الطّفل الرّعاية والتّربية السليمة من طرف والديه.

* يسمح الأب لأبنائه بالتعبير عن آرائهم بكلّ حريّة.

* يختار الأب لأبنائه منذ الولادة أسماء لائقة.

3 أ/ جارنا عليّ فقير الحال لا يقدر أن يوفر لأبنائه ما يحتاجونه. لذلك يجبرهم على العمل المبكر

وترك الدّراسة لمساعدته في الإنفاق على العائلة و يعاملهم بقسوة.

* أستخرج مما سبق السلوكات السيئة للأب والتي تحدّ من حقوق الطّفل.

ب/ أشطب الخطأ .

بإمكان هؤلاء الأطفال الاتّصال بـ

والي الجهة

مندوب حماية الطّفولة

مندوبية التربية

إدارة المدرسة

4 أربط بسهم.

* قلة موارد العائلة

* تشغيل الطّفل في سنّ مبكرة

* طرد الأب ابنه من المنزل

يستوجب إشعار مندوب
حماية الطّفولة

لا يستوجب إشعار
مندوب حماية الطّفولة

* إجبار الطّفل على التسوّل

* سكن العائلة بمنزل متواضع

* سوء معاملة الطّفل داخل العائلة

بوصية الإنطلاق

لكل واحد منا حقوق وعليه واجبات والطفل في المدرسة أيضا ينطبق عليه ذلك إذ له حقوق يطالب بها وعليه واجبات يؤديها.

1 أكتب أمام كل إفادة متعلقة بالطفل : " حق " أو " واجب " .

- | | | | |
|-------|--|-------|---------------------------|
| | * أن يتلقى تعليما مجانيا ينمي به مداركه. | | * أن يكذب ويجد في دراسته. |
| | * أن يحترم أعضاء الأسرة التربوية . | | * أن توفر له فرص التعلم. |
| | * أن توفر له كل أسباب النجاح في دراسته. | | * أن يحترم مشاعر أصدقائه. |
- 2 أربط بسهم .

- | | |
|-------------------------------------|---------------|
| تمكين التلاميذ من ممارسة هواياتهم . | • أستحسن . |
| توفير المعلم الجو الملائم للجميع . | • لا أستحسن . |
| احتمار الإجابة من قبل البعض . | |
| إثارة الفوضى داخل الفصل . | |

3 أكتب تحت كل سلوك وداخل الإطار : "وافق " أو " لا أوافق " .

- | | | |
|------------------------------------|------------------------|--------------------------|
| طفل يحترم أوقات الدخول إلى المدرسة | طفل ينجز فروضه بانتظام | طفل يسخر من صديقه الفقير |
| | | |

4 أضع هذه العلامة (X) في الخانة المناسبة.

الإفادات	حق	واجب
تعليم قائم على الإنصاف وتكافؤ الفرص		
احترام قواعد العيش الجماعي		
عدم التغيب عن المدرسة دون سبب شرعي		

5 أكتب تحت كل مشهد : " أحبذ هذا السلوك " أو " لا أحبذ هذا السلوك " .



.....

.....

.....

وبمعية الإنطلاق،
الطفل رامي شغوف كثيرا بركوب دراجته الجديدة. في البداية كان يستعملها في ممشى منزلهم فينصلي بها
ثم صار تدريجيا يخرج بها إلى الشارع ويعود سريعا، وكان في كل مرة يتلقى نصائح وتوجيهات من والديه
بضرورة الاحتياط من حوادث الطريق...

1 أحيط النصائح التي يمكن أن يقدمها الوالدان لابنهما.

* احذر السيارات المسرعة فقط عند عبور الطريق.
* لا تعبر الطريق إلا بعد الالتفات يمينا وشمالا.

* اقطع الطريق في خط مائل.

2 أضع علامة (X) أمام كل تصرف سليم.

يعبر رامي الطريق من الممشى المخصص للمترجلين.

يقود رامي الدراجة واضعا أخاه الصغير على فخذ.

يسير رامي بدراجته في الطريق وفق خطوط متعرجة.

3 أصنف السلوكات التالية في الجدول.

سياقة الدراجة على العجلة الخلفية فقط - احترام إشارات المرور - انتظار قدوم الحافلة على الحاشية الترابية
- النزول من الحافلة وعبور الطريق من أمامها

سلوكات غير سليمة	سلوكات سليمة

4 أشطب السلوك المؤطر الخاطئ.

لأتجنب حوادث الطرقات علي أن

- أستعمل أحذية ذات عجلات للترحلق.

- أسير على الرصيف إن كنت مترجلا.

- لا أمسك بالشاحنات من الخلف وهي تسير.

وهيئة الإنطلاق.

أنشأت البلدية حديقة عمومية صرفت عليها أموالا طائلة. فرح متساكنو الجهة بهذا الإنجاز ووجدوا فيه متفلسا لهم ، لكن فرحتهم لم تَعمر طويلا فسرعان ما حوكت بعض الشبان الحديقة إلى ملعب مستأثرين بهذا الملك العام.

1 أصنف ما يلي داخل الجدول. شفق العمارة - الطريق المعبدة - سيارة أجرة - الحديقة العمومية

ملك خاص	ملك عام
.....
.....

2 أضع علامة (X) أمام كل سلوك فيه احترام لملك الغير .

- | | | | |
|--------------------------|---------------------------------------|--------------------------|--------------------------------------|
| <input type="checkbox"/> | عدم إلقاء أكياس الفضلات قرب باب جارنا | <input type="checkbox"/> | الكتابة على جدران المدارس والمعاهد |
| <input type="checkbox"/> | قطف ثمار من حديقة أحد المنازل | <input type="checkbox"/> | سقي الأشجار المغروسة أمام سور منزلنا |
| <input type="checkbox"/> | تعهد المناطق الخضراء بالعناية | <input type="checkbox"/> | تمزيق مقاعد عربات القطار |

3 أربط بسهم بين كل مؤسسة والخدمة التي تقدمها .

- | | | |
|---------------------------------|---|------------------|
| تقديم العلاج للمرضى | • | المكتبة العمومية |
| توفير الكتب والمراجع لمن يطلبها | • | المستشفى |
| بيع الأدوات المدرسية | • | الكتيبة |

4 أكتب (وافق) أو (لا أوافق) أمام كل إفادة .

-
-
-

- يُحافظ أبي على الملك العام مثل محافظته على أملاكه الخاصة.
- يحفر صديقي حروف اسمه بمسمار على سبورة القسم.
- ألقي جارنا أكياس الفضلات في مجرى الوادي.

20

السند :
يصر البعض على المطالبة بحقوقهم الكاملة و يتجاهلون أن لديهم واجبات يتحتم عليهم
أداؤها.

التعليمية 1 أصنف المعطيات التالية داخل الجدول.

المحافظة على تجهيزات المدرسة - اللعب والتسلية - الهوية - العمل بجد وإخلاص - المساواة في
المعاملة - المواظبة وعدم التغيب دون عذر شرعي - المحافظة على هبة المؤسسة التربوية - الحماية

من واجبات الطفل	من حقوق الطفل
.....
.....

التعليمية 2 أضع السلوكات الإيجابية في إطار.

* أشاجر مع أصدقائي في الساحة. | * أقف صامتا في خضوع عند رفع علم بلادي.
* أمتثل لأوامر المعلمين والمدير. | * أعبث بأزهار حديقة المدرسة.

التعليمية 3 خاف صديقي حين أخطأ في إنجاز عملية حسابية وتوقع العقاب من المعلم. لكن هذا
الأخير ربت على كتفه وساعده على إصلاح خطئه.

* أبدي رأيي في ذلك .
.....
.....

التعليمية 4 أكتب " نعم " أو " لا " أمام كل إفادة.

.....
.....
.....

* احترام قوانين السير يُجنبنا الحوادث.
* اللعب وسط الطريق لا يُسبب الحوادث.
* تكسير فوانيس الشارع إتلاف للملك العام.

التعليمية 5 أقرأ الإفادات التالية وأبدي رأيي.

.....	إجبار أب لابنه على الانقطاع عن الدراسة وعلى العمل مبكرا
.....	مصابة الأم لابنها المريض إلى الطبيب لمعالجته
.....	عدم سماح الأب لابنائه بمعارضته ومخالفته الرأي ولو كان على خطأ

نزهة الانزطارات :

إن القارئ لسورة "الانشقاق" وسورة "المطففين" يستجلي عدل الله في تحديد الجزاء وقدرته على تحقيق ما وعد به.

1 أوصل ترتيب هذه الآيات من سورة "الانشقاق".

وَأَذْنَتْ لِرَبِّهَا وَحَقَّتْ ② إِذَا السَّمَاءُ انشَقَّتْ ① وَأَلْقَتْ مَا فِيهَا وَتَخَلَّتْ ③ وَإِذَا الْأَرْضُ مُدَّتْ ④ وَأَذْنَتْ لِرَبِّهَا وَحَقَّتْ ⑤ يَا أَيُّهَا الْإِنْسَانُ إِنَّكَ كَادِحٌ إِلَى رَبِّكَ كَدْحًا فَمُلَاقِيهِ ⑥

2 أعمّر الجدول بما يلي :

يَدْعُو ثُبُورًا وَيَصَلَّى سَعِيرًا - أُوْتِيَ كِتَابَهُ بِيَمِينِهِ - يُحَاسِبُ حِسَابًا يَسِيرًا - أُوْتِيَ كِتَابَهُ وَرَاءَ ظَهْرِهِ

المؤمن	الكافر

3 أرتب هذه الآيات من سورة "المطففين".

أَلَا يَظُنُّ أُولَئِكَ أَنَّهُمْ مَبْعُوثُونَ ① الَّذِينَ إِذَا أَكْتَالُوا عَلَى النَّاسِ يَسْتَوْفُونَ ② لِيَوْمٍ عَظِيمٍ ③ وَإِذَا كَالُوا فَهُمْ أَوْ وَزَنُوا فَهُمْ يُخْسِرُونَ ④ وَيَلِّ الْمُطَفِّفِينَ ⑤

4 أصنف العواقب التالية حسب ما يبيته الجدول .

- الحرمان من رؤية الله عز وجل - عدم إقبال الناس على سلعتهم - عدم احترامهم من طرف الناس - تسليط خطايا عليهم - العذاب بنار جهنم - غلق محله من قبل فرق مراقبة الأسعار - غضب الله تعالى عليهم

عاقبة المطففين في الدنيا	عاقبة المطففين في الآخرة

5 أربط بسهم للتمييز بين التاجر الأمين والتاجر غير الأمين.

* التاجر الأمين
* التاجر غير الأمين

* يحتكر السلع
* يربح ربحا معقولا
* ينقص الميزان

* لا يخفي عيوب سلعته
* يطفف في الكيل
* يربح ربحا مشطاً

نصائح الانضباط :

سلوك سمير يُحتذى به : عمل منظم، اجتهاد في الدراسة، و محافظة على ممتلكات المدرسة. تراه
* يقدم النصيح لكل من يحاول العبث بهذه الممتلكات ويوطد العلاقة بأصدقائه ويعمل باستمرار على نشر
* التآلف والتحابب بينهم .

1 أسطر السلوكات التي تتفق مع الاجتهاد والمثابرة في الدراسة.

مراجعة الدروس أثناء الامتحانات فقط - الموازنة بين العمل والراحة - إنجاز التمارين بدون تراخ
- الاتكال على الغير في العمل - متابعة برامج التلفزة باستمرار - مراجعة الدروس بانتظام.

2 أربط بين الاجتهاد وفوائده.

النجاح في الدراسة * الفوز برضاء الوالدين *
* النّبذ من طرف المجتمع * الحصول على ثقة المعلمين

من فوائد
الاجتهاد في الدراسة

3 أستدل بآية تحثنا عن الاجتهاد في الدراسة والمثابرة.

قال الله تعالى :

4 أكتب أمام كل إفادة " سلوك سليم " أو " سلوك غير سليم " .

إتلاف مغروسات الحديقة المدرسية	* العبث بالتجهيزات التعليمية
عدم الكتابة على جدران المدرسة	* اقتراح تغيير العلم الممزق
* المساهمة في تنظيف قاعة الدرس	* المساهمة في تزيين واجهات الأقسام

5 أستخرج من الآية التالية ما أمرنا الله به. ولماذا؟

قال الله تعالى : " يَا أَيُّهَا الَّذِينَ آمَنُوا اجْتَنِبُوا كَثِيرًا مِّنَ الظَّنِّ إِنَّ بَعْضَ الظَّنِّ إِثْمٌ "

6 أعمّر الجدول بما يلي :

صعوبة التواصل وفقدان الثقة بين الناس - نشر الألفة والمحبة - إدخال الشك والبلبله بين الناس
- الثقة المتبادلة بين الناس - المحافظة على أواصر المحبة بين الناس

من نتائج حسن الظنّ بالناس	من نتائج إساءة الظنّ بالناس
.....
.....
.....

نص الحديث:

* تعود أبي على أداء صلواته المفروضة في المسجد وهذه العادة الحميدة شجعتني على مصاحبته في كل مرة. *

1 كم عدد الصلوات المفروضة على المسلم في اليوم؟ أو اصل كتابتها حسب تسلسلها الزمني.

الصباح / / / / / / /

2 أتمّ تعمير الجدول التالي ثمّ أضع هذه العلامة (X) في الخانة المناسبة.

وقتها	كيفية أدائها		عدد الركعات			الصلاة
	سراً	جهاً	4	3	2	
.....						صلاة الظهر
من طلوع الفجر إلى الإسفار البين					X	صلاة.....
.....						صلاة العشاء
.....						صلاة العصر
من غروب الشمس إلى غياب الشفق الأحمر				X		صلاة.....

3 أرتب أعمال الركعة الأولى من كل صلاة ترتيباً صحيحاً.

النية ← السجدة الأولى () قراءة الفاتحة والسورة () تكبيرة الإحرام () السجدة الثانية ()
الرفق من الركوع () الجلوس بين السجدين () الركوع () القيام للركعة الثانية ()

4 أشطب مبطلات الصلاة مما يلي :

الحركات الكثيرة التي تنقص من الخشوع

الأكل والشرب

الخشوع

الضحك

الحديث أثناء الصلاة

نقض الوضوء

ترك فرض

استقبال القبلة

الدعاء

5 أكتب أمام كل إفادة "صلاة باطلة" أو "صلاة صحيحة".

* صليت بدون تكبيرة الإحرام. [] * أدت صلاتي بجميع الفرائض والشروط. []

* سهوت عن ركعة في صلاة رباعية. [] * صليت الركعة الأولى بدون فاتحة. []

نصائح الانطلاقة :

طلب مني أبي أن أستمع إلى هذه الآية الكريمة: الله لا إله إلا هو الحي القيوم نزل عليك الكتاب بالحق مصدقاً لما بين يديه وأنزل التوراة والإنجيل من قبل هدى للناس وأنزل الفرقان . ثم سألتني عن الكتب السماوية المذكورة فيها.

1 أجيب عن سؤال الأب.

2 أرتب الكتب السابقة حسب تواتر نزولها.

3 هذه الكتب منزلة من الله سبحانه وتعالى فما هو واجب المسلم نحوها؟

4 أربط بين الكتب السماوية والأديان الموافقة لها.

التوراة	القرآن	الإنجيل
الإسلام	اليهودية	المسيحية

5 أشطب الإفادة الخاطئة مما يلي :

* الإيمان بالكتب السماوية ركن من أركان الإسلام.

* الإسلام يدعو إلى الإيمان بالقرآن فقط.

* الكتب السماوية تدعو إلى الإيمان بالله وباليوم الآخر.

* القرآن هو آخر الكتب السماوية وهو شامل لما جاء في الكتب جميعا.

6 أضع العلامة (X) أمام الآية التي تتحدث عن الأديان والكتب السماوية.

* إنا أنزلنا التوراة فيها هدى ونور (المائدة 46).

* قد أفلح المؤمنون الذين هم في صلاتهم خاشعون. (المؤمنون 1-2)

* وقفنا على آثارهم بعيسى ابن مريم مصدقاً لما بين يديه من التوراة وآتيناه الإنجيل فيه هدى ونور (المائدة 48)

* كان الناس أمة واحدة فبعث الله النبيين مبشرين ومنذرين (البقرة 211).

7 أوظر أهم صفات الرسل.

* اتخاذ الصدق منهاجاً للدعوة * التحلي بالأمانة في تبليغ الدعوة * التعامل مع الأقوام حسب مشيئتهم

السند:

قبل إجراء الامتحانات الثلاثية تعودت أنا وثلة من أصدقائي النجباء على الاجتماع ومراجعة كل المواد مراجعة دقيقة حيث يقدم كل منا مجموعة من الأسئلة فتقع الإجابة عنها ومن ثمة إصلاحها * وهذه نماذج من أسئلة مادة التربية الإسلامية تتعلق بالصلاة والإيمان بالرسول والاجتهاد في الدراسة * بالإضافة إلى سورتي " الانشقاق " و " المطففين " .

التعليمية 1 أربط كل آية بمعناها.

- | | |
|----------------------------------|-----------------------------------|
| • إذا قرئ عليهم القرآن لا يسجدون | • الظن بعمد الرجوع للحياة |
| • فبشرهم بعذاب أليم | • الاستخفاف بالقرآن |
| • إنه ظن أن لن يحور | •جزاء من صنف العمل |
| • فسوف يحاسب حسابا يسيرا | • التأكيد على التعذيب يوم القيامة |

معد
1
2

التعليمية 2 استدل بآيات من سورة المطففين تؤكد مآل المكذبين بيوم البعث الذين لا يصدقون بما جاء به القرآن معتبرين ذلك من الأساطير القديمة.

معد
2
1

التعليمية 3 أضع علامة (X) أمام كل ما ينجر عن التطيف.

- الاعتداء على أموال الناس - نشر البغضاء والكراهية - تحقيق ربح عادل
- انعدام الثقة بين التاجر وحرثائه - ربح الأموال بطريقة مشروعة

معد
1
2.5

التعليمية 4 أكمل تعبير الجدول.

الصلاة	عدد ركعاتها	سراً	جهاً
صلاة	2
صلاة الظهر
صلاة المغرب	ركعة واحدة	ركعتان

معد
3
3.5

التعليمية 5 بعد أدائي لصلاة العصر تذكرت أنني نسيت تكبيرة الإحرام. هل صلاتي صحيحة؟ لماذا؟

معد
3
1.5

التعليمية ٦٤ أصنف هذه السلوكيات حسب المطلوب.

الاتكال على الوالدين عند إنجاز التمارين - إنجاز عملي دون تراخ - استراق النظر لكراس زميلي لأنقل الحل الصحيح - تنظيم الوقت بين المراجعة واللعب

سلوكيات تدل على الاجتهاد والمثابرة	سلوكيات لا تدل على الاجتهاد والمثابرة
.....
.....
.....

التعليمية ٦٥ أشطب السلوك الذي لا أوافق عليه .

- أطلي مع غيري جدران المدرسة وأبوابها.
- أعبت بمناضد القسم وأعمل على تكسيرها.
- أغلق الحنفيات بدورة المياه إثر استعمالها.
- أعيد الوسائل التعليمية إلى أماكنها المناسبة.
- أنلف مغروسات الحديقة المدرسية.
- أكتب على جدران قاعة التعليم بقلم رصاص.

التعليمية ٦٦ أضع علامة (X) أمام الآية التي تؤكد ضرورة الإيمان بالرسول .

- * وَمَا أَرْسَلْنَا مِنْ رَسُولٍ إِلَّا لِيُطَاعَ بِإِذْنِ اللَّهِ * قَدْ أَفْلَحَ الْمُؤْمِنُونَ الَّذِينَ هُمْ فِي صَلَاتِهِمْ خَاشِعُونَ
- (النساء 63). (المؤمنون 1-2)

الحكمة من بعث الرسل

التعليمية ٦٧ أربط بسهم .

الإرشاد إلى طريق الخير

التعريف بهم

دعوة الناس إلى عبادة الله

التعليمية ٦٨ أستدل بآية تدعو إلى حسن الظن بالآخرين .

التعليمية ٦٩ أنزل ما يلي في الجدول. التضامن والتكافل الاجتماعي / نشر التباغض بين الناس

تيسير التواصل بين الناس

من فضائل حسن الظن بالأصدقاء	من مساوئ سوء الظن بالأصدقاء
.....
.....
.....

1 Complète les tableaux.

Singulier	Pluriel
un avocat
.....	des couturières
.....	des manèges
un journal

Singulier	Pluriel
.....	des râpeaux
un pneu
un carnaval
.....	des clous

2 Ecris les noms sous les dessins.

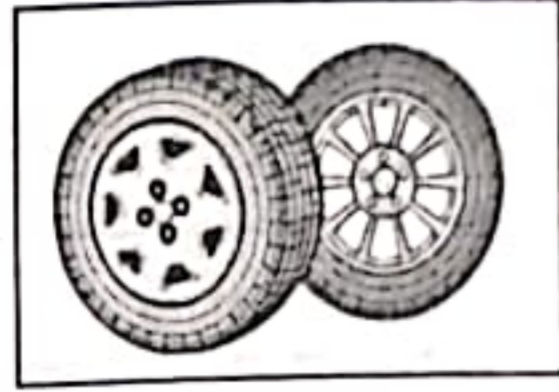
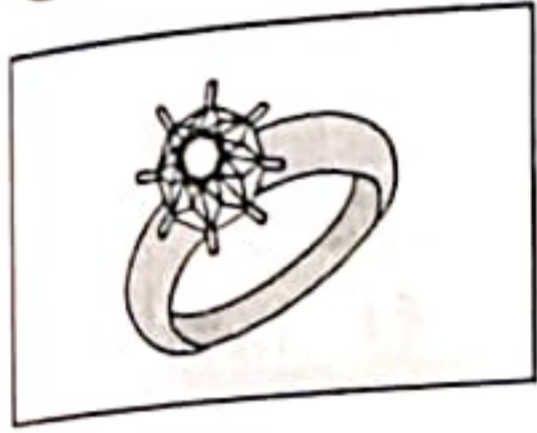

.....

3 Complète les phrases par les mots de l'exercice N° 2.

- * Les enfants s'amuse dans le parc d'attractions. Ils montent sur
- * Les deux petits suivent leur mère.
- * Le bijoutier fabrique de beaux en or.
- * Le mécanicien change d'une voiture.
- * Les infirmières utilisent des pour faire des piqûres aux malades.

4 Réécris le paragraphe en mettant les noms soulignés au pluriel. (sur ton cahier d'exercices)

Un cirque s'est installé sur la place du village. Curieux, Gros Ours s'approche et regarde par la fente de la toile. Il voit une jeune fille qui danse sur un fil tendu au-dessus de la piste. Gros Ours n'a jamais vu une personne aussi belle, aussi légère.

5 Ecris un paragraphe dans lequel tu parles d'un menuisier en train de travailler (utilise des noms au singulier et des noms au pluriel). (sur ton cahier d'exercices)

Production écrite

Décrire un animal ou une personne

Module 3

1 a/ lis le paragraphe suivant :

Luc, Ludovic et leur parent vont au cirque. Ils entrent dans le grand chapiteau. Ils regardent le spectacle. Le numéro qui leur plaît le plus est celui des clowns.

b/ Décris l'un des clowns en t'aidant des mots et expressions du cadre.

gros de taille - bouche large - grands yeux - grand nez rouge - des cheveux bouclés
des vêtements rapetassés - des chaussures déchirées - comique - amusant.

2 Après le numéro des clowns, le dompteur entre avec de gros éléphants.

* Regarde l'image et décris l'éléphant.

.....
.....

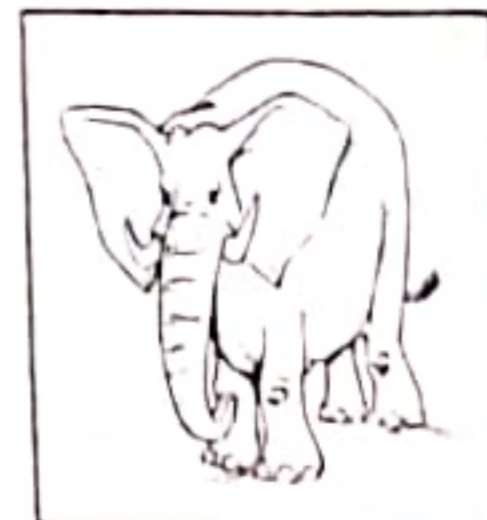

1 Complète par les verbes du cadre.

fais / fait / faisons / faites / font / vais / vas / va / allons / allez / vont

- * Dimanche matin, Nicole et Nathalie le ménage avec leur mère. L'après-midi, elles au cinéma.
- * Au cirque, le clown rire les spectateurs.
- * Tu ton travail avec beaucoup de soin.
- * Nous au stade chaque dimanche.
- * Je à la forêt et je une promenade.

2 Complète.

- * Le potier fait de belles poteries. → Les potiers
- * Je vais faire la course au supermarché. → Vous
- * Il fait une partie de foot-ball avec ses camarades. → Vous

3 Complète par les verbes de la marge au présent.

- Faire | - Aujourd'hui, il beau. Toute la famille pique-nique
aller | dans la nature.
jouer | - Paul et ses cousins ensemble. Les garçons lui une farce.
Faire | - Vous du bruit. Votre père vous dit : "..... jouer dans
faire | le jardin".
aller |

4 Réponds à chaque question par une phrase affirmative.

- * Est-ce que vous allez visiter le musée de Bardo ?
→
- * Est-ce que tu vas au parc d'attraction avec tes parents ?
→
- * Est-ce qu'elles font du sport chaque dimanche ?
→

5 Regarde le dessin et écris deux phrases (utilise les verbes aller et faire au présent).



Orthographe

Ecrire des noms au pluriel avec "s" et avec "x"

Module 5

Retenons

Pour écrire un nom au pluriel, on ajoute un "s" à la fin du nom au singulier. Mais quand le nom se termine par "eau" ou "eu" on ajoute "x" et la plupart des noms qui se terminent par "al" au singulier prennent "aux" au pluriel.

un rabot	→	des rabots	un marteau	→	des marteaux
un jeu	→	des jeux	un cheval	→	des chevaux

6 Complète la phrase par un mot du texte.

* Claude est , il est toujours prêt à servir ses clients.

7 Que penses-tu des gens qui se moquent de Claude ?

Grammaire

Les déterminants

Module 5

Retenons

Le déterminant accompagne le nom. Il nous indique si le nom est au singulier ou au pluriel et de même si le nom est masculin ou féminin.

le tailleur → les tailleurs / un fleuriste → une fleuriste

1 Entoure les déterminants.

Attiré comme tous les enfants par la mécanique, Marc pensait trouver dans un garage un métier agréable. Heureusement, il travaille dans un grand garage et son patron a beaucoup de voitures à réparer.

2 Ecris à la place des points le déterminant qui convient.

..... parents et moi, allons au cirque qui s'est installé sur grande place de ville. Quand nous arrivons, nous donnons tickets à employé. Puis nous nous dirigeons vers chapiteau où jolie dame nous offre programme. autre nous conduit sur Gradins.

3 Mets les noms soulignés au pluriel et réécris les phrases.

* Claude est toujours prêt à faire chaque jour une heure de plus sans se plaindre.

→

* Le mécanicien ramasse un boulon qui brille dans une flaque d'huile.

→

* L'infirmière utilise le téléphone pour appeler le médecin quand cela est nécessaire.

→

4 Regarde le dessin et écris un paragraphe puis souligne les déterminants.

.....
.....
.....



Grammaire

L'accord du verbe avec son sujet

Module 5

Retenons

Les verbes aller et faire sont des verbes du 3^{ème} groupe.

Texte

Un bon mécanicien

Claude est un très bon mécanicien. Il est toujours calme, toujours souriant, toujours prêt à faire chaque jour une heure de plus sans se plaindre.

Le soir, quand tout le monde est parti, il reste un bon moment à se promener dans l'atelier. Il ramasse un boulon qui brille dans une flaque d'huile. Il range un outil oublié. Ainsi, son atelier est toujours propre et ordonné.

Quand un client tombe en panne, la nuit, il vient sonner à son garage. Claude se précipite pour ouvrir. Puis il se met au travail, éclairé par une lampe baladeuse. Parfois, le conducteur de la voiture l'aide.

Le matin, après la nuit entière passée à travailler, il avale deux verres de café, fait sa toilette au poste de lavage des autos et s'assoit devant la porte pour attendre ses apprentis.

Claude est très connu de tous les camionneurs. Ils ne veulent que lui pour réparer leurs camions. Les gens paresseux se moquent un peu de Claude parce qu'il travaille beaucoup.

D'après: J. Pallu

Questions

1 Ecris vrai ou faux.

* Les camionneurs aiment réparer leurs camions chez Claude.

* Claude refuse les clients qui arrivent la nuit.

* Claude est le premier à partir de son atelier.

2 a) Que fait Claude pour avoir un atelier propre et ordonné ?

.....

.....

b) Relève la phrase qui le montre.

.....

.....

3 Pourquoi Claude a-t-il beaucoup de clients ?

.....

.....

4 Relie le mot souligné par son explication. Il fait une heure de plus sans se plaindre.

exprime sa souffrance

exprime son accord

5 Trouve dans le texte le contraire de l'adjectif suivant : travailleur ≠

1 Ecris les noms sous les dessins.

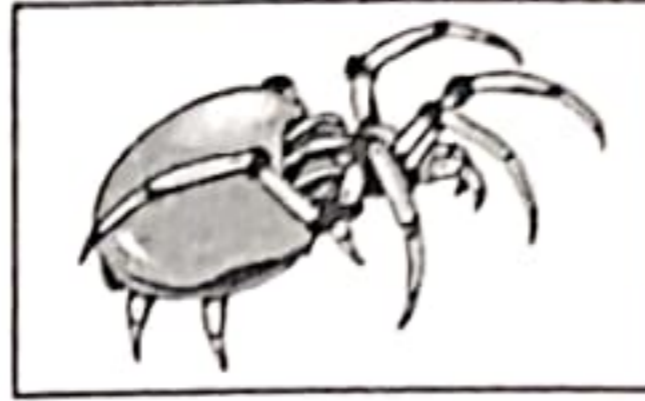
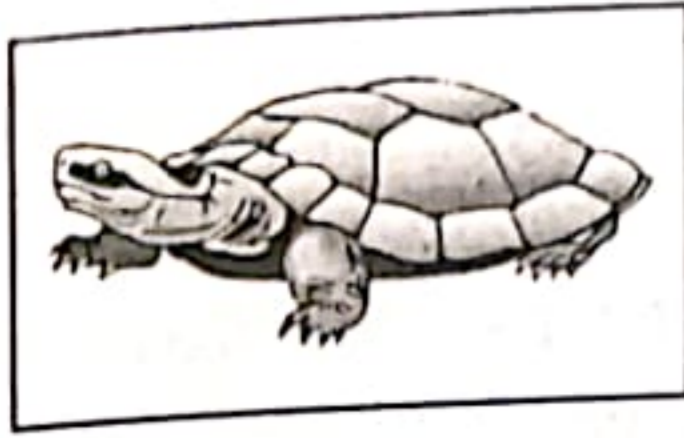

.....

2 Ecris le lieu du travail.

- Le menuisier travaille dans une
- L'épicier travaille dans une
- Le pharmacien travaille dans une
- Le boulanger travaille dans une
- Le libraire travaille dans une

3 Colorie le verbe qui convient.

- Nicole adore adorent le chocolat.
- Nicolas et Mariette manges mangent des fruits quotidiennement.
- Vous aidez aidons toujours les gens pauvres.

1 a/ lis le début de l'histoire.

Aujourd'hui, les élèves arrivent à l'école très tôt. Alain et Alex se disputent. Ils font beaucoup de bruit. Ils dérangent les gens qui habitent près de l'école. L'une des habitantes se fâche. Elle ouvre la fenêtre.

b/ Imagine le dialogue entre les enfants et la dame.

.....

.....

.....

.....

.....

.....

.....

.....

Les deux garçons rougissent de honte. Ils s'excusent auprès d'elle. Puis, ils se réconcilient. Enfin, ils ramassent leurs cartables et quittent la place.

1 Relie le GNS au GV pour former des phrases.

- | | | |
|------------------|---|---|
| Chantal | * | * attendons dans le cabinet du médecin. |
| René et moi | * | * a l'air si fatigué. |
| Tous les joueurs | * | * transporte les blessés à l'hôpital. |
| L'ambulance | * | * sont en forme aujourd'hui. |
| Vous | * | * me lave les mains avant et après les repas. |
| Je | * | * rendez services aux autres. |

2 Barre le verbe qui ne convient pas.

- Nous mâchons mâchent les aliments avant de les avaler.
- Les infirmières se porte se portent rapidement au secours de l'homme blessé.
- Tante Hana aide aides maman à préparer la provision d'hiver.
- Tu te couches se couche tôt.
- Je mangent mange toujours à la même heure.

1 Relie chaque pronom personnel au verbe qui convient.

- | | | |
|-------|---|--|
| Vous | * | * salit ses vêtements. |
| Je | * | * choisissez une brosse à dents souple. |
| Il | * | * finis mes devoirs avant de jouer. |
| Tu | * | * garnis la tarte de crème. |
| Elles | * | * ralentissons devant les jardins d'enfants. |
| Nous | * | * obéissent à leur maîtres. |

2 Remplis le tableau.

Phrases	Verbes à l'infinitif	Temps
- Sophie partagera son sandwich avec son amie.
- Nous entrons en classe sans nous bousculer.
- Les parents remplissent le chariot de marchandises.
- Tu as mangé trop de bonbons.

2 Complète.

* Il remplit le couffin de fruits frais.

→ Ils

c 3

* Je ne mangerai plus de glaces.

→ Nous

c 3

* Les infirmières ont soigné les malades.

→ L'infirmière

c 3

Total des critères minimaux $\frac{9}{c3}$ Le C2 : la Lisibilité de l'écriture est appréciée globalement. $\frac{3}{c2}$

Orthographe

Evaluation

Modules 3-4

1 Complète les mots par : "ie / ue / ée".

* Les élèves écrivent la dict.....sur les cahiers de classe.

c 4

* La famille Dupré passe toute la journ.....sur la plage.

c 4

* Claude joue à la toup..... dans le jardin.

c 4

2 Réécris les phrases en changeant les sujets.

* Mon oncle est musclé.

→ Mes oncles

c 4

* Elles grimpent deux à deux les marches d'escalier.

→ Tu

c 4

* J'assiste à une course de tortues.

→ Nous

c 4

Total des critères minimaux $\frac{6}{c4}$ Le C2 : La Lisibilité de l'écriture est appréciée globalement. $\frac{3}{c2}$

Production écrite

Evaluation

Modules 3-4



* Lis le début de l'histoire.

Claude est sur le chemin du retour. Il marche sur le trottoir. Malheureusement, il heurte une grosse pierre et tombe par terre.

c 1

Regarde l'image et imagine en 3 ou 4 répliques le dialogue entre les deux enfants.

c 2

.....

c 3

.....

c 4

.....

c 5

.....

c 6

.....

c 7

.....

.....

.....

.....

c 6

c 7

c 7

6 Remplace ce qui est souligné par une expression du texte de même sens.

* Toutes les fillettes ont eu mal.

- Toutes les fillettes

3

7 Donne un conseil à cette fillette puis à ses parents.

.....
.....

6

Grammaire

Evaluation

Modules 3-4

1 Relie le GNS au GV pour former des phrases.

- Fabienne * * aidez votre petit frère à monter à vélo.
- Nous * * fait la queue devant le guichet.
- Vous * * attendons nos tours avec patience.

3

3

2 Complète par le sujet de la marge qui convient.

- (Il / Ils) aident leur fils à faire ses premiers pas.
- (Nous / Vous) avons fait un bon match.
- (Tu / Elle) n'a pas bien dormi la nuit dernière.

3

3

3

3 Complète.

- * La famille s'entraide à nettoyer le jardin.
→ Léo, Alex et leur père
- * Nous décidons de faire de la gymnastique.
→ Vous
- * Jacques attend dans la salle d'attente.
→ Tu

3

3

3

3

Total des critères minimaux

3

Le C2 : La lisibilité de l'écriture est appréciée globalement.

3

Conjugaison

Evaluation

Modules 3-4

1 Ecris le verbe entre parenthèse au temps qui convient.

- Demain, chère mère (préparer) un bon couscous au poisson.
- Aujourd'hui, chaque élève (choisir) le sport qu'il voudrait pratiquer.
- Hier, mon père (regarder) un film documentaire sur le développement de la médecine.
- Pendant chaque match, Line (réussir) à marquer six paniers.
- L'oiseau (bâtit) toujours son nid sur les arbres.
- Alex et son frère (décider) de faire du football.

3

3

3

3

3

3

Texte

Quelle imprudence !

Une petite fille de l'école maternelle Charles Roth de Nancy (en France) a voulu faire plaisir à ses petites camarades. Pour cela, elle a pris chez elle un tube de médicaments appartenant à son père : les comprimés ressemblaient en effet à des réglisses. Ce médicament doit être pris à petites doses et par des adultes seulement.

A l'école, la fillette a avalé quatre comprimés et a donné la même quantité à sa meilleure amie. Puis, elle a distribué le reste à d'autres camarades.

Les deux petites filles ont été rapidement prises de malaises et conduites d'urgence à l'hôpital.

Questions

1 Coche la phrase qui va avec le texte.

- * Le médicament appartient à la fillette.
- * La fillette a pris quatre comprimés
- * L'imprudence de la fillette a causé une catastrophe.

c 2
 c 2
 c 2

2 La fillette donne à l'une de ses amies quatre comprimés.

* Relève la phrase justificative :

c 4

3 A qui d'autres la petite fille donne-t-elle des médicaments.

c 4

4 La fillette ne veut pas faire du mal à ses amies.

* Ecris la phrase du texte qui le montre :

c 4

5 Relie ce qui est souligné par une autre expression de même sens.

* Ce médicament doit être pris à petites doses.

petites quantités

c 3

petites cuillères

* Les fillettes ont été conduites d'urgence à l'hôpital.

rapidement

c 3

ultérieurement

1 Ecris les noms sous les dessins.



.....

.....

.....

.....

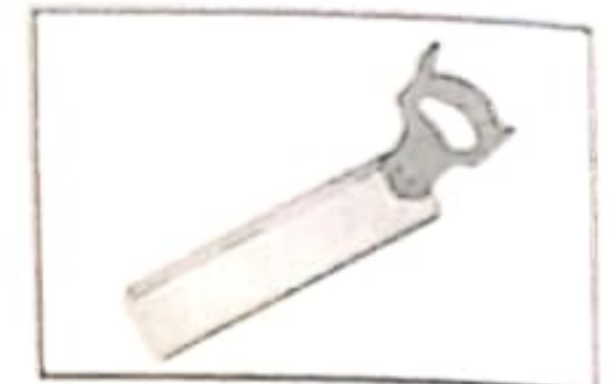

.....

.....

.....

.....

2 Réécris les verbes au pluriel.

* Sophie finit ses devoirs avant d'aller aider sa mère.

→

* Papa choisit de belles pommes rouges.

→

* J'ai beaucoup d'affection pour mes parents.

→

1 Ajoute les répliques qui manquent pour compléter le texte.

Il est midi. Le père va bientôt venir déjeuner. La mère dit à ses enfants :

-

- Tout de suite maman, répond Pierrot.

-

.....

- Bonjour à tous ! crie le père qui rentre du travail. As-tu prévenu grand-mère qu'on va faire déjeuner petit Jean ?

-

La maman apporte une salade de légumes et un grand plat plein de viande grillée.

On n'entend que le bruit des fourchettes. Chacun mange avec appétit.

① *Sépare d'un trait les deux constituants de chaque phrase.*

- * Paul ne frappera jamais sa petite soeur.
- * Alain et Aline obéissent toujours à leurs grands-parents.
- * Laure aide sa mère à ranger les assiettes dans l'armoire.

② *Complète par un GNS ou un GV.*

- * ne dit jamais des bêtises.
- * Le médecin
- * prenez trois comprimés par jour.
- * Tu

③ *Relie par une flèche.*

Mon grand-père	*	* ne fument pas.
Mes parents	*	* évitons les sucreries.
Vous	*	* est encore en bonne santé.
Nous	*	* avez la rougeole.
Tu	*	* ai des dents bien blanches.
J'	*	* as des dents cariées

① *Ecris devant chaque phrase : présent / passé composé / futur .*

- * Je ne joue pas avec le feu. (.....)
- * Les médecins en garde s'occuperont bien du petit blessé. (.....)
- * Un méchant chien a arraché l'oreille d'Alain. (.....)
- * Le vétérinaire retire l'oreille d'Alain du ventre du chien. (.....)
- * Tu arriveras le premier à la ligne d'arrivée. (.....)
- * Vous avez joué sur la plage, sous le parasol. (.....)

② *Complète par les verbes de la marge au présent.*

bondir	- Je de joie quand je reçois le premier prix.
choisir	- Nous une alimentation variée.
accompagner	- Vous vos grands-parents pour faire une promenade dans votre champ.

3 Complète par : me douche - te douches - se douche - se douchent

* Tu trois fois par semaine.

* Je tous les matins.

* Mes frères tous les matins.

* Manou un jour sur deux.

4 Lis ce qui est encadré et écris deux phrases.

la mère - les gens - emmène - se font vacciner - chez - son fils - contre - les maladies contagieuses - le médecin

1 -

2 -

5 Regarde le dessin et écris une phrase.



.....

Production écrite

Produire un récit contenant un dialogue

Module 4

1 Remets en ordre les répliques pour compléter le texte.

Pierre est à la maison. Il demande à son ami Vincent de venir lui tenir compagnie. Sans hésitation, ce dernier, qui a terminé ses devoirs, accepte l'invitation.

Ce qui dit Pierre

- C'est facile. Prends cette pomme et mets-la sur la tête. Je vais l'abattre d'un coup.
 - Ça va Vincent ?
 - Viens nous allons jouer au fusil à fléchettes.

Ce qui dit Vincent

- Je crois que ce n'est pas grave.
 - Qu'est-ce que je dois faire ?
 - Aïe ! Mon oeil !

-
, dit
 -
 demande
 -
, répond
 - crie
 - demande
 -
 répond
 En rentrant à la maison, sa mère le regarde et pousse un cri.

2 Imagine ce que vont dire Vincent et sa mère et complète le dialogue.

-
 -
 -

Sa mère l'emmène aussitôt à l'hôpital. Heureusement, c'est sans gravité.

2 a/ Encadre les verbes conjugués dans le paragraphe suivant.

Au printemps, les jardins fleurissent. Les champs se remplissent de chants d'oiseaux. Les enfants applaudissent à l'arrivée des premières hirondelles.

b/ Réécris le paragraphe en mettant les noms soulignés au singulier.

3 Ecris correctement les verbes de la marge au présent.

- | | | |
|---------|---------------------------------|--|
| choisir | - Nous | de pique-niquer à la forêt. |
| obéir | - Martine n' | pas à sa mère. Elle refuse de finir son repas. |
| grossir | - Mes voisines | car elles mangent souvent des pâtes. |
| remplir | - Pour boire de l'eau, tu | le verre. |
| mûrir | - Les oranges | en hiver. |

4 Ecris un paragraphe renfermant les verbes "préparer" et "garnir" au présent.



Orthographe

Accorder le verbe avec son sujet

Module 4

Retenons

Le verbe s'accorde avec son sujet. Quand le sujet est au singulier le verbe est au singulier. Quand le sujet est au pluriel le verbe est au pluriel.

* Le joueur salue le public. → * Les joueurs saluent le public

1 Relie par une flèche les sujets aux verbes.

Elle
Les automobilistes
Nous
Les gamins
Tu

aiment beaucoup les bonbons.
pâlit de fatigue.
prends soin de tes dents.
ralentissent au carrefour.
faisons de la marche à pied.

2 Entoure le sujet qui convient.

- * (Françoise et sa soeur / Françoise) devient brûlante.
- * (Je / Tu) respire très difficilement.
- * (Nous / Vous) grelottons de froid.
- * (Ils / Il) n'arrête pas de tousser.
- * (Elle / On) a une alimentation riche en vitamines.

3 Complète.

* Sandra a une rage de dents. —> Sandra et Manou

* Mon père n'aime pas les sucreries.

—> Mon père et ma mère

* Ma grand-mère est en bonne forme.

—> Nous

4 Supprime ce qui est souligné et réécris les phrases.

* Aline et Riquet sont au lit depuis trois jours.

.....

* Alain et Sophie vont attraper une angine.

.....

* Jean et Jane se brossent les dents régulièrement.

.....

5 Construis un paragraphe. (Ecris au moins une phrase avec un sujet au singulier et une phrase avec un sujet au pluriel.)

.....



Conjugaison

Conjuguer les verbes en "ir" comme "finir" au présent

Module 4

Retenons

Les verbes du 2ème groupe (en ir) se conjuguent au présent ainsi:
 Je finis / Tu finis / Il finit / nous finissons / Vous finissez / Elles finissent

1 Complète le tableau comme dans l'exemple.

Phrases au présent	Personnes	Terminaisons des verbes
- Nous finissons notre soupe.	Nous	issons
- Je remplis mon verre de lait.
- Vous pâlissez de peur.
- Il réussit à sauver la malade.
- Tu rougis de honte.
- Elles nourrissent bien leurs bébés

b) Justifie ta réponse.

3) A quoi le médecin a-t-il comparé Marie au début ?

4) Pour examiner la petite malade, le médecin fait différentes actions. *Ecris les dans l'ordre.*
Le médecin pèse la fillette, puis, il.....

5) Relie ce qui va ensemble.

avoir bonne mine = *	* des rêves qui font peur.
des cauchemars = *	* être musclé.
être maigre ≠ *	* être en bonne santé.

6) Pour avoir bonne mine, que devrait faire Marie ?

Grammaire

L'accord du verbe avec son sujet

Module 4

Retenons

Le verbe s'accorde avec son sujet quand :

* Le sujet est au singulier, le verbe est au singulier.

→ Bruno pratique du sport.

* Le sujet est au pluriel, le verbe est au pluriel.

→ Bruno et son frère pratiquent du sport.

1) Souligne le GNS et entoure le GV.

* Vêrgine refuse de manger. Elle devient maigre.

* Les petits garçons ne veulent pas manger de la viande.

* Mon petit frère est malade. Il n'a plus d'appétit.

* Chaque matin, mon père fait le tour du quartier au pas du gymnastique.

2) Relie par une flèche.

Le médecin *	* téléphonent au médecin.
Marie *	* est moustachu.
Les parents *	* se lève avant tout le monde.
Ma mère *	* n'a pas bonne mine.

Texte

Marie est malade

Soudain, la porte s'ouvre. Maman se lève : c'est notre tour. Le médecin est petit, chauve et moustachu.

* - Mais tu n'as pas bonne mine, dit-il, en caressant les cheveux de Marie.

* Tu manges avec appétit?

* - Oui, docteur.

* - Ne dis pas ça, Marie ! s'écrie maman. C'est toute une histoire pour lui faire avaler quelque chose, docteur, surtout la viande.

* - Tu devrais manger plus. Tu crois que c'est joli d'être maigre comme un chat ? J'ai connu une petite fille qui ne voulait pas manger : dès qu'il y avait du vent, elle tombait par terre. Et la nuit, tu dors bien ?

* - Elle a souvent des cauchemars, dit maman.

* - Eh bien, d'hésabille-toi. Nous allons voir ça de plus près.

Marie retire ses vêtements et suit le geste du médecin qui lui montre une bascule au fond de son cabinet. Elle monte sur le plateau, retient sa respiration.

"Vingt-trois kilos deux cents" annonce le médecin.

Il jette les yeux sur une fiche et ajoute : "La dernière fois que je t'ai vu, tu pesais vingt-quatre kilos. Tu as donc maigri de huit cent grammes en quelques semaines".

* - Mon dieu ! dit maman à voix basse.

* - Viens par ici, sauterelle ! reprend le médecin.

Le médecin s'assoie devant elle, la palpe lui demande de tirer la langue, examine le blanc de ses yeux. Puis, il écoute sa respiration et les battements de son cœur à l'aide d'un stéthoscope.

* "Respire ... Ne respire plus ...tousse ... Ne tousses plus ... Bon ! Va te rhabiller maintenant."

* - Alors, docteur ? demande maman.

* - Ce n'est pas très grave, madame. On va bien s'occuper de cette enfant !"

D'après: "H. Troyat"

Questions

① Barre la phrase qui ne va pas avec le texte.

* Marie ne mange pas bien.

* Marie a maigri.

* La fillette dort bien.

② a/ Pourquoi le médecin appelle-t-il Marie sauterelle ?

5 Complète comme dans l'exemple.

L'an → l'année

Le tour →

Le rang →

Le four →

Le soir →

6 Regarde le dessin et écris une phrase contenant un nom féminin terminé par ie.

.....

.....

.....

.....

.....



Production écrite

Produire un passage dialogué

Module 3

1 a/ Ecris chaque réplique à la place qui convient.

Je m'appelle Amadou

Qu'il soit le bienvenu

Comment t'appelles-tu?

Mes élèves, je vous présente un nouveau camarade. Il vient d'arriver du Sénégal.

Le maître arrive avec un petit garçon qui a le teint foncé et les yeux noirs.

.....

....., dit le maître.

....., répondent les apprenants.

Puis, il dit au nouvel élève : ".....".

....., répond l'enfant.

Le maître conduit Amadou à une place libre à côté de René qui l'accueille chaleureusement.

b/ Imagine ce que va dire Amadou à René et ajoute une réplique.

.....

2 Transforme le récit suivant en dialogue.

A l'occasion de son anniversaire, François reçoit un cadeau de valeur de son grand-père. C'est un ordinateur. L'enfant est tout content. Son cousin Adrien lui demande de lui laisser jouer avec son ordinateur. François répond qu'il ne veut pas que son appareil s'abîme. Adrien lui explique qu'il sait l'utiliser. François dit que sa mère n'accepte pas qu'on joue avec l'ordinateur. Adrien se fâche et décide de ne plus l'aider à faire les exercices de mathématique.

A l'occasion de son anniversaire, François reçoit un cadeau de valeur de son grand-père. C'est un ordinateur. L'enfant est tout content. Son cousin Adrien lui demande :

"....."

François répond : "....."

Adrien lui explique : "....."

François dit : "....."

Adrien se fâche et décide de ne plus l'aider à faire les exercices de mathématique.

3 Ecris les verbes de la marge au présent.

- bousculer | - Tu une vieille dame.
 aider | - Mon père notre voisin à réparer sa camionnette.
 fumer | - Mes oncles ne pas dans les endroits publics.

4 J'écris les verbes au passé composé.

Avant hier, ma grande soeur (aider) ma mère à préparer le repas. Alors, elle (laver) les légumes puis elle les (couper)..... Tandis que moi j (ranger) les chambres. Quant à ma soeur Benjamine (laver) la vaisselle..

5 Regarde l'image et produis deux phrases (utilise le passé composé).

.....



Orthographe **Les mots terminés par "ie", "ée" et "ue"** **Module 3**

Retenons La plupart des noms féminins qui se terminent par les sons "i", "u", "é" S'écrivent :avec "ée" comme allée. "ie" comme pharmacie. "ue" comme tenue.

1 Forme des mots avec ces étiquettes :

- | | | | | | | | | |
|---------|-----|-----|-----|-----|-----|-----|-----------|-----------|
| pée | a | pou | ran | soi | bou | gée | une | une |
| | | | | | | | une | une |
| pâtisse | rée | gie | mie | rie | | | une | une |

2 Complète avec les mots de l'exercice n° 1 en faisant l'accord quand il le faut.

- * Fabienne et son se promènent entre les des oliviers.
- * Pendant la, Julie joue avec sa
- * A la, on ne met pas de..... sur les gâteaux.

3 Ecris le lieu qui correspond à chaque métier.

- * Le boucher /
- * L'infirmier /
- * Le libraire /

4 Ecris les noms sous les dessins.



une



une



une



une

4 Construis des phrases avec les verbes entre parenthèses.

- * (accueillir)
- * (collectionner)
- * (céder)

5 Regarde le dessin et écris une phrase puis encadre le GNS et souligne le GV.

.....

.....

.....

.....



Conjugaison Les verbes du 1^{er} groupe au présent, au Passé composé et au Futur **Module 3**

Retenons Tous les verbes qui se terminent par "er" sont des verbes du premier groupe sauf le verbe aller. Ils sont des verbes réguliers.

1 Complète.

- * Il respectera ses amis.
- * Elle
- * Tu
- * Ils
- * Tu as pitié de ton ami malade.
- * J'
- * Vous
- * Elles
- * J'aide les pauvres.
- * Il
- * Nous
- * Tu
- * Vous avez pêché des poissons.
- * Il
- * Nous
- * Tu

2 a/ Classe les verbes soulignés dans le tableau.

* Dans deux jours, ce sera l'Aïd. Mes parents pensent à aider nos pauvres voisins. Ils achètent des vêtements pour les enfants, des légumes, de la viande et des gâteaux pour toute la famille. Après demain, ils les visiteront et leur donneront les cadeaux. Nos voisins seront très contents.

Présent	Futur
.....
.....

b/ Les deux enfants se mettent à rire du pêcheur.

6 Relie par une flèche.

Il fait semblant de ne pas les entendre

- Vraiment, il n'a pas entendu les enfants.
- Il a entendu, mais il ne le montre pas.
- Il fait attention, mais il n'entend rien.

7 Que vont dire les enfants au bossu après avoir sauvé leur ami ?

Grammaire

L'accord du verbe avec son sujet

Module 3

Retenons

La phrase est formée de deux groupes : le groupe nominal sujet (GNS) et le groupe verbal (GV).

Nicolas collectionne des cartes postales.
GNS GV

1 Souligne le GNS et entoure le GV.

- * Les enfants taquent un pêcheur.
- * Le bon homme aide le noyé à sortir de l'eau.
- * Le pêcheur retire l'enfant de l'eau sain et sauf.
- * Les deux gamins s'excusent auprès du pêcheur.

2 Relie le GNS au GV pour former des phrases.

Pascal	*	* aidons un aveugle à traverser la rue.
Le maître	*	* tremble de peur.
Elle	*	* encourage un élève timide.
Nous	*	* rentre en classe aidée par le maître.

3 Complète par un GNS ou GV.

- * aimez le nouveau élève.
- * Les soeurs
- * aides un petit enfant à se relever.
- * Alex et son frère
- *éclabousse son frère de boue.

Texte

Le bon pêcheur

Un pauvre bossu pêche à la ligne au bord de la mer. De méchants enfants qui passent par là et, en voyant sa bosse, se moquent de lui et troublent sa pêche. Mais le bossu fait semblant de ne pas les entendre. Après un moment, les enfants s'en vont jouer pas trop loin de lui. Tout à coup, l'un d'eux glisse et tombe dans l'eau. Il se met à crier : "Au secours !" ... Ses deux amis ne savent pas nager. Alors, le bossu qui a entendu l'appel se jette dans l'eau. Il a l'air d'un nageur merveilleux. A brasses régulières, il se dirige vers l'enfant et le retire de l'eau sain et sauf. Honteux, les deux gamins s'approchent du nageur et lui disent ...

Questions

1 Ecris **vrai** ou **faux**.

- * Le pêcheur se jette à l'eau pour attraper un poisson.
- * Les enfants jouent au bord de la mer .
- * Les enfants demandent au pêcheur de sauver leur amis.

.....
.....
.....

2 Mets une croix devant la phrase juste.

- * Le bossu n'a pas entendu les enfants.
- * Les enfants sont gentils.
- * Les enfants dérangent le bossu.

3 a) Pourquoi les enfants se moquent-ils du pêcheur ?

.....

b) Justifie ta réponse :

4 L'homme sait bien nager. Trouve dans le texte une phrase qui le montre.

.....
.....

5 Remplace le mot souligné par un mot de même sens.

a/ Le bossu plonge dans l'eau.

.....



أطلبوا الجزء الثالث
والجزء الأول

الثمن: 5.500 د

شركة النشر والطباعة
Imprimeria Reliura d'Art
Tél. : +216 74 432 030 - Fax: +216 74 432 248



التوزيع:
Fax: 74 630 325

www.attaycir.com
E-mail: contact@attaycir.com

ISBN: 978-9973-0-0154-2



9 789973 001542

التعليق / اشغلت حماراً بسروج بصره، من مختلف المشاهد المتكلمة.

ب/ سراج بصرها لتستمتع تلك المشاهد المتعددة المختلفة.

التعليق / مثلت حماراً من ألبان استقرت لشده الحملة على ميز، وتستمع بمسارها.

التعليق

المعنى

المقطع المعرّب عنه

ظلت حماراً من ألبان بعد التنوير	هفت حماراً تمش من ألبان تتوقف.
مواضع حمار على قراح الألب بالقطر الصورة	إذات حمار برأسها مؤفة.
تصريف الحمنة بالاحمرار	حملة خصرة الأشجار نسبة الأصحاب.

التعليق / معزوف على ذلك | ب/ رافعا أصغلاها ومعتمنة إلى ذلك العكس.

التعليق / عما وصلت حماراً إلى حملة منحة لعمد وأصغلا، فوحت برول الحملة ونحوها إلى حرب.

التعليق - رن لينة رنك متكلمة - رن لينة رنك متكلمة.

- تقرب لينة من فريسة فوحت عنها - تدال لينة من فريسة فوحت عنها.

- تابع المتفرجون حركات الجوالى مدغنى - تابع المتفرجون حركات الجوالى مشدوهين.

التعليق / ربما تعرضت الحملة إلى الرضى العنوى أو طابها عن بعض المنجوزين.

أ/ سدا كانت لسترة تسمت متكلمة على الإقنعت، كانت حماراً في المقعد الحظي سراج بصرها لتستمتع تلك المشاهد المتعددة المختلفة. تارة تتلاحق صفوف من الأشجار وتتسابق في السباق ويب وطوراً تخلي لخر محملاً مرات شاسعة تمازحت ألوانه الزاهية في تشاغر دنيه وتالت ليحج الظنير.

التعليق / تمازحت ألوانه الزاهية لتتبع الظنيرين.

التصريف	شعر لغوي
مفردة	متكلمة
مركبة	تستمتع تلك المشاهد المتعددة المختلفة
مركبة	في السباق ويب

تجزئة	المفردة المنطوقة	المفردة المعطوفة
بدا لينة معطوفة تحقت لينة حماراً.	اسم مفعول	اسم مفعول
لحقت بصرها بلينة عن الأصغلا.	x	x

التعليق / باجذاب / ليحف وطأة المقاحاة عنها / تتجعباً

لصفتهم / مساقين / تزيوا ملامح الحرح عن محياها / تحزول / قادة / نينة / الإمساء / السنة / سائل / الإجراءت / ما يعتمل / داخنها / عرفان / محمل / موقفة / نيل / شائن / مائل

3/ السباح كتابي / كانت مقاحاة حماراً وأصغلاها متدوية إزاء ما حل بالخيلة من تخريب أثلج الأشجار

ومفر الأطوار. ورغد لى لشر ندا واصحا على الجمع لكن ذلك لم يخط عزمهم ولم يخذ من إصرارهم على إعادة المياه والائق لشك الحملة. وبعد لأي استقر رأي الأصغلا على بعث ناد لينة يكون أول مشروع من مشروعاته ترميز الحملة وإعادة الحياة لها. وغرض الأمر على التعلم فاستحسن الفكرة ووفر كل ما يستوجبه بعث النادي. أما لو حمار فقد سعى لتخسيس التهمين بالسنة بصوروة معاضدة ما يزمع الأصغلا الصغار إجازة.

وهكذا تكاثفت المنابر وتارت المحيودات فم إغداً مثال لتينة الحملة على أسس ثابتة ثم انطلقت حملة الشخير والقتامة لشي ساهم فيها أعضاء نادي السنة بالمرسة وكان حماراً في كل نوز متميزاً أشاد به معلمها وأصدقائها. وما هي إلا أشهر معقودة حتى اكتملت ملامح المشروع البيئي المودعي فبدأ الحملة حة تحال نوحاتها المعضرة وتشدو أطبها باروع الأخراب وترفرف فرساتها كأنما ترقص الحد والأمل بعد أفضل.

دعم وعلاج

التصحيح عدد 1 / عندما ألقنا ناسحاً / نحتة العلم تحول بحاطري صور من صغوا بالأسهم دفاعاً عن الوطن ومن يحثون في مختلف العيادين بلا كلل / اغلالة لاية البلاد، ولرالي جسدنياً على أتم الاستعداد لثنية نداء الواجب.

المفعول لأجله	شكته النحوي	الخال	شكته النحوي
دفاعاً عن الوطن	- مركبة شنه إبنادي	- بلا كلل	- مركبة
لنحتة العلم	- مركبة حسر	- شامخاً	- مفردة
إغلاة لراية البلاد	- مركبة شنه إبنادي	- على أتم الاستعداد	- مركبة
لثنية نداء الواجب	- مركبة حسر		

التصحيح عدد 1 / رالسو / المعصود / موحونون / طالبا / سائق / باع / مشروعاً

التصحيح عدد 2 / أصغلا / دلما / أخطائي / نصانجي / البرينة

1 / مهنة العامل الذي شد أشاء الكاتب هي الخياطة.

ب/ فجأة شد أتناهي شيخ حرم تحاور العبد المتابع من غمزه.

2 / مضغ وصغر / بصر / السائق / كانت سفاة شوزل بسزعة فائقة وعجبية عدلات الألة / لم تقطع سفاة عن الحركة.

* مضغ وصغر / بصر / البين / اشغلت بدءاً المرتمشتل في تتبع أحد الخيوط.

* مضغ وصغر / بصر / التمرس / جلس على كرميه لتقدم لاني.

3 / كبر لتتبع متشغلاً بعمله ولم يغر اهتماماً للكاتب، يظهر ذلك في رده للتحية بحركة من رأسه دون أن يتوقف عن العمل.

4 / اشغلت بدءاً المرتمشتل في تتبع أحد الخيوط. / وكثما انتهى الخيط برم خيطاً آخر بين أصابعه والحدة بصغوبة في عن الإزرة.

5 / على بصرة / صغف بصرة / لقد استهوى هذا العامل المتخلص - لقد أغضبني هذا العامل المتخلص

6 / لم يتعلم الكاتب للوقت الذي مر لأن العامل استهواه لما في عمله من دقة وإتقان.

7 / لم يتعلم الكاتب للوقت الذي مر لأن العامل استهواه لما في عمله من دقة وإتقان.

8 / رغب تقدمه في السن فإنة كان يقوم بعمله بسزعة فائقة وإتقان شديد.

9 / هذا العامل يحب عمله ويخلص فيه.

10 / فجأة شد أتناهي شيخ قد جلس على كرميه وراء آلة الخياطة.

11 / لم تقطع سفاة التحيلتان عن الحركة الدائمة ولم تكف الأصابع الماهرة عن جذب الخيوط.

12 / لم يتوقف سفا الخراف عن الحركة حتى تشكل الإناء.

السوق تعج بالمسوقين # والحلبة على أشدها # ونداءات الباعة متداخلة تترنث هنا وهناك # الحركة الدائنة متنوعة # ونمط العرض متميز يزيد السلع أناقة وإغراء # فهذا بائع الغلال وذاك بائع النقول يرحبان بالخرفاء # بينما العم مخنود يتعنى ببضاعته مزخرفاً # أما أنا فمتهور بما أرى #.

التصحيح عدد 2 / الحلبة على أشدها / نمط العرض متميز / العم مخنود يتعنى ببضاعته مزخرفاً

مفردة	مركبة إضافي	مركبة بدلي
شكل العبداد	محل العبداد	محل الخبر
مفردة	السوق	تعج بالمسوقين
مركبة	نداءات الباعة	متداخلة تترنث هنا وهناك
مفردة	أنا	متهور بما أرى
مركبة	الحركة الدائنة	متنوعة

التصحيح عدد 4 / انتهت العائلة من تناول العشاء والكلم منشغل الآن بشأن، فالأم تتابع مسلسلًا تفريها والأب منهمك في مساعدة ابنه على إنجاز فروضه. أما المعينة فهي بصند ترتيب الأواني بعد تنظيفها، بينما البنيت الصغرى تستعد للنوم فريرة العين.

التصحيح عدد 1 / الخزان محافظة على زرقتها الذاكنة. [الرؤوف والأكياس ثابتة في الصفحة عدد 20]

مواقعها) و [البضائع متنوعة] و [صاحب الدكان سريع الحركة]. و [مساعدة بشوش حسن المعاملة]، يشد إليه الزبائن بسحر حديثه وابتسامته العريضة.

العبداد	مفردة	الخبر
الجوزان	محافظة على زرقتها الذاكنة	مركبة
الرؤوف والأكياس	ثابتة في مواقعها	متنوعة
البضائع	متنوعة	مركبة
صاحب الدكان	سريع الحركة	مركبة
مساعدة	بشوش حسن المعاملة	مركبة

التصحيح عدد 1 / كل فرد من أفراد الأسرة يشغل بشؤونه. (مركبة إبنادي)

• صابة الزيتون وافر. (مفردة)

• الرياضة ممتعة ومفيدة. (مركبة عطف)

• المهنوعات على الرؤوف. (مركبة جز)

التصحيح عدد 2 / أقطت البنيت أفراد الأسرة. 2 / لتعد فطور الصباح. 6 / وروائح الفطائر شهية.

8 / هاهي العائلة حول الطاولة. 1 / توجهت سمية إلى المطبخ. 3 / ها هو الفطور جاهز.

4 / الحليب طابح في الصحاف. 5 / العسل في الأكواب.

• توجهت سمية إلى المطبخ لتعد فطور الصباح. ها هو الفطور جاهز، الحليب طابح في الصحاف

والعسل في الأكواب وروائح الفطائر شهية / أقطت البنيت أفراد الأسرة. هاهي العائلة حول الطاولة.

الموصوفات	الأوصاف
العمارات	شامخة تتسبب كبهامات المعالقة
لكاتب	أشبه بالفزيم أوبالتممة في مدينة الأفيال
الشقيق	متراصة / يرين على شرفاتها منظر مخجل

تمرين عدد 2

نخرج إلى مشارف القرية لاستقبال فصل الربيع الجميل، ونشرك في مسوالتك طقانة...

Table with 5 columns: الموسوف, الحيل, العامة, الت, التذ, لغة. Rows: الوصف, مثير, مدسة, حقايق, عميقة, شدا.

تمرين عدد 1

Table with 2 columns: فعل مجرد أجوف, جذرة. Rows: دار, جاء, (ر. و. د), (ج. ي. ه).

تمرين عدد 2

عندما نزل برؤوسهم مذغورات بثلثين الخلاص من حرج وشك، طلعتهن وخوة معلتهن وقد حل يساعتهن...

تمرين عدد 3

أحست العازقة بالقلاس معلتها وقد أثارت لها الشيل. أحسن الطفلاق بان ودينها قد أثارا لهما الشيل.

تمرين عدد 4

ها قد عاد فصل الربيع فساعد للطبيعة بهاءها ولقها وعادت الطيور الصادحة نمل الأخواه...

تمرين عدد 1

أخذت الأقرار تغزير النهر وهي تحاول السباحة ويقوم مجزى النهر، فسبحو مغضبا ويقرف الضعيف...

تمرين عدد 2

Table with 2 columns: أفعال في صيغة الماضي, أفعال في صيغة المضارع. Rows: لاحت - صارت, تقارم - تتال.

تمرين عدد 1

إنهما (المذكر) يحاولان السباحة ويقومان مجزى النهر. إنهن يحاولن السباحة ويقومن مجزى النهر.

تمرين عدد 4

سوف لن تصيد القطيع لأنك لن تتال نصيبك منه. سوف لن تصيدي القطيع لأنك لن تتالي نصيبك منه.

تمرين عدد 5

Table with 2 columns: الفعل مجردا, الفعل مزيدا على وزن. Rows: داق, طال, تفعل: تذوق, أفعل: أطال, الجملة, ما أطال النوم عمرا.

تمرين عدد 1

البيت المترسة هي أمنا وأختنا ومربيتنا فكيف نرعى لها الإهانة رغم كل ذلك؟ لماذا يمارس بعض التلاميذ سلوكات مسيئة لها؟

تمرين عدد 2

Table with 4 columns: همزة متوسطة على الألف, همزة متوسطة على النبرة, همزة متوسطة على السطر, همزة متوسطة على الواو. Rows: شأن, مسيئة, الإساءة, هؤلاء / السؤال / لؤلؤة.

تمرين عدد 1

سؤال - هؤلاء - بؤرة - لؤلؤ - مؤثر - سؤال - مؤخر

تمرين عدد 4

رؤية | شؤون | زملاؤك | مؤس | تواخذ

2/ إملأ

كان للمشهد الذي رآه أحمد أثر في نفسه، فقد كان ينظر باعجاب إلى صديقه وهو على كرسيه المتحرك لم تنقص الإعاقة من نشاطه.

تمرين عدد 1

Table with 2 columns: الشخصيّة, صاحب الورشة. Rows: أعضائها, أفعال دلالة على الحركة.

تمرين عدد 1

الباح شخصيات... تمرين عدد 2... تمرين عدد 3... تمرين عدد 4...

تمرين عدد 1

وضعية المصيبة... تمرين عدد 2... تمرين عدد 3...

تمرين عدد 1

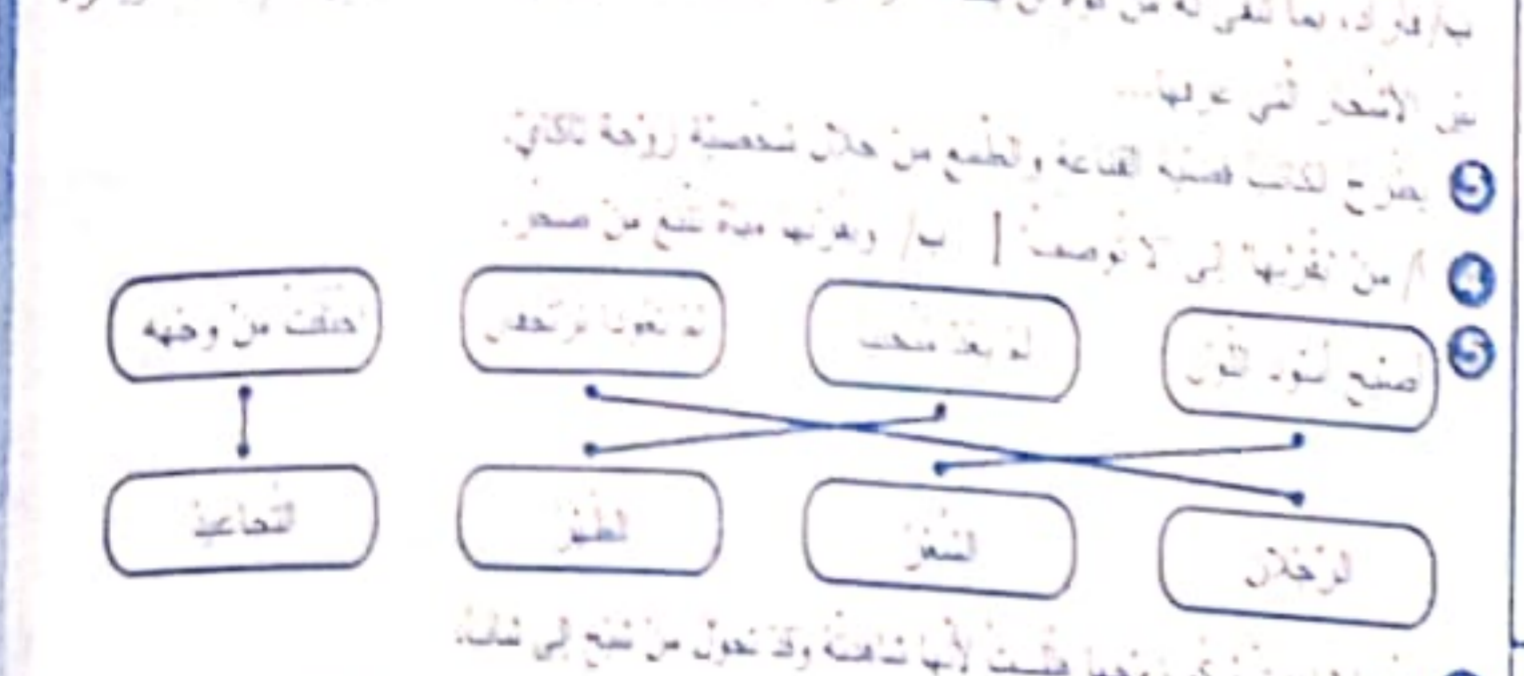

تمرين عدد 2

عندما شامت نوكي زوجها فحست أنها شامتة وقد تحول من شام في شام...

تمرين عدد 3

Table with 4 columns: شكلة الشخوي, الخور, شكلة الشخوي, الشكنا. Rows: مركب إسنادي, مركب إسنادي, مركب إسنادي, مركب إسنادي.

تمرين عدد 1

أتم راحة تقرون مهيش من الفرح وغش في السرل مغفص برشاقتم...

تمرين عدد 2

تعنت نكاي من أمر شك الطفلة ومن يرتقا مستعرا وخودها في مثل تلك العكان...

تمرين عدد 1

وضعية نظيرية... تمرين عدد 2... تمرين عدد 3...

تمرين عدد 1

التحليلية... تمرين عدد 2... تمرين عدد 3...

تمرين عدد 1

التحليلية... تمرين عدد 2... تمرين عدد 3...

تمرين عدد 1

التحليلية... تمرين عدد 2... تمرين عدد 3...

تمرين عدد 1

التحليلية... تمرين عدد 2... تمرين عدد 3...

التعليق 1 وإدراكه وهو ينشأ من المصنع لوح الشح لثبته بعنقه به ثم يترخه في الخيش وينطق به.

2/ قواعد اللغة (النحو وتصريف) **التعليق**

أ) **مفعول صائر الحصد** - **لينة ماء** - **رجحة بارز لعصا** - **سنة ليزرة لساعة عريضة لا تفرق ملاحة**

مظاهر الظنية على محذوف: **هو ينشأ من المصنع لوح الشح** - **يفعس به كطفر ترفق به لم رزوة** - **يتناوله منتظما ثم يترخه في الخيش وينطق كالصراوح لا بصدا شرة.**

التعليق 2

جملة المنبأ فيها مفردة - **مفعول صائر الحصد.**

جملة المنبأ فيها مركبة - **سنة ليزرة لساعة عريضة لا تفرق ملاحة.**

التعليق 3

الألف: **يرفض لثبات** - **الأوزوم عطوف** - **التعليق 4** يتناول

مفعول: **رووه عطوف** - **مفعول يرفض لثبات** - **التعليق 5** يعوذ - دل -

المشتركة: **كثير الرواد** - **الغثة كثير الرواد** - **برج - فوه - نجر - برز - ينم - فر**

ب/ رسم وإملاء

1 فؤوس / مؤونة / الفؤال / فؤس | **2** بترونها / بلحوزن / الزؤان

3/ الشرح كتابي

لأحت في زبارة إحدى غابات الرينون فمخاضة لشديدة فؤصة مؤاكية عطيفة تتذيب الأشجار والاطلاع على لوع مفاصلها. لقد ركزت اهتمامي على أحد الفؤالين أثناء أداء عمله فأعجبت بحزته وحكته في هذا المجال وهو ما يبرز من لول وهمة إذ يوزر الفؤاخ حول الشجرة فأحصنا منقذ المطر لئلا تحترق الأغصان التي حين لوان قصها وإزالة عنها عن الرينونة. ثم يصعد بعد ذلك الشجرة ويشرع في التشيب كما لو كان حلاقاً ماهراً. وما إن ينتهي الفؤاخ من ذلك حتى ينزل ويتعد قليلاً عن الرينونة ليبحث بعنق الخيش لئلا يفتك مدى أعضائها وتهويتها قبل أن يتنقل إلى رينونة أخرى.

دعم وعلاج

التصريح عدد 1 قال / أضاف / أريد / تعيش / نشاء / طار / لراد

التصريح عدد 2 الفعل في صيغة المضارع المرفوع / الفعل في صيغة المضارع المنصوب

قال - طار - لراد / أضاف - أريد - نشاء / تعيش

التصريح عدد 3 أحواف وأوي / قال - أضاف

أحواف بالسي طار - لراد - يزيد - نشاء - تعيش

التصريح عدد 4 / أريد أن أنطق بك إلى هناك لتعيش أماناً.

- سخن يزيد أن ينطق بك إلى هناك لتعيشوا أماناً.
- العارسل يزيد أن ينطق بك إلى هناك لتعيش أماناً.
- من يرض أن ينطق بك إلى هناك لتعيش أماناً.

1 دارت أضاف لخص في راحة عين.

2 بحث لخص عن

• **عطية جنى الثور** (الصقحة عدد 34)

• **معاملة صاحب الواحة لعشاه.**

• **خفن استئثار صاحب الواحة لصوفه.**

3 / الأضال: وزع الثور على العنة. / مسح وشجع الغنل

ب/ وزع صاحب العمل المشرق الواحة الأضال على العنة هائلاً يائساً. ونطق لساعة بالشمع نارة والتخضير طوزاً والتشجيع اوة أخرى.

4

مقاطع وصفية تختص صاحب الواحة / **مشرق الواحة/ لساعة لا يقتر عن العند والنشاء**

مقاطع وصفية تختص الثور / **أضاق الثور المشخرة المشخرة حملة ثور حلية قلب**

مقاطع وصفية تختص القطا / **فصير القامة / نحيب الحسم / حبوب الحركة**

• **ورغم كثرة مشاعر صاحب الصقعة إلا أنه لم يتوان في شرح كل مرحلة من مراحل العنى.**

• **بارحاً الواحة وبخر مفعلة بما رأينا مستمتين بما أكثنا متقين بما حمنا.**

• **ولما هي حنة تيبه خضرة وحماله نخال | بدأ العمل وتالت أضاق الثور. - عراجين**

• **ساعة لا يقتر عن العند والنشاء. - لا يكل / لا يتوقف | من الواع الثور (الثقة، العلق، البصر،...)**

• **بدأ العمل وتالت أضاق الثور. أما صاحب الواحة فقد استقر بتابع الغنل.**

التصريح عدد 1 - **2** سما [كان] لخص في الحارة على مقربة من منزل العنة حديثة [كانت] يراخ أمام الناس فخلص على حية رقيقة تنظر إلىنا معنيين منوهاً المعلق والحان [كانت] ذكنا العالمنا بنقمة وخبيرنا [منح] شعاعها الرقيق. ثم حينئذ عن السمامة للغمطة (كألمها ملاك من أجل يوفرا لنا السعادة والبهجة والعلل) لسياسيا لا يفتأ يندب لنا.

36 (الصقحة عدد 36)

1 **التنسخ** / **إسم التنسخ** / **شكلة النحوي** / **شكلة النسخ** / **خبر الناسخ** / **شكلة النحوي**

كانت / ليهجة يعقوب / مركب إضافي / مبهذنة / مفردة

لألف / لها / مفردة (ضمير) / لا تدع مجالاً للأسئلة / مركب ابتدائي فعلي

كأن / هي / مفردة (ضمير) / استجلى أمراً محيراً / مركب ابتدائي فعلي

التصريح عدد 3 كان النهار على وشك الطلوع عندما بُعثت تلك العقول المترامي الأطراف والشعس تساقباً لتخروج من مخدعها مزملة لتعنتها على الكائنات في رافة وحنا. صارت الحركة تشبهاً والكائنات تعرف بشيد الحياة. وأصبحت الزهور مفتحة الأكام لتتربب الأوف من الطبيعة المشجرة كأنها رضيع ينحت عن حنان أمه وحصنها أما الطيور فلنست مختلفة عن غيرها من المخاوف إذ تتشبد سفلوناً الحياة بأغص الأحن مغارة غشها لعلها تحذ ما يقبها جوع النهار.

التصريح عدد 4

الشيء: **الصنارة ثابتة في جسم السمكة. - ليست الصنارة ثابتة في جسم السمكة.**

التأكيد: **الصبي يرفع السمكة فرحاً. - إن الصبي يرفع السمكة فرحاً.**

الاستمرار: **فم السمكة مطبق على الشص. - مازال فم السمكة مطبقاً على الشص.**

التشبيه: **السمكة تسأل. - كأن السمكة تسأل.**

التصريح عدد 5 كان الرجال يحملون الفؤوس على أكتافهم وكانت النساء يحملن على رؤوسهن القصاع الفارغة أما الأطفال فكانهم العزبان الصغيرة إذ صاروا يتواثون في مرج.

1/ رسم

التصريح عدد 1 ثياب - يتساءل - مضاعة

2/ التصريح عدد 2

المفردة	حركة الهمزة	حركة ما قبلها	رُسمت على
لاءم	فتحة	الف ساكنة	المنظر
مزوءة	فتحة	واو ساكنة	المنظر
شاهي	فتحة	الف ساكنة	المنظر

التصريح عدد 3 براءة - أفندة - ذؤابة الأنف - اغفائة - كفاة

التصريح عدد 4 هوابتي قراءة القصص و مجلات الأطفال. | استعاد الخبز ذؤابة فاستبشر الملاحون.

2/ إملاء براءة - تقاطعوا - تتعاضد - تساءلت

التصريح عدد 1

الموصوف	الأوصاف
القطا	فصير القامة - نحيب الجسم - خفيف الحركات
صاحب الواحة	مشرق الواحة هاش باش
الواحة	جنة تيبه خضرة وجمالاً
الشحلات	باسقات - تتدلى منها عراجين ذهبية

التصريح عدد 2 كان المبرج ملح المنظر، نديق الأنف، عريض الشق، رقيق الشفتين، متورده الوحشيز، أسمر البشرة، وكان شعرة طويلاً مسترسماً على رأسه كأنه الحرير الخالص، وكانت أذناه صغيرتين لا تكادان تظهران من تحت الشعر أما عيناها فجانبة غريبة تشل من بين أهدابها الكثيفة.

التصريح عدد 3

عناصر المعطى	عناصر المطلوب
- متابعة تطورات بناء المنزل	وصف المكان / وصف المهندس / وصف الغنل /
- كيف كان المنزل على الورق؟	وصف الأضال التي قاموا بها

.. انطلقت الأشغال، فتحوّل ما كان على الورق من أشكال هندسية إلى معمار يروق الناظر ويُدخل البهجة على قلبه. لقد جعل المهندس كل شيء على أحسن ما يراه: الهياكل المعدنية مشدودة إلى بعضها بإحكام، ورافعات الأثقال تتحرك في جميع الاتجاهات مخزنة دويلاً هائلاً. أما الغنل فيسعدون في صمت. كان أحدهم لا يكف عن إثبات قوالب الإسمنت في مواقعها بكل دقة وتشكل الخزان شبيهاً لشبنا. وفي ركن آخر عامل حازم يختبئ إليه الأسلاك الحديدية ويكف المحاجن ويسوي القوالب. لقد بدأ كل عامل في بيئته الزرقاء وخوخته المشدودة إلى رأسه ونظارته الثقلان تلبان عينيه من الغبار وحزنته المسفحة كالخندي في ساحة الوعى.

1/ قراءة وفهم

1 بقي يوسف ويعقوب إلى ساعة متأخرة من الليل في تلك الساحة المقفرة ينتظران القطار لينبع الصنخف.

2 الإظهار المكاني: الطريق/المصخة | **5** الإظهار الزماني: منتصف الليل

3 كان يعقوب ويوسف يعملان وينغان ويكسبان لينفقا المال في علاج أختهما سلمى.

4 / سبب وخود سلمى في هذه المصخة هو بنو رجبتها من جراء حادثة اليوم.

ب/ لقد فرقت حادثة اليوم شمل الأسرة بعد أن قضت على الأوبن... كما حصنت رجلى سلمى.

5 سينظر فيهما نظرة إجلال وإكبار لما يقومان به من تخميم لمظهر الأخوة والشعوان.

6 • فوجئت بهما في ساحة متفجرة من الناس. • فوجئت بهما في ساحة خالية من الناس.

• **النفص يوسف مذغورا.** • **الهنز / لقر يوسف مذغورا.**

7

الموصوف	المقاطع الوصفية
المصخة	عمارة فخمة
لمر	لامع كأنه مرآة صافية
الغرب	ذات لثا فاجر

2/ قواعد اللغة (النحو وتصريف)

1

التنسخ	إسم التنسخ	شكلة النحوي	خبر الناسخ	شكلة النحوي
كانت	لهجة يعقوب	مركب إضافي	مبهذنة	مفردة
لألف	لها	مفردة (ضمير)	لا تدع مجالاً للأسئلة	مركب ابتدائي فعلي
كأن	هي	مفردة (ضمير)	استجلى أمراً محيراً	مركب ابتدائي فعلي

تصحيح عدد 41			تصحيح عدد 42		
جمل تبدأ بنواسخ حرفية			جمل تبدأ بنواسخ فعلية		
الناسخ	اسم الناسخ	خير الناسخ	الناسخ	اسم الناسخ	خير الناسخ
كانت	كاتبها	خير الناسخ	بمصاحفة أهدت	خير الناسخ	بمصاحفة أهدت
كانت	كاتبها	خير الناسخ	وتبعه بهنة	خير الناسخ	وتبعه بهنة
صارت	كاتبها	خير الناسخ	كطائر حدلان	خير الناسخ	كطائر حدلان

- تمرين عدد 41**
- إن المدينة العتيقة تُعري المُصنطين / حملة حلاوة / نبتت المياه عذبة.
 - نبتت من سكران المهذبة.
 - مازالت المنطقة السياحية في طور الإنشاء.

- تصحيح عدد 42**
- إن المشاهد الطبيعية تتناسق تناسقا دليعا.
 - اصنحت شاعرا بالفخر والاعتزاز بوطني.
 - إن الطبيعة الخلابة تدخل المنحة على النفس.
 - كان صغري مشرحة كأنه الفصاء الرخف.

- الحساب التجميعي 1**
- أكبر عدد يتكون من 7 أرقام هو: 9 999 999 | أصغر عدد يتكون من 7 أرقام هو: 1 000 000
 - تفارق بين أصغر عدد يتكون من 8 أرقام وأكبر عدد يتكون من 7 أرقام هو: 1
 - 45 000 كغ = 45 ط - 450 ق / 360 ق = 36 ط - 36 000 كغ / 4 ق ونصف القنطر = 450 كغ

1

225	50	80	100	250	1000	500	150
45	10	16	20	50	200	100	30

2

عدد الصور	3	5	8	7	15
النمن بالنمن	180	300	480	420	900

3

270	24	180	720	90	2700
45	4	30	120	15	450

4

المسافة المقطوعة بالكلم	300	100	500	800
كمية البنزين بالتر	27	9	45	72

5

عدد الصحون	6	3	12	18
النمن بالنمن	4500	2250	9000	13500

- الحساب التجميعي**
- 1** 2 986 542 | 5 327 000 | 465 798
- 2** عدد يتكون من 7 أرقام متساوية، مجموعها 21 : 3 333 333
- 3** 7 000 كغ | 156 842 غ | 654 083 غ | 6 284 كغ

1

$\frac{1}{4} + \frac{1}{8} + \frac{1}{4} = \frac{2}{8} + \frac{1}{8} + \frac{2}{8} = \frac{5}{8}$

2

$\frac{5}{16} + \frac{3}{8} = \frac{5}{16} + \frac{6}{16} = \frac{11}{16}$

3

$\frac{7}{10} - \frac{3}{5} = \frac{7}{10} - \frac{6}{10} = \frac{1}{10}$

- 4** عدد الأشجار المعروسة في الأحياء الستة: 215 شجرة
- العدد الكسري لتمثل لعند لشجار الأحياء الثلاثة الأولى بالنسبة لكامل عدد الأشجار: $\frac{85}{215}$
- العدد الكسري لتمثل لعند لشجار الأحياء الثلاثة الأخيرة بالنسبة لكامل عدد الأشجار: $\frac{131}{215}$
- الحساب التجميعي**
- 1** 4 ط و 6 ق - 4 600 كغ / 15 000 كغ - 150 ق - 15 ط
- 2** 21 ق + 21 كغ - 2 121 كغ / 7 ط + 5 ق + 6 كغ - 7 506 كغ
- 3**
- | | | | | |
|------------------|----|-----------|---------|-----------|
| كمية اللحم بالكم | 5 | 2 كغ ونصف | كغ ونصف | 5 كغ ونصف |
| النمن بالنمن | 60 | 30 | 18 | 6 |

- 2** • كان الفتح قبل مذبذوف / • لبت السماء تُظفر دها / • كانت مهمة المسؤول صغرة و بنزور الصقحة عدد 41
- الزمن اصنحت سهلة / • مازالت سفن الصيد راسية بالسماء / • إن العاو من شيم الكرام / • ليس الكذب من شيم العسلم.
- 3** • كان وجه الفحل بنزور / • مازالت السماء مندفة من النبع / • صارت العينين بين يدي الحراف نغفة.
- ب/رسم وإملاء**
- 1** نقاموا / براءة / عامنة / لا تتناحا | **2** فتوهه / فرانها / تسامت / ابتاهها
- 3/انتاج كتابي** تركت العورسة ومسميت إلى المتبارة أنتظر حتى عاد الأحوان وحلسا في صفت والعيطة والهذوة يبيصان على وجهيهما لقد كنت متأثرا بظولتهما العمامة بكل ما فيها من تضحية وصبر. فأخذتة الأيمة بكل ما فعلته لم نقل من عزيمتها ولم نزل من قوة روحيهما. بل علمتهما الرجولة وتحمل المسؤولية منكرا بحدارة وما فعلة تغطي الحياة الإنسانية معنى من أروع معاني الشبل والأخوة.

- وضعية تقييمية**
- 1/قراءة وفهم** **التعليمية** قام الفرخان بحولة لأول مرة في أرحاء الغابة. [X]
- التعليمية** / وحثت الأم نصائح للفرخين لأنها سواجبان حياة جديدة بعيدة عنها وسيفتحن طريقهما لأول مرة.

ب/ اشي أنتما مقلان على تجزية جديدة أساسها الاعتماد على النفس.

التعليمية

حالة الفرخين في بداية النص	حالة الفرخين في نهاية النص
الإعجاب بالطبيعة الشغور بالأطمئنان الانسجام مع بعض الطيور	التحول في أرحانها - الملاحظة - الاستكشاف - التحسن - التعرف على مختلف المخلوقات

- ب/** وحة الشبه بينهما هو الاحتضان فالأد تحضن لبناءها كما تحضن الطبيعة المخلوقات.
- التعليمية** الطبيعة في نظر الفرخين ساحة / رائعة / رقيقة
- | | | |
|-------|---------|-----------|
| الماء | النهار | الأغذية |
| زلال | نقي عطر | أنواع شتى |
- التعليمية** وبينما هما كذلك إذ سمعا أصواتا فقرا للاحتماء في أحد أركان الغابة.

- 2/قواعد اللغة** **النحو وتصريف**
- التعليمية** كان الفرخان في الغابة يتعرفان على مختلف المخلوقات التي تحضنها الطبيعة وكانما أم تحضن أولادها، وتندق عليهم من حذابها الكثير ليشتغروا بالأطمئنان والأمن. فلنبتت الطبيعة في نظرهما سوى حفة رائعة ساحة كل ما فيها ملك مشاع للجميع.
- التعليمية** • إن الطائر ينبت على مختلف المخلوقات. / • صارت كل ما فيها ملكا مشاعا للجميع.
- لبت الأولاد يشغرون بالراحة النفسية.

- التعليمية** • قال الفرخان: إن الماء عذب كأنه الزلال والهواء نقي عطر كأنه مزوج بندي الأزهار الفواحة ومازالت شتى الأغذية يسمي في طلبها الكبير والصغير فيا لبت عناصر الطبيعة باقية على فطرتها حتى نزل في أمان.
- التعليمية**
- | الناسخ | اسم الناسخ | خير الناسخ |
|--------|---------------|------------|
| كان | الكذب | منظورة |
| ليس | الأرض الخضراء | خمس حلة |
| ليبت | الظلم | زرينة |
| إن | حياة الإنسان | يتحقق |
| صارت | الذهب | معدن نفيس |

- التعليمية** بينما كانت عادة في بيتها تلف رسالة من إحدى صديقاتها إليها رسالة تحمل هدية قيمة. صارت الرسالة شغلها الشاغل فباتت متعلقة بها وظلت تنتعد عن رفيقاتها لمدة طويلة. إن الهدية خريطة بلادها والطفلة مازالت تحب وطنها وتحب إليه لكن العائلة لم تكتشف السر إلا مؤخرا لتفكر في العودة بعد طول اغتراب.

- ب/رسم وإملاء**
- التعليمية** وراهة / فواذ / نقاموا / نوال
- التعليمية** اصداقاه / تسامل / خطاه
- 3/انتاج كتابي** بعد أن أطح الفرخان في التخفي ومغادرة المكان بسلام حتى أفسرهما لأبويه بقية الحكاية قائلا: تسمرت وأخي في مخبئا مرتعبين وتتابع على مزاى منا فضول المشهد المزروع. لقد لاح جسد الصيادين المذبحين بنادقهم تسبقهم الكلاب الشريرة. وأخذت طلقات الرصاص تتدافع موزقة مسنت الغابة وهذوها باعثة الرعب والهلع في قلوب سكانها الأمنين. وما زاد المشهد تزويجا عذو الكلاب وملاحقتهم لكل طريدة حاولت منزلة متعثرة الهرب من حنف مخبئهم ولكنهم تمكنوا الفرغ وحقت بنا الهواجر أن نصل تلك الكلاب إلى مخبئنا ونقي أنا وأخي نفس مسير تلك الطرائد المسكينة. ولم نتفك الصعداء إلا بعد أن غادرت كتيبة الصيادين ذلك المكان وثلاثت جليتهم شيئا شيئا.

- دعم وعلاج**
- 46** كانت البداية بمصاحفة البحر لما رأته فيه من مشهد مغرب. إنها حقا أوقات منعمة لصيبتها على شاطئ البحر وفي مساء حرجنا لاكتشاف المكان. أتجينا نحو المدينة العتيقة وأتات ونبعه بهنة. لقد أعديت بها إضجها كثيرا وأشرح صغري لتتساق المعمار الدبع واصرت كطائر حدلان لحق في الفصاء الرخف.

4 ثم مقام الأور بالذ : $37,500 = 83,250 - 120,750$
 ثم المنحون بالذ : $45,750 = 37,500 - 83,250$

اليوم الأول	اليوم الثاني	اليوم الثالث	اليوم الرابع	اليوم الخامس	اليوم السادس
3 كم	أقل من اليوم الأول - 5 كم	أكثر من اليوم الثاني - 25 كم	3 كم و 7 دكم	3 كم و 2 دكم	0,485 كم
1,700	1,450	1,175	0,805	0,485	

اليوم الذي لحز فيه العمال أكثر مسافة هو اليوم السادس | اليوم الذي لحز فيه العمال أقل مسافة هو اليوم الثاني

الحساب الذهني 1 $59,300 = 59,3$ | $235,35 < 235,6$ | $40,7 > 40,5$ | $7,46 < 8,46$
 2 $8 > 7,75 > 7$ | $9 < 9,3 < 10$

1 5 دق و 24 ث = 324 ث | 1 س و ربع الساعة = 75 دق
 2 2 س و 25 دق و 15 ث + 3 س و 45 ث = 5 س و 26 دق
 14 س و 15 دق و 10 ث - 8 س و 40 دق و 50 ث = 5 س و 34 دق و 20 ث
 3 مدة العمل الصباحية : 12 س و 15 دق - 7 س و 45 دق = 4 س و 30 دق
 مدة العمل المسائية : 17 س - 13 س و 30 دق = 3 س و 30 دق
 مقدار أجره اليومي : $(4 س و 30 دق + 3 س و 30 دق) \times 1400 = 11200$ سي = 11,200 د
 دخله الجملي في هذا الشهر بالذ : $291,200 = 26 \times 11,200$
 يتفق العامل بالذ : $218,400 = 3 \times (4 \times 291,200)$ | $218,400 = 218,400 - 291,200$
 4 يعاد المسافر مدينة صفافس : س 22 و 5 دق - (س 4 و 45 دق - س 4 و 25 دق) = س 15 و 55 دق

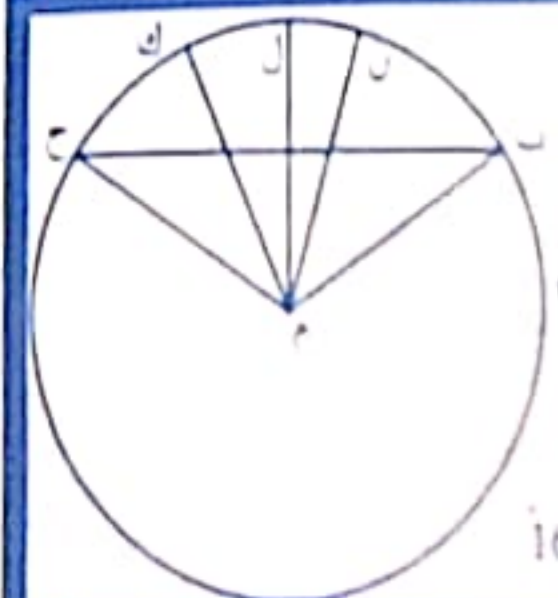

التقسيم الرابع العشري بعد بيع مصنعه بانه بانه بالذ :
 $591,330 = 125,120 + 716,450$
 ثم بيع الخراف بالذ : $529,200 = 591,330 - 716,450$
 ثم بيع الأور بالذ : $62,130 = 529,200 - 591,330$
 النتيجة : $113 = 113$
 س 2 : $113 = 56,5$
 ج 2 : $80 = 2 \times 40$ | $40 = 2 \times 20$ | $16,5 = 40 - 56,5$

دعم وعلاج

1 العدد الكسري

$\frac{1}{2}$	$\frac{1}{3}$	$\frac{1}{4}$	$\frac{1}{5}$
---------------	---------------	---------------	---------------

2 مدة المتبر : س 7 و 50 دق - س 7 و 15 دق = 35 دق
 فترة النظر الأب : س 8 و 15 دق - س 7 و 50 دق = 25 دق

3 $100 = 64,65 + 35,35$ | $43,8 = 25 - 68,8$ | $15,25 = 43,75 - 59$

4 الزوايا [أ، ب، ج] و [أ، ب، ج] متكافئان

5

25,500	28,850	34,500	40	54	57,050
--------	--------	--------	----	----	--------

العلوم

1 قصص حيوانية

2

3

4

5

6

7

8

9

10

11

12

13

14

15

16

17

18

19

20

21

22

23

24

25

26

27

28

29

30

31

32

33

34

35

36

37

38

39

40

41

42

43

44

45

46

47

48

49

50

51

52

53

54

55

56

57

58

59

60

61

62

63

64

65

66

67

68

69

70

71

72

73

74

75

76

77

78

79

80

81

82

83

84

85

86

87

88

89

90

91

92

93

94

95

96

97

98

99

100

الحساب الذهني

1 $325 = 25$ و 5 دق | $246 = 6$ دق و 4 س
 2 $210 = 3$ س و نصف الساعة = 210 دق

3 $3,500 = 3,5$ | $56,01 > 56,001$ | $35,79 < 74,35$

4 $\frac{8}{3} =$ ثمانية أثلاث | $\frac{3}{8} =$ ثلاثةثمانين | $\frac{1}{10} =$ عشر

5

6

7

8

9

10

11

12

13

14

15

16

17

18

19

20

21

22

23

24

25

26

27

28

29

30

31

32

33

34

35

36

37

38

39

40

41

42

43

44

45

46

47

48

49

50

51

52

53

54

55

56

57

58

59

60

61

62

63

64

65

66

67

68

69

70

71

72

73

74

75

76

77

78

79

80

81

82

83

84

85

86

87

88

89

90

91

92

93

94

95

96

97

98

99

100

وضعية إدماجية

1

2

3

4

5

6

7

8

9

10

11

12

13

14

15

16

17

18

19

20

21

22

23

24

25

26

27

28

29

30

31

32

33

34

35

36

37

38

39

40

41

42

43

44

45

46

47

48

49

50

51

52

53

54

55

56

57

58

59

60

61

62

63

64

65

66

67

68

69

70

71

72

73

74

75

76

77

78

79

80

81

82

83

84

85

86

87

88

89

90

91

92

93

94

95

96

97

98

99

100

الحساب الذهني

1 $325 = 25$ و 5 دق | $246 = 6$ دق و 4 س
 2 $210 = 3$ س و نصف الساعة = 210 دق

3 $3,500 = 3,5$ | $56,01 > 56,001$ | $35,79 < 74,35$

4 $\frac{8}{3} =$ ثمانية أثلاث | $\frac{3}{8} =$ ثلاثةثمانين | $\frac{1}{10} =$ عشر

5

6

7

8

9

10

11

12

13

14

15

16

17

18

19

20

21

22

23

24

25

26

27

28

29

30

31

32

33

34

35

36

37

38

39

40

41

42

43

44

45

46

47

48

49

50

51

52

53

54

55

56

57

58

59

60

61

62

63

64

65

66

67

68

69

70

71

72

73

74

75

76

77

78

79

80

81

82

83

84

85

86

87

88

89

90

91

92

93

94

95

96

97

98

99

100

وضعية إدماجية

1

2

3

4

5

6

7

8

9

10

11

12

13

14

15

16

17

18

19

20

21

22

23

24

25

26

27

28

29

30

31

32

33

34

35

36

37

38

39

40

41

42

43

44

45

46

47

48

49

50

51

52

53

54

55

56

57

58

59

60

61

62

63

64

65

66

67

68

69

70

71

72

73

74

75

76

77

78

79

80

81

82

83

84

85

86

87

88

89

90

91

92

93

94

95

96

97

98

99

100

الحساب الذهني

1 $325 = 25$ و 5 دق | $246 = 6$ دق و 4 س
 2 $210 = 3$ س و نصف الساعة = 210 دق

3 $3,500 = 3,5$ | $56,01 > 56,001$ | $35,79 < 74,35$

4 $\frac{8}{3} =$ ثمانية أثلاث | $\frac{3}{8} =$ ثلاثةثمانين | $\frac{1}{10} =$ عشر

5

6

7

8

9

10

11

12

13

14

15

16

17

18

19

20

21

22

23

24

25

26

27

28

29

30

31

32

33

34

35

36

37

38

39

40

41

42

43

44

45

46

47

48

49

50

51

52

53

54

55

56

57

58

59

60

61

62

63

64

65

66

67

68

69

70

71

72

73

74

75

76

77

78

79

80

81

82

83

84

85

86

87

88

89

90

91

92

93

94

95

96

97

98

99

100

وضعية إدماجية

1

2

3

4

5

6

7

8

9

10

11

12

13

14

15

16

17

18

19

20

21

22

23

24

25

26

27

28

29

30

31

32

33

34

35

36

37

38

39

40

41

42

43

44

45

46

47

48

49

50

51

52

53

54

55

56

57

58

59

60

61

62

63

64

65

66

67

68

69

70

71

72

73

74

75

76

77

78

79

80

81

82

83

84

85

86

87

88

89

90

91

92

93

94

95

96

97

98

99

100

- 5 - اقرأ اسم ربك الذي خلق لولم الأوت التي أنزلت على محمد صلى الله عليه وسلم.
- 6 - حشر الله تعالى محمدًا الرسالة النبوية ليبلغها إلى الناس كافة.
- 7 - حاولت فريش مع الرسول من نشر رسالته.
- 8 - هنت فريش الرسول بالقتل.
- 9 - وجد الرسول محمد صلى الله عليه وسلم معاندة قبيلتي فريش وشقيف.
- 10 - نشر محمد صلى الله عليه وسلم الدين الإسلامي بكل بمر.
- 11 - أول ما نزل من الوحي على الرسول محمد صلى الله عليه وسلم كان بـ

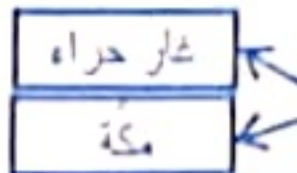

1 - يؤمّن مدينة يثرب.

2 - أن الله تعالى لرسوله بالهجرة لـ

3 - ينشر دين الإسلام بيثرب.

4 - ينحو من بطش قبيلة فريش وغرها.

5 - هاجر الرسول محمد صلى الله عليه وسلم إلى **المنطقة** بـ **يثرب** وقد رافقه في رحلته **أبو بكر الصديق** **عليه السلام** وذلك سنة **226** - **622**م.

- 6 - احتسب رسول الله صلى الله عليه وسلم وهو في طريقه إلى يثرب بغار ثور خوفا على نفسه وعلى مرافقه من أذى فريش.
- 7 - توحيد الله - عبادة الأصنام - المساواة - حماية اليتيم - تفضيل الرجل عن المرأة - بر الوالدين - التواكل على الغير - رفع الحرج عن المريض - احترام الحار

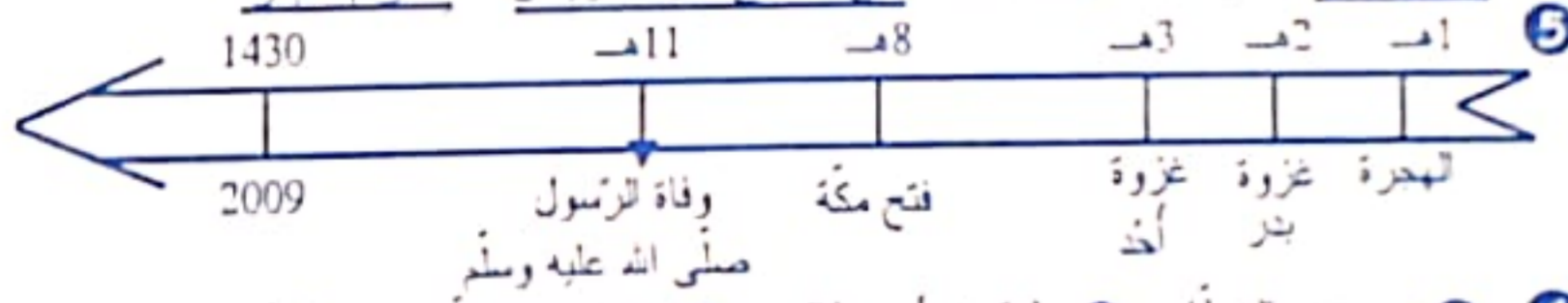

8 - عمر بن الخطاب 1 - علي بن أبي طالب 2 - عثمان بن عفان 3 - أبو بكر الصديق 4

1 - تاريخ التأسيس: 50 هـ

2 - أسس عقبه بن نافع مدينة القيروان لتكون منطلقا

3 - للمؤسس: عقبه بن نافع

4 - مدينة القيروان

5 - قريبة من السبخة

6 - بعيدة عن البحر

- 7 - قتل كسيلة البربري عقبه بن نافع قرب مدينة بسكرة بالجزائر.
- 8 - لم يحد المسلمون الفاتحون مقاومة من البربر.
- 9 - قاومت الكاهنة حمتان بن النعمان مقاومة شديدة.
- 10 - فتح طارق بن زياد بلاد الأندلس.

50 هـ	76 هـ	92 هـ	93 هـ
تأسيس مدينة القيروان	نشر الإسلام بطنابلس	فتح بلاد الأندلس	مواصلت فتح بلاد الأندلس

1 - أسس إبراهيم بن الأعلب الدولة الأغلبيّة وذلك سنة 184 هـ الموافق لـ 800م

2 - جامع عقبه بن نافع - مسجد فبا - فسقية الأغلبيّة - السقيفة الكحلاء

3 - بغلب الرّخام على بناء المحراب بالجامع.

4 - عدد الأعمدة بالجامع 414 عمودا.

5 - طول الجامع حوالي 110م وعرضه 75م.

- 6 - إبراهيم بن الأغلبيّ سنة 264 هـ
- 7 - سحنون بن سعيد - إبراهيم الشيباني
- 8 - أبرز علماء القيروان، صاحب المدرسة الفقهيّة المالكيّة وألف كتاب المدوّنة
- 9 - أدخل علوم الطب والكيمياء والفلسفة إلى الشمال الإفريقيّ وأسست تدرّس بسبب الحكمة

1 - وضعه إدماجته تقسيمية

2 - استنسخه الشيبانيّ - يحيى محمد صلى الله عليه وسلم إلى قبيلة قحيط

3 - محمد صلى الله عليه وسلم

تاريخ مولده	من أهم صفاته	المدنية التي عاش بها	المدنية التي هاجر إليها	بعض لصوبات التي ولجها
سنة 570	صانع	مكة المكرمة	يثرب	أذنة قبيلة فريش

1 - سبب تسمية السنة التاسعة للهجرة بسنة الوفود لأن وفود القبائل تسارعت لملاقاة النبي محمد صلى الله عليه وسلم تعرض النخول في الإسلام أو عند الاتفاقات معه.

2 - أرى أن المجتمع في قبيلة فريش قائم على الكفر والتفاق والفساد والظلم والعدوان وعبادة الأصنام ولما جاء الإسلام وأرآه مقاومة هذه العادات السيئة ناصوه العدا.

1 - استنسخه الشيبانيّ

2 - طارق بن زياد

3 - حمتان بن النعمان

4 - كسيلة البربري

5 - عقبه بن نافع

6 - فتح بلاد الأندلس

1 - صناعة الحرير - صناعة النسيج - صناعة الخزف - صناعة الفخار

2 - سبب توفيق حملة عقبه بن نافع لنشر الإسلام هو أنه لما توّسل غربى البلاد و وصل إلى منطقة بسكرة بالجزائر ثارت الفتن الأمازيغيّة و قامت المعارك بينها وبين حوش عقبه فقتله كسيلة الأمازيغيّ الذي أخرج العرب من القيروان.

1 - ولد فرسول محمد صلى الله عليه وسلم بسنة 12 ربيع الأول عام الفيل حوالي 570 ميلادي في قبيلة فريش.

2 - حسن الخلق - العفو عند المقدرة - الاهتمام بالذات - صدق الحديث - الحقد على العدو



إضاءة عادية | إضاءة ضعيفة أو متعومة | إضاءة شديدة واحترق المصباح

1 - مكويك حينة | مكويك غير حينة

2 - للعرال - الأسود - الثعالب - الأشجار | الهواء - الشمس - الماء - التربة



مصنك من الزحرة الأولى | مصنك من الزحرة الثانية | مصنك من الزحرة الثالثة

الكائنات	نوعها	منتجة	مستهلكة	مفككة
النباتات	✓			
الحيوانات		✓		
الجراثيم			✓	✓

1 - عينة ريف | عينة شهب

2 - وضعه إدماجته

3 - يعرض جهاز التنفس في الخطر.

4 - تعاطى الرياضة في العليات

5 - لاكتسب من مساطق الصحراء التنفس.

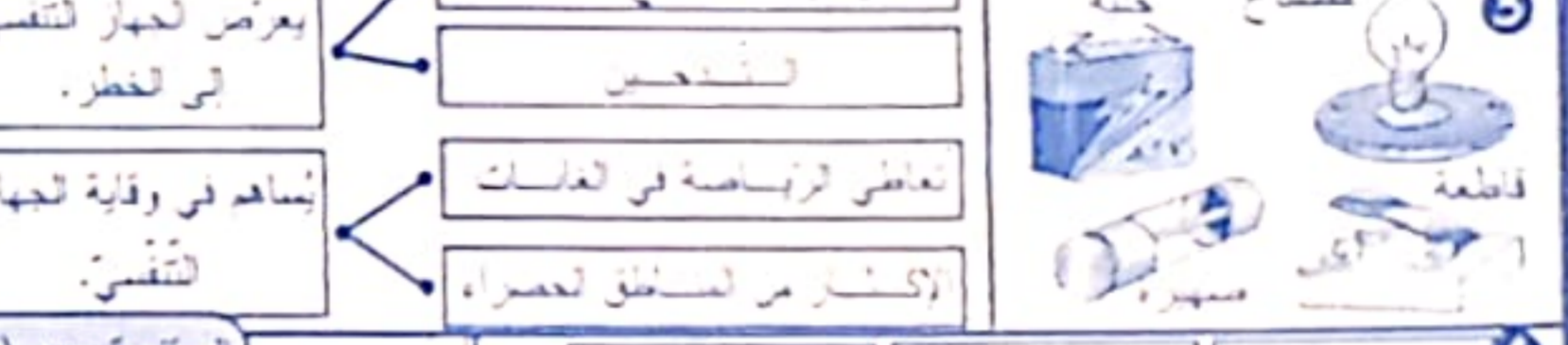

1 - لا تحدث إضاءة | تحدث إضاءة

2 - لا تحدث إضاءة | تحدث إضاءة

3 - لا تحدث إضاءة | تحدث إضاءة

4 - لا تحدث إضاءة | تحدث إضاءة

5 - لا تحدث إضاءة | تحدث إضاءة

6 - لا تحدث إضاءة | تحدث إضاءة

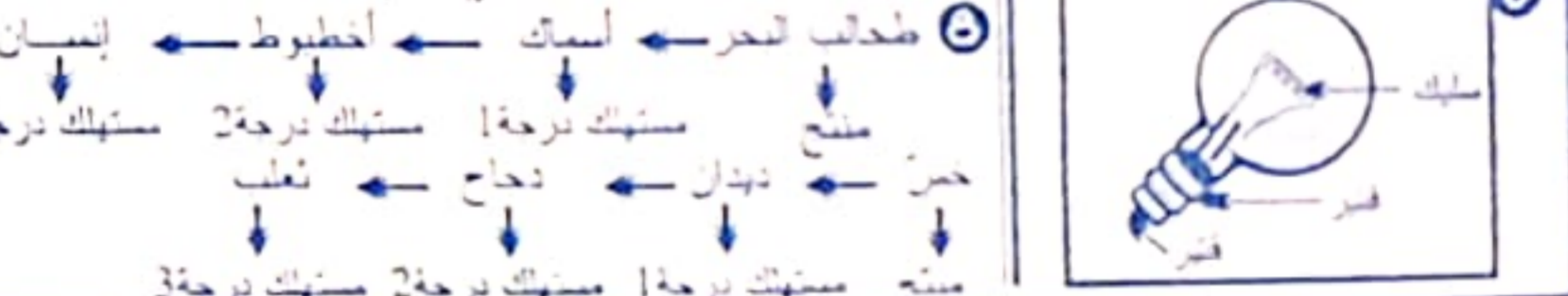

1 - السنجة التعليمية

2 - السنجة التعليمية

3 - السنجة التعليمية

4 - السنجة التعليمية

5 - السنجة التعليمية

6 - السنجة التعليمية

1 - السنجة التعليمية

2 - السنجة التعليمية

3 - السنجة التعليمية

4 - السنجة التعليمية

5 - السنجة التعليمية

6 - السنجة التعليمية

1 - السنجة التعليمية

2 - السنجة التعليمية

3 - السنجة التعليمية

4 - السنجة التعليمية

5 - السنجة التعليمية

6 - السنجة التعليمية

1 - السنجة التعليمية

2 - السنجة التعليمية

3 - السنجة التعليمية

4 - السنجة التعليمية

5 - السنجة التعليمية

6 - السنجة التعليمية

1 - السنجة التعليمية

2 - السنجة التعليمية

3 - السنجة التعليمية

4 - السنجة التعليمية

5 - السنجة التعليمية

6 - السنجة التعليمية

1 - السنجة التعليمية

2 - السنجة التعليمية

3 - السنجة التعليمية

4 - السنجة التعليمية

5 - السنجة التعليمية

6 - السنجة التعليمية

1 - السنجة التعليمية

2 - السنجة التعليمية

3 - السنجة التعليمية

4 - السنجة التعليمية

5 - السنجة التعليمية

6 - السنجة التعليمية

1 - السنجة التعليمية

2 - السنجة التعليمية

3 - السنجة التعليمية

4 - السنجة التعليمية

5 - السنجة التعليمية

6 - السنجة التعليمية

1 - السنجة التعليمية

2 - السنجة التعليمية

3 - السنجة التعليمية

4 - السنجة التعليمية

5 - السنجة التعليمية

6 - السنجة التعليمية

1 - السنجة التعليمية

2 - السنجة التعليمية

3 - السنجة التعليمية

4 - السنجة التعليمية

5 - السنجة التعليمية

6 - السنجة التعليمية

1 - السنجة التعليمية

2 - السنجة التعليمية

3 - السنجة التعليمية

4 - السنجة التعليمية

5 - السنجة التعليمية

6 - السنجة التعليمية

1 - السنجة التعليمية

2 - السنجة التعليمية

3 - السنجة التعليمية

4 - السنجة التعليمية

5 - السنجة التعليمية

6 - السنجة التعليمية

التعليق - كذا في كتاب الفجر في سفر وما لذك ما مدح كتابه مرقوم وفي يومئذ للمؤمنين الذين
 يكونون يومئذ خير وما يكفون به إلا كل معتكف لهم إذا نشئ عليه إيماناً قال أساطير الأولين

التعليق - الاعتناء على قول الناس [1] نهر العشاء والكرامة [2] - لعدم الثقة بين الناس وحرفاته [3]

التعليق	عدد ركعاتها	مرا	جهر
صلاة الصبح	2		جهر
صلاة الظهر	4	مرا	
صلاة المغرب	3	ركعة واحدة	ركعتان

التعليق - صلواتي باطلة لأن تكبيرة الإحرام ركعتان من ركعتان الصلاة وتترك ركعتان الصلاة.

التعليق	سلوكات لا تدل على الاجتهاد والمثابرة	سلوكات تدل على الاجتهاد والمثابرة
	- الاتكال على الوالدين عند إبحار السمارين	- إبحار عملي دور نواح
	- استراق النظر لكراس زميلي لأتقن الحل الصحيح	- تنظيم الوقت بين المراجعة واللعب

التعليق - حيث يمسك العلم وأصل على تكبيره. | ألفت معروفاً الحقيقة الحقيقية.

التعليق - وما لرسولنا من رسول إلا يطاع باذن الله [X] • قد أفلح المؤمنون الذين هم في صلاتهم خاشعون []

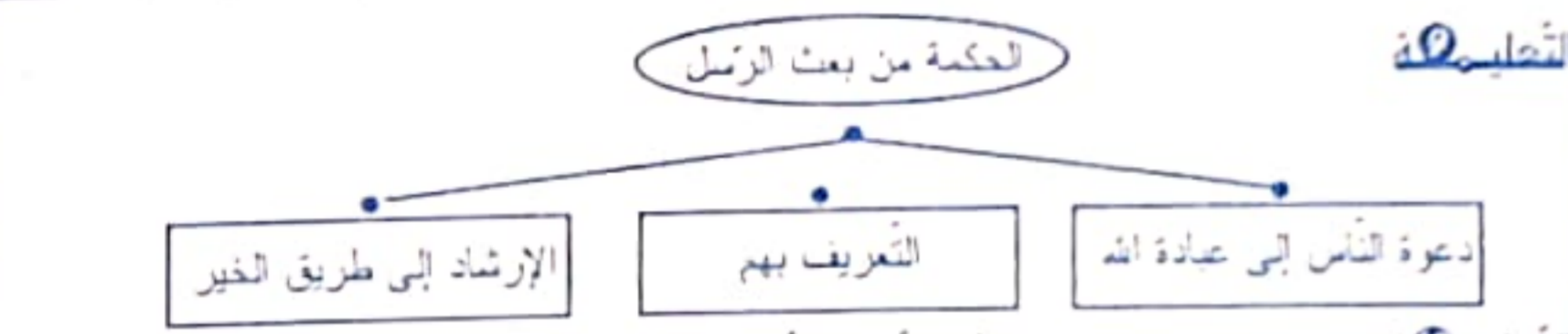

التعليق - قال الله تعالى: يا أيها الذين آمنوا اجتنبوا كثيراً من الظن إن بعض الظن إثم

التعليق	من فضائل حسن الظن بالأصدقاء	من مساوئ سوء الظن بالأصدقاء
	- تيسر التواصل بين الناس	- نشر التباعد بين الناس
	- التضامن والتكافل الاجتماعي	

Orthographe

Singulier	Pluriel	Singulier	Pluriel
un avocat	des avocats	un râteau	des râteaux
une couturière	des couturières	un pneu	des pneus
un manège	des manèges	un carnaval	des carnivals
un journal	des journaux	un clou	des clous

- 2 des bijoux | des pneus | des balançoires | des seringues | des agneaux
- 3 Les enfants s'amuse dans le parc d'attractions. Ils montent sur les balançoires
 • Les deux petits agneaux suivent leur mere • Le bijoutier fabrique de beaux bijoux en or.
 • Le mécanicien change les pneus d'une voiture
 • Les infirmières utilisent des seringues pour faire des piqûres aux malades
- 4 Un cirque s'est installé sur la place du village. Curieux, Gros Ours s'approche et regarde par la fente de la toile. Il voit des jeunes filles qui dansent sur des fils tendus au-dessus de la piste. Gros Ours n'a jamais vu de personnes aussi belles, aussi légères.
- 5 Monsieur Robert est menuisier. De bon matin, il ouvre sa menuiserie et commence le travail. Avec du bois, il fabrique des tables, des chaises, des armoires, des buffets, des bureaux et des lits.

Production écrite

- 1 6/Le clown est de grande taille. Il a une bouche large comme un tiroir. Il a deux carrés bleus autour de ses grands yeux. Son grand nez est rouge comme une tomate. Il porte des vêtements rapetassés et de grosses chaussures déchirées. Il est comique et amusant.
- 2 L'éléphant est trop gros. Il marche lourdement. Il a de grandes oreilles qu'il fait souvent bouger. Ses yeux sont petits. Il a une large bouche. Il a aussi deux jolis défenses en ivoire qui brillent de blancheur. Ses pattes sont grosses et sa queue est petite.

Grammaire

- 1 • Dimanche matin, Nicole et Nathalie font le ménage [96 الصفحة عدد] avec leur mère. L'après-midi, elles vont au cinéma
- Au cirque, le clown fait rire les spectateurs. • Tu fais ton travail avec beaucoup de soin
 • Nous allons au stade chaque dimanche. • Je vais à la forêt et je fais une promenade
- 2 → Les potiers font de belles poteries.
 → Vous allez faire la course au supermarché
 → Vous faites une partie de foot-ball avec vos camarades
- 3 - Aujourd'hui, il fait beau. Toute la famille va pique-niquer dans la nature
 - Paul et ses cousins jouent ensemble. Les garçons lui font une farce.
 - Vous faites du bruit. Votre père vous dit: "Allez jouer dans le jardin".
- 4 → Oui, nous allons visiter le musée du Bardo
 → Oui, je vais au parc d'attractions avec mes parents
 → Oui, elles font du sport chaque dimanche
- 5 C'est dimanche, papa va au marché. Il fait des commissions

المؤمن	الكافر
- لوئى كتابه صحبه	- لوئى كتابه وراء ظهره
- يحاسب حساباً سيرا	- يدعو ثورا ويصلى سعيراً

3 الا يعلون انك لهم مغفون 1 قس فا كتوا على قس يستوفون 2 لواء عظيم 3 و اذا كانوا لو ورواها بخسرون 4 وبن تنطقون 7

عاقبة المظلمين في الدنيا	عاقبة المظلمين في الآخرة
- عدم إقبال الناس على معاملتهم - تسلط حيطان عليهم	- الحرمان من روية الله عز وجل
- عدم احترامهم من طرف الناس	- لعاب نار جهنم
- خلق مخالفتهم من قبل فريق من فئة الأسيار	- عيب الله تعالى عليهم

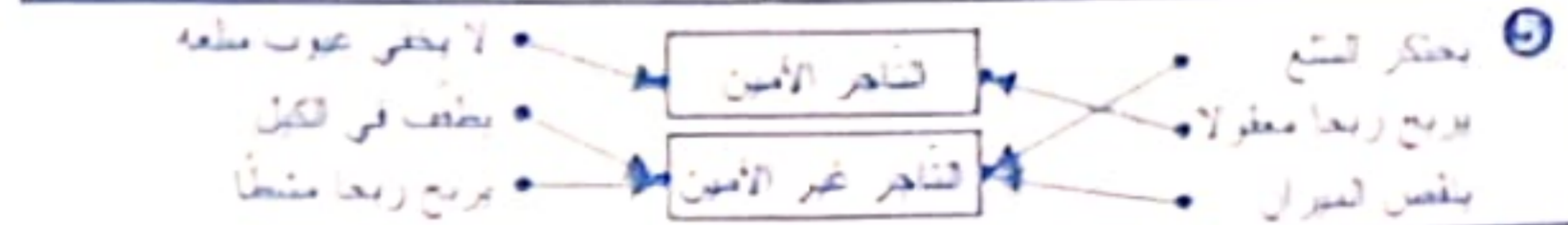

1 العودة إلى العفو والراحة - بعد العار بعد نواح - مراجعة الشرائع بانتظام [90 الصفحة عدد]

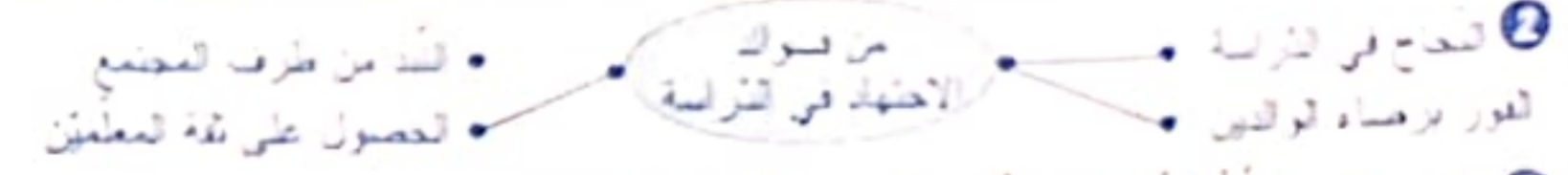

3 فلا اله عار: قرا هز يسوي الذين يعفون والذين لا يعفون

- 4 - بلاد معروفاً الحقيقة الحقيقية - عر منه
 - عدم الكتابة على حيطان المدرسة - مسه
 - المساهمة في تنظيف داعة لرس - مسه
- 5 قال الله تعالى: يا أيها الذين آمنوا اجتنبوا كثيراً من الظن إن بعض الظن إثم
 لربنا الله يحاسب الظن لأن بعضه يعجز الحقيقة وذلك يكون خطأ وإنما

6 من نتائج حسن الظن بالناس
 من نتائج إساءة الظن بالناس

سهر الأمل والحمية - المحافظة على أوسر
 المحبة بين الناس - ثقة متبادلة بين الناس

إحسان في التعامل
 إساءة في التعامل

عدد الركعات	كيفية أدائها	وقتها
2	مرا	جهر
3	مرا	جهر
4	مرا	جهر

1 فرض الله على المسلمين 5 صلوات في اليوم وفي الصبح - الظهر - العصر - المغرب [91 الصفحة عدد] - العشاء

العقود	عدد الركعات			كيفية أدائها	وقتها
	2	3	4		
صلاة الظهر			X	مرا	جهر
صلاة الصبح			X	مرا	جهر
صلاة العشاء			X	مرا	جهر
صلاة العصر			X	مرا	جهر
صلاة المغرب			X	مرا	جهر

- 3 التوبة - السجدة الأولى 5 قراءة فاتحة والمؤونة 2 تكبيرة الإحرام 1 السجدة الثانية 7
 لرفع من الركوع 4 الحنوس بين السجدين 6 ركوع 3 - القيام للركعة الثانية
- 4
- 5 صلوات سنون تكبيرة الإحرام صلاة باطلة
 • سبوت عن ركعة في صلاة رباعية صلاة باطلة
 • لبت صلواتي بجمع الفرائض والشروط صلاة صحيحة
 • صلوات الركعة الأولى نون واحدة. صلاة باطلة

1 كتبت السجدة المتكورة هي: القرآن - السجدة - الإنجيل
 2 السجدة - الإنجيل - القرآن
 3 واجب المسلم بهذه الكتب واحترام أهلها.

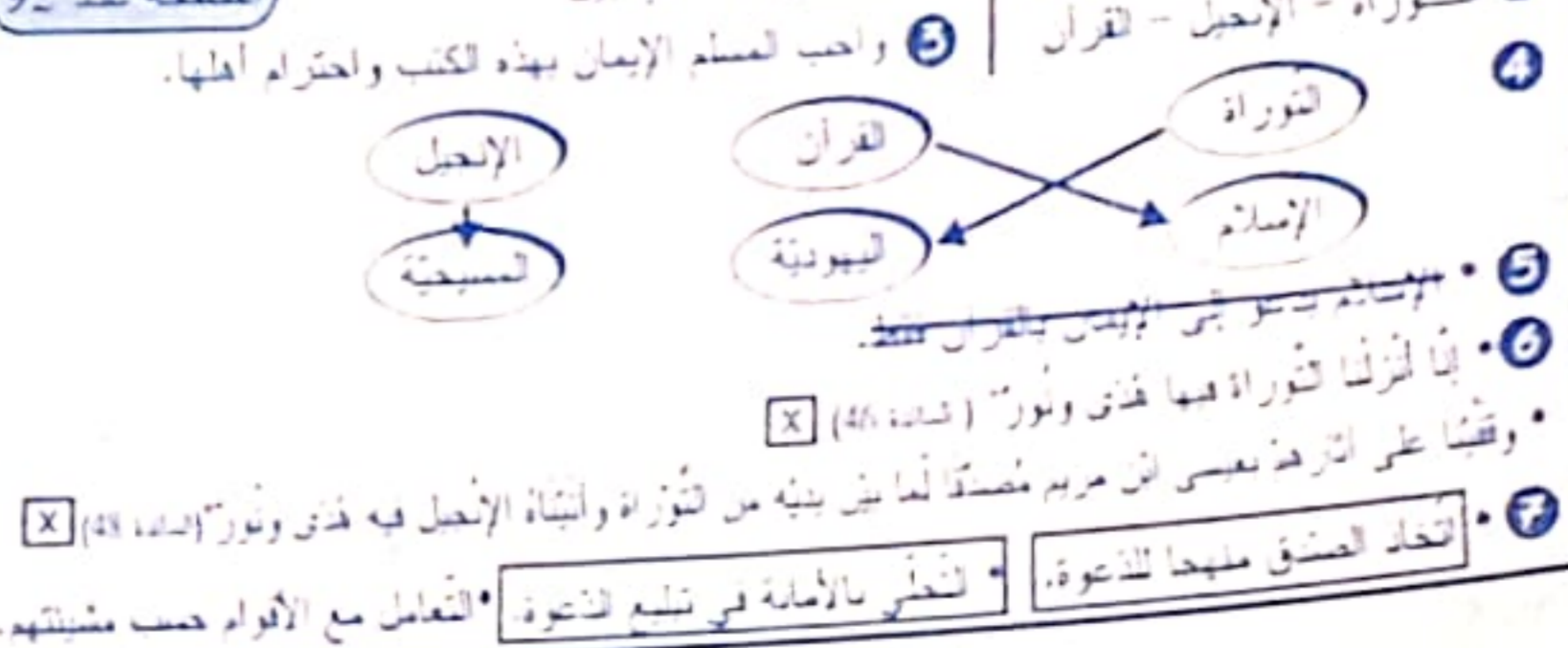

8 اتخذ الصنق ملجأ للذئوة. - التحلي بالأمانة في تلعب الذئوة. - التعامل مع الأوامر حسب مشيئتهم.

- 93 الصفحة عدد
- 94
- 95
- 96
- 97
- 98
- 99
- 100

- 2 • Ils remplissent le couffin de fruits frais
- L'infirmière a soigné le malade
- Nous ne mangerons plus de glaces

Orthographe 1 • Les élèves écrivent la dictée sur les cahiers de classe

- La famille Dupré passe toute la journée sur la plage
- Claude joue à la touque dans le jardin

- 2 • Mes oncles sont musclés
- Tu grimpes deux à deux les marches des escaliers
- Nous assistons à une course de tortues

Production écrite Claude est sur le chemin du retour. Il marche sur le trottoir. Malheureusement, il heurte une grosse pierre et tombe par terre.

- Ça va mon ami?
- J'ai très mal à la jambe et je me suis blessé au genou. Je ne peux pas me relever.
- Je vais appeler tes parents pour qu'ils t'emmènent chez le médecin.
- Je te remercie énormément.
Les deux garçons deviennent de bons amis. Ils passent leur temps libre ensemble. Et ils s'entraident à faire leurs devoirs.

- 3 • Toutes les fillettes ont été pesées de malaises
 - 2 • Ne prends jamais un médicament sans l'aide de tes parents.
- Ne laissez pas les médicaments à la portée des enfants.

Grammaire 1 Fabienne aidez votre petit frère à monter à vélo
Nous tait la queue devant le guichet
Vous attendons notre tour avec patience

- 2 • Ils aident leur fils à faire ses premiers pas.
- Nous avons fait un bon match.
- Elle n'a pas bien dormi la nuit dernière.

- 3 • Léo, Alex et leur père s'entraident à nettoyer le jardin.
- Vous décidez de faire de la gymnastique.
- Tu attends dans la salle d'attente.

Conjugaison 1 Demain, chère mère préparera un bon couscous au poisson.

- Aujourd'hui, chaque élève choisit le sport qu'il voudrait pratiquer.
- Hier, mon père a regardé un film documentaire sur le développement de la médecine.
- Pendant chaque match, Line réussit à marquer six paniers.
- L'oiseau bâtit toujours son nid sur les arbres.
- Alex et son frère décident de faire du football.

- 1 • La fillette a pris quatre comprimés
- L'imprudence de la fillette a causé une catastrophe

- 2 • La fillette donne à l'une de ses amies quatre comprimés.
- A l'école, la fillette a avalé quatre comprimés et a donné la même quantité à sa meilleure amie.

- 3 • La petite fille donne des médicaments à d'autres camarades.

- 4 • Une petite fille de l'école maternelle Charles Roth de Nancy (France) a voulu faire plaisir à ses petites camarades.

- 5 • Ce médicament doit être pris à petites doses → petites quantités
- Les fillettes ont été conduites d'urgence à l'hôpital → rapidement

- 1 • Une pharmacie
- Une pâtisserie
- Une poupée
- Une tenue
- Une bougie
- Une tusez
- Une rue
- Une scie

- 2 → Sophie et sa sœur finissent leurs devoirs avant d'aller aider leur mère.
- Mes parents choisissent de belles pommes rouges.
- Nous avons beaucoup d'affection pour nos parents.

Production écrite 1 Il est midi. Le père va bientôt venir déjeuner. La mère dit à ses enfants

- Mettez le couvert et préparez la table.
- Tout de suite maman, répond Pierrot.
- Moi, je vais cueillir quelques pommes rouges pour le dessert. Je sais qu'elles sont bien pour la santé, dit Fauvette.
- Bonjour à tous, crie le père qui rentre du travail. As-tu prévenu grand-mère qu'on va faire déjeuner petit Jean?
- Elle vient. Elle finit le bas qu'elle tricote.
La maman apporte une salade de légumes et un grand plat plein de viande grillée.
On n'entend que le bruit des fourchettes. Chacun mange avec appétit.

Grammaire 1 • Paul ne frappera jamais sa petite sœur.
• Alain et Aline obéissent toujours à leur grands-parents.
• Laure aide sa mère à ranger les assiettes dans l'armoire.

- 2 • Béatrice ne dit jamais des bêtises
- Vous prenez trois comprimés par jour
- Le médecin examine Marc chez lui
- Tu n'aimes pas les piqûres

3 • Mon grand-père ne fument pas
Mes parents évitons les sucreries
Vous est encore en bonne santé
Nous avez la rougeole
Tu ai des dents bien blanches
J'as des dents cariées

Grammaire 1 Claire est serviable, il est toujours prêt à servir ses clients.
Mettez à l'agrément. Heureusement, il travaille dans un grand garage et son patron a beaucoup de voitures à réparer.

- 2 • Mes parents et moi allons au cirque qui s'est installé sur la grande place de la ville. Quand nous arrivons, nous donnons les tickets à un employé. Puis nous nous dirigeons vers le chapiteau où une jolie dame nous offre le programme. Une autre nous conduit sur les gradins.

- 3 • Claude est toujours prêt à faire chaque jour des heures de plus sans se plaindre.
- Le mécanicien ramasse des boulons qui brillent dans des flaques d'huile.
- L'infirmière utilise le téléphone pour appeler les médecins quand cela est nécessaire.

- 4 • Collette et son frère Riquet vont au parc d'attractions. La fille monte un cheval de bois et le garçon préfère monter dans une voiture tamponneuse. Les deux enfants passent un moment très agréable.

- 1 • Les camionneurs aiment réparer leurs camions chez Claude. Claude refuse les clients qui arrivent la nuit. Claude est le premier à partir de son atelier.

2 • Pour avoir un atelier propre et ordonné, le soir, quand tout le monde est parti, Claude ramasse un ballon qui brille dans une flaque d'huile et il range un outil oublié. Le soir, quand tout le monde est parti, il reste un bon moment à se promener dans l'atelier. Il ramasse un boulon qui brille dans une flaque d'huile. Il range un outil oublié. Ainsi, son atelier est toujours propre et ordonné.

- 3 • Claude a beaucoup de clients car il a un atelier bien propre et ordonné, il est toujours souriant et il ne refuse pas les clients qui arrivent la nuit.
- 4 • Il fait une heure de plus sans se plaindre.
- 5 • travailler ≠ paresseux.

Orthographe 1 Une tortue Une araignée Une laitue Une boucherie

- 2 • Le menuisier travaille dans une menuiserie.
- L'épicier travaille dans une épicerie.
- Le pharmacien travaille dans une pharmacie.
- Le boulanger travaille dans une boulangerie.
- Le libraire travaille dans une librairie.

- 3 • Nicole adore adorent le chocolat.
- Nicolas et Mariette manges mangent des fruits quotidiennement.
- Vous aidez aident toujours les gens pauvres.

Production écrite b) Pourquoi faites-vous trop de bruit? Mon bébé ne peut pas dormir. Il pleure sans arrêt, crie la dame.

- C'est Alex qui m'a arraché mon cartable. Il veut déchirer mes livres, répond Alain en hurlant.
- Je plaisante avec toi, lui dit Alex.
- Mais tu sais que je n'aime pas ce genre de plaisanterie, l'interrompt Alain.
- Je vous conseille de ne plus jouer des jeux pareils, de ne plus vous disputer et surtout de ne plus arriver à l'école tôt, ajoute la dame.
Les deux garçons rougissent de honte. Ils s'excusent auprès d'elle. Puis, ils se réconcilient. Enfin, ils ramassent leurs cartables et quittent la place.

Grammaire 1 Chantal attendons dans le cabinet du médecin.
René et moi a l'air si fatigué.
Tous les joueurs transporte les blessés à l'hôpital.
L'ambulance sont en forme aujourd'hui.
Vous me lave les mains avant et après les repas.
Je rendez services aux autres.

- 2 • Nous mâchons mâchent les aliments avant de les avaler.
- Les infirmières se porte se portent rapidement au secours de l'homme blessé.
- Tante Hana aide aident maman à préparer la provision d'hiver.
- Tu te couches se couche tôt.
- Je mangent mange toujours à la même heure.

Conjugaison 1 Vous salit ses vêtements
Je choisissez une brosse à dents souple.
Il finis mes devoirs avant de jouer.
Tu garnis la tarte de crème.
Elles ralentissons devant les jardins d'enfants.
Nous obéissent à leur maîtres.

Phrases	Verbes à l'infinitif	Temps
- Sophie partagera son sandwich avec son amie.	Partager	Futur
- Nous entrons en classe sans nous bousculer.	Entrer	Present
- Les parents remplissent le chariot de marchandises.	Remplir	Present
- Tu as mangé trop de bonbons.	Manger	Passé composé

11

- 1 • La fillette a pris quatre comprimés
- L'imprudence de la fillette a causé une catastrophe

- 2 • La fillette donne à l'une de ses amies quatre comprimés.
- A l'école, la fillette a avalé quatre comprimés et a donné la même quantité à sa meilleure amie.

- 3 • La petite fille donne des médicaments à d'autres camarades.

- 4 • Une petite fille de l'école maternelle Charles Roth de Nancy (France) a voulu faire plaisir à ses petites camarades.

- 5 • Ce médicament doit être pris à petites doses → petites quantités
- Les fillettes ont été conduites d'urgence à l'hôpital → rapidement

- 1 • Une pharmacie
- Une pâtisserie
- Une poupée
- Une tenue
- Une bougie
- Une tusez
- Une rue
- Une scie

- 2 → Sophie et sa sœur finissent leurs devoirs avant d'aller aider leur mère.
- Mes parents choisissent de belles pommes rouges.
- Nous avons beaucoup d'affection pour nos parents.

Production écrite 1 Il est midi. Le père va bientôt venir déjeuner. La mère dit à ses enfants

- Mettez le couvert et préparez la table.
- Tout de suite maman, répond Pierrot.
- Moi, je vais cueillir quelques pommes rouges pour le dessert. Je sais qu'elles sont bien pour la santé, dit Fauvette.
- Bonjour à tous, crie le père qui rentre du travail. As-tu prévenu grand-mère qu'on va faire déjeuner petit Jean?
- Elle vient. Elle finit le bas qu'elle tricote.
La maman apporte une salade de légumes et un grand plat plein de viande grillée.
On n'entend que le bruit des fourchettes. Chacun mange avec appétit.

Grammaire 1 • Paul ne frappera jamais sa petite sœur.
• Alain et Aline obéissent toujours à leur grands-parents.
• Laure aide sa mère à ranger les assiettes dans l'armoire.

- 2 • Béatrice ne dit jamais des bêtises
- Vous prenez trois comprimés par jour
- Le médecin examine Marc chez lui
- Tu n'aimes pas les piqûres

3 • Mon grand-père ne fument pas
Mes parents évitons les sucreries
Vous est encore en bonne santé
Nous avez la rougeole
Tu ai des dents bien blanches
J'as des dents cariées

- 1 • Une pharmacie
- Une pâtisserie
- Une poupée
- Une tenue
- Une bougie
- Une tusez
- Une rue
- Une scie

- 2 → Sophie et sa sœur finissent leurs devoirs avant d'aller aider leur mère.
- Mes parents choisissent de belles pommes rouges.
- Nous avons beaucoup d'affection pour nos parents.

Production écrite 1 Il est midi. Le père va bientôt venir déjeuner. La mère dit à ses enfants

- Mettez le couvert et préparez la table.
- Tout de suite maman, répond Pierrot.
- Moi, je vais cueillir quelques pommes rouges pour le dessert. Je sais qu'elles sont bien pour la santé, dit Fauvette.
- Bonjour à tous, crie le père qui rentre du travail. As-tu prévenu grand-mère qu'on va faire déjeuner petit Jean?
- Elle vient. Elle finit le bas qu'elle tricote.
La maman apporte une salade de légumes et un grand plat plein de viande grillée.
On n'entend que le bruit des fourchettes. Chacun mange avec appétit.

Grammaire 1 • Paul ne frappera jamais sa petite sœur.
• Alain et Aline obéissent toujours à leur grands-parents.
• Laure aide sa mère à ranger les assiettes dans l'armoire.

- 2 • Béatrice ne dit jamais des bêtises
- Vous prenez trois comprimés par jour
- Le médecin examine Marc chez lui
- Tu n'aimes pas les piqûres

3 • Mon grand-père ne fument pas
Mes parents évitons les sucreries
Vous est encore en bonne santé
Nous avez la rougeole
Tu ai des dents bien blanches
J'as des dents cariées

Grammaire 1 • Paul ne frappera jamais sa petite sœur.
• Alain et Aline obéissent toujours à leur grands-parents.
• Laure aide sa mère à ranger les assiettes dans l'armoire.

- 2 • Béatrice ne dit jamais des bêtises
- Vous prenez trois comprimés par jour
- Le médecin examine Marc chez lui
- Tu n'aimes pas les piqûres

3 • Mon grand-père ne fument pas
Mes parents évitons les sucreries
Vous est encore en bonne santé
Nous avez la rougeole
Tu ai des dents bien blanches
J'as des dents cariées

5 L'an → l'année Le tour → La tournée Le rang → La rangée
Le four → La fournée Le soir → La soirée

المسألة عدد 111

Production écrite

1 a/ Le maître arrive avec un petit garçon qui a le teint foncé et les yeux noirs
- Mes élèves, je vous présente un nouveau camarade. Il vient d'arriver du Sénégal, dit le maître.
- Qu'il soit le bienvenu, répondent les apprenants.
Puis, il dit au nouvel élève: "Comment t'appelles-tu?"
- Je m'appelle Amadou, répond l'enfant.
Le maître conduit Amadou à une place libre à côté de René qui l'accueille chaleureusement.
b/ Comme tu es gentil, je pense que nous serons de bons amis, dit Amadou.
2 A l'occasion de son anniversaire, François reçoit un cadeau de valeur de son grand-père. C'est un ordinateur. L'enfant est tout content. Son cousin Adrien lui demande: "Laisse-moi jouer avec ton ordinateur."
François répond: "Non, je ne veux pas que mon appareil s'abîme."
Adrien lui explique: "Je sais bien l'utiliser, ne t'en fais pas."
François dit: "Ma mère n'accepte pas qu'on joue avec l'ordinateur."
Adrien se fâche et décide de ne plus l'aider à faire les exercices de mathématiques.

المسألة عدد 112

3 - Tu bouscules une vieille dame.
- Mon père aide notre voisin à réparer sa camionnette.
- Mes oncles ne fument pas dans les endroits publics.
4 Avant hier, ma grande sœur a aidé ma mère à préparer le repas. Alors, elle a lavé les légumes puis elle les a coupés. Tandis que moi, j'ai rangé les chambres. Quant à ma sœur benjamine, elle a lavé la vaisselle.
5 Samedi dernier, en rentrant de l'école, Claude et Alain ont rencontré un mendiant. Ils lui ont donné de l'argent.

Orthographe

1 Une amie → Une soirée Une poupée → Une bougie
Une rangée → Une pâtisserie
2 Fabienne et son amie se promènent entre les rangées des oliviers.
* Pendant la soirée, Julie joue avec sa poupée.
* A la pâtisserie, on ne met pas de bougies sur les gâteaux.
3 Ecris le lieu qui correspond à chaque métier.
* Le boucher / la boucherie * L'infirmier / l'infirmier * Le libraire / la librairie

المسألة عدد 113

4 Marguerite accueille ses amies avec hospitalité.
* Claude collectionne des timbres postaux * Laure cède sa place à un vieillard.
5 Claude aide sa petite sœur à faire ses devoirs.

Conjugaison

* Il respectera ses amis.
* Elle respectera ses amis.
* Tu respecteras tes amis.
* Ils respecteront leurs amis.
* Vous avez pêché des poissons.
* Il a pêché des poissons.
* Nous avons pêché des poissons.
* Tu as pêché des poissons.
* J'aide les pauvres.
* Il aide les pauvres.
* Nous aidons les pauvres.
* Tu aides les pauvres.
* Tu as pitié de ton ami malade.
* J'ai pitié de mon ami malade.
* Vous avez pitié de votre ami malade.
* Elles ont pitié de leur ami malade.

Présent	Futur
Pensent (penser) achètent (acheter)	visiteront (visiter) donneront (donner)

المسألة عدد 114

a/ Les deux enfants se mettent à rire du pêcheur. Les deux enfants se moquent du pêcheur.
6 Il fait semblant de ne pas les entendre. Il a entendu, mais il ne fait pas attention.
7 Excusez-vous monsieur. Nous sommes très méchants. Nous avons commis une très grande faute en nous moquant de vous. Merci beaucoup pour votre aide.

Grammaire

1 Les enfants taquent un pêcheur.
* Le bon homme aide le nœyé à sortir de l'eau.
* Le pêcheur retire l'enfant de l'eau sain et sauf.
* Les deux gamins s'excusent auprès du pêcheur.
2 Pascal * aide un aveugle à traverser la rue.
Le maître * tremble de peur.
Elle * encourage un élève timide.
Nous * rentre en classe aidée par le maître.
3 * Vous aimez le nouvel élève. * Les sœurs s'entraident à ranger la chambre.
* Tu aides un petit enfant à se relever. * Alex et son frère construisent une niche à leur chien.
* Laure éclabousse son frère de boue.

Grammaire

1 * Le pêcheur se jette à l'eau pour attraper un poisson. Faux
* Les enfants jouent au bord de la mer. Vrai
* Les enfants demandent au pêcheur de sauver leur amis. Faux
2 * Les enfants dérangent le bossu. X
3 a) Les enfants se moquent du pêcheur parce qu'il est bossu.
b) De méchants enfants qui passent par là et en voyant sa bosse, se moquent de lui et troublent sa pêche.
4 Il a l'air d'un nageur merveilleux. / A brasses régulières, il se dirige vers l'enfant et le retire de l'eau sain et sauf.
5 a/ Le bossu plonge dans l'eau. / Le bossu se jette dans l'eau.

المسألة عدد 115

Conjugaison

1 * Je ne joue pas avec le feu (présent)
* Les médecins en garde s'occuperont bien du petit blessé (futur)
* Un méchant chien a arraché l'oreille d'Alain (passé composé)
* Le vétérinaire retire l'oreille d'Alain du ventre du chien (présent)
* Tu arriveras le premier à la ligne d'arrivée (futur)
* Vous avez joué sur la plage, sous le parasol (passé composé)
2 - Je bonds de joie quand je reçois le premier prix.
- Nous choisissons une alimentation variée.
- Vous accompagnez vos grands-parents pour faire une promenade dans votre champ.

المسألة عدد 106

Production écrite

1 - Viens nous allons jouer au fusil à flechettes, dit Pierre.
- Qu'est-ce que je dois faire? demande Vincent.
- C'est facile. Prends cette pomme et mets-la sur la tête. Je vais l'abattre d'un coup, répond Pierre.
- Aie! Mon oeil! crie Vincent.
- Ça va Vincent? demande Pierre.
- Je crois que ce n'est pas grave, répond Vincent.
En rentrant à la maison, sa mère le regarde et pousse un cri.
2 - Qu'est-ce que tu as à l'œil?
- Mor? Rien!
Comment rien! Tu as l'œil rouge plein de sang.
Sa mère l'emmena aussitôt à l'hôpital. Heureusement, c'est sans gravité.

المسألة عدد 107

2 a/ Au printemps, les jardins fleurissent. Les champs se remplissent de chants d'oiseaux.
Les enfants applaudissent à l'arrivée des premières hirondelles.
b/ Au printemps, le jardin fleurit. Le champ se remplit de chants d'oiseaux.
L'enfant applaudit à l'arrivée des premières hirondelles.
3 - Nous choisissons de pique-niquer à la forêt.
- Martine n'obéit pas à sa mère. Elle refuse de finir son repas.
- Mes voisines grossissent car elles mangent souvent des pâtes.
- Pour boire de l'eau, tu remplis le verre d'eau fraîche.
- Les oranges mûrissent en hiver.
4 La mère prépare un grand gâteau puis elle le garnit de fruits confits.

Orthographe

1 Elle aime beaucoup les bonbons.
Les automobilistes pâlit de fatigue.
Nous prends soin de tes dents.
Les gamins ralentissent au carrefour.
Tu faisons de la marche à pied.
2 * (Françoise et sa sœur Françoise) devient brûlante.
* (Je / Tu) respire très difficilement. * (Nous / Vous) grelottons de froid.
* (Ils / On) n'arrête pas de tousser. * (Elle / On) a une alimentation riche en vitamines.

المسألة عدد 108

3 * Sandra a une rage de dents → Sandra et Manou ont une rage de dents.
* Mon père n'aime pas les sucreries → Mon père est ma mère n'aime pas les sucreries.
* Ma grand-mère est en bonne forme → Nous sommes en bonne forme.
4 Aline et Riquet sont au lit depuis trois jours → Aline est au lit depuis trois jours.
* Alain et Sophie vont attraper une angine → Alain va attraper une angine.
* Jean et Jane se brossent les dents régulièrement → Jean se brosse les dents régulièrement.
5 Laurent a la joue enflée. Il passe toute la nuit à souffrir. De bon matin, ses parents l'emmenent au dentiste.

Phrases au présent	Personnes	Terminaisons des verbes
- Nous finissons notre soupe	Nous	issons
- Je remplis mon verre de lait.	Je	is
- Vous pâlissez de peur	Vous	issez
- Il réussit à sauver la malade	Il	it
- Tu rougis de honte	Tu	is
- Elles nourrissent bien leurs bébés	Elles	issent

Grammaire

a/ Tu as donc maigri de huit cent grammes en quelques semaines.
3 Au début le médecin a comparé Marie à un chat.
4 Le médecin pèse la fillette, puis, il la palpe, ensuite, il lui demande de tirer la langue, après, il examine le blanc de ses yeux. Enfin, il écoute sa respiration et les battements de son cœur.
5 avoir bonne mine = * des rêves qui font peur.
des cauchemars = * être musclé.
être maigre = * être en bonne santé.
6 Pour que Marie ait bonne mine, elle devrait manger des repas équilibrés, des aliments variés, boire du lait et pratiquer le sport.

المسألة عدد 109

Grammaire

1 * Vergine (refuse de manger) Elle (devient) maigre.
* Les petits garçons (ne veulent pas) manger de la viande.
* Mon petit frère (est malade) il (n'a plus) d'appétit.
* Chaque matin, mon père (fait) le tour du quartier au pas de gymnastique.
2 Le médecin * téléphonent au médecin.
Marie * est moustachu.
Les parents * se lève avant tout le monde.
Ma mère * n'a pas bonne mine.
12 1 * La fillette dort bien. 2 a) Il l'appelle sauterelle car elle est trop maigre.

المسألة عدد 110